



**Bis zu 200 kg bei voller Ausladung und bis zu 250 kg bei reduzierter Ausladung aufrüstbar!**

## TRANSMOBIL TM Verlegetransporter

Kompakte Universalmaschine, die den Paletten-transport und die Vakuum-Verlegung in einem Gerät abdeckt und dabei nur ein Eigengewicht von ca. 1.300 kg aufweist, also problemlos mit einem PKW Anhänger transportiert werden kann.

Die leistungsfähige Vakuum-Verlegeeinheit erlaubt die sofortige Verlegung der schweren Bauelemente rückenschonend und federleicht.

### Höchster Sicherheitsstandard !

Meist werden Bordsteine auf einer Straßenseite verlegt, während auf der Gegenfahrbahn Fahrzeuge fahren dürfen. Probst ist es erstmals gelungen, einen Knickarmausleger mit „SAFE-STOP“ in einen Verlegetransporter zu integrieren und dabei über Steckbolzenverstellung sicherzustellen, dass der Knickarmausleger **nicht** in den Bereich der Gegenfahrbahn verschwenkt werden **kann!**

### Serienmäßig ausgerüstet:

- ▷ Robuster Vakuum-Schlauchheber HE-150 und Bedieneinheit BE-Sprint-2 inkl. einer Standardsaugplatte mit 150 kg Hubkraft, bei Bedarf schnell abnehmbar (Vandalismusschutz).
- ▷ Mast der Vakuumverlegeeinheit über zwei Hydraulikzylinder auch bei unebenem Gelände (ca. +/-5 Grad seitlich, +/-10 Grad in Fahr-richtung) exakt senkrecht ausrichtbar, dadurch federleichte Positionierung der zu verlegenden Produkte.
- ▷ Kompakte Transportstellung Ausleger ist ohne Kraftaufwand (über einen der Ausrichtzylinder) schnell und sicher abklappbar.
- ▷ Problemlose, schnelle Arretierung beider Knickgelenke mittels Feder-Rastbolzen über nur eine einzige Hebelbetätigung.
- ▷ Stundenzähler und Schlüsselschalter (Versicherungsschutz!).
- ▷ Groß dimensionierte Werkzeug-Ablagebox
- ▷ Palettenhubeinheit, ausgerüstet mit zwei Gabelzinken.

Nutzlänge: 1.090 mm im Abstand verstellbar  
Hubhöhe der Palettenhubeinheit: 340 mm  
Hubkraft 1.500 kg

- ▷ Maximale Palettenbreite 1.300 mm
- ▷ Stabiles, kraftvolles Gummi-Kettenfahrwerk, dadurch lässt sich das TM auch in schwierigem Gelände sicher bewegen.  
Max. Verfahrgeschwindigkeit ca. 2,2 km/h.
- ▷ Abmessungen:  
Gesamtbreite über alles 1.910 mm  
Gesamthöhe in Transportstellung 2.280 mm  
Gesamtlänge in Transportstellung 2.300 mm
- ▷ Antrieb über kraftvolles Vakuumgebläse, hebt auch poröse Baustoffe.

### Wir bieten vier Typen:

**TM-150-B-XL:** Antrieb mit Honda Benzinmotor.

**TM-150-D-XL:** Antrieb mit geräuschgedämmten Hatz Silent Pack Dieselmotor.

**Die folgenden beiden Modelle verfügen über elektronische, vollautomatische Mastausrichtung – damit geht's noch schneller und noch bedienerfreundlicher! Dadurch mühevolle Positionierung des Verlegegutes ohne Kraftaufwand:**

**TM-150-D-A-XL:** Antrieb mit geräuschgedämmten Hatz Silent Pack Dieselmotor.

**NEU: TM-150-D-A-SILENT-XL:** Antrieb mit geräuschgedämmtem Hatz Silent Pack Dieselmotor mit zusätzlichen Schalldämmmaßnahmen. Lärmemission < 80 dB.

### Zubehör:

Aufgrund jahrzehntelanger Marktpräsenz hat Probst als einziger Anbieter weltweit bei Bedarf Zugriff auf mehr als 1000 in der Vergangenheit erfolgreich eingesetzter Saugplattenvarianten! (Sonderinfo anfordern).

Vakuum-Schlauchheber

VAKUUMVERLEGUNG

5

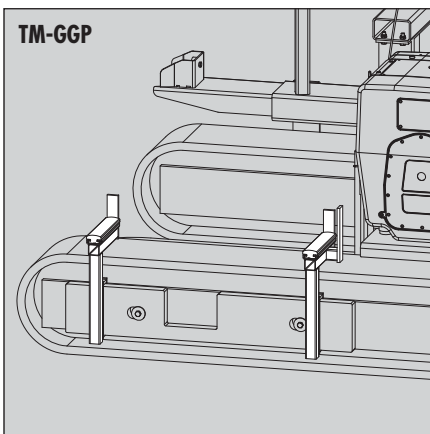
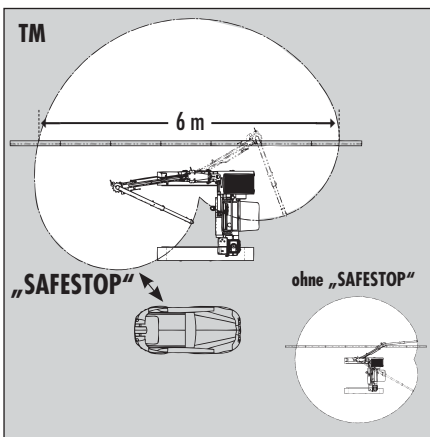

Typ	Antrieb	Ausladung (mm)	Hubkraft* Vakuum-Hubeinheit (kg)	Nutzlast (kg)	Eigen- gewicht (kg)	Best.-Nr.
TM-150-B-XL	Benzinmotor 8,2 kW	3.000	150	1.500	ca. 1.300	5222.0010
TM-150-D-XL	Dieselmotor 9,6 kW	3.000	150	1.500	ca. 1.540	5222.0011
TM-150-D-A-XL	Dieselmotor 9,6 kW	3.000	150	1.500	ca. 1.540	5222.0012
TM-150-D-A-SILENT-XL	Dieselmotor 9,6 kW	3.000	150	1.500	ca. 1.550	5222.0014
TM-GGP	Notwendige Erweiterung, wenn Hubkraft höher als 150 kg ist. Als Gegengewicht dient Verlegegut, z.B. Bordstein.			250	10	4222.0070

\* Mit stärkerer Hubeinheit, entsprechender Saugplatte und Gegengewichtspodest TM-GGP aufrüstbar auf bis zu 200 kg bei voller Ausladung und bis zu 250 kg bei um 500 mm verminderter Ausladung.

Passende Saugplatten siehe Typenliste Seite 5.25 – 5.28 oder auf Anfrage.