

**SVZ-UNI-VARIO**



DE | Betriebsanleitung

## Inhalt

<b>1</b>	<b>EG-Konformitätserklärung .....</b>	<b>4</b>
<b>2</b>	<b>Sicherheit .....</b>	<b>5</b>
2.1	Sicherheitshinweise.....	5
2.2	Begriffsdefinitionen.....	5
2.3	Definition Fachpersonal/ Sachkundiger .....	5
2.4	Sicherheitskennzeichnung .....	6
2.5	Persönliche Sicherheitsmaßnahmen .....	7
2.6	Schutzausrüstung.....	7
2.7	Unfallschutz .....	7
2.8	Funktions- und Sichtprüfung .....	8
2.8.1	Mechanik.....	8
2.9	Sicherheit im Betrieb .....	8
2.9.1	Allgemeines.....	8
2.9.2	Trägergeräte/ Hebezeuge.....	9
<b>3</b>	<b>Allgemeines .....</b>	<b>9</b>
3.1	Bestimmungsgemäßer Einsatz .....	9
3.2	Übersicht und Aufbau.....	11
3.3	Technische Daten .....	11
3.4	Optionales Zubehör.....	12
<b>4</b>	<b>Installation.....</b>	<b>13</b>
4.1	Mechanischer Anbau.....	13
4.1.1	Einhängeöse / Eihängebolzen .....	13
4.1.2	Lasthaken und Anschlagmittel.....	13
4.1.3	Einstecktaschen (optional).....	14
4.1.4	Drehköpfe (optional) .....	14
<b>5</b>	<b>Einstellungen .....</b>	<b>15</b>
5.1	Einstellung des Greifbereichs .....	15
5.1.1	Pratze II.....	15
5.1.2	Pratze III.....	17
<b>6</b>	<b>Bedienung .....</b>	<b>18</b>
6.1	Bedienung allgemein.....	18
6.2	Darstellung der Wechselautomatik .....	19
6.2.1	Schachtringe .....	20
6.2.1.1	Schachtringe (nach DIN 4034-1 u. 2) mit Bauhöhe 250 mm.....	22
6.2.2	Schachtkonen .....	24
6.2.3	Allgemeiner Sicherheitshinweis .....	25

<b>7</b>	<b>Wartung und Pflege</b> .....	<b>25</b>
7.1	Wartung.....	25
7.1.1	Pratzen.....	26
7.1.2	Pratzenhalter.....	26
7.1.3	Seitenteile.....	27
7.1.4	Auflagen.....	27
7.1.5	Führungswelle.....	27
7.1.6	Jährliche Wartung der Zentralschraube.....	28
7.2	Störungsbeseitigung.....	31
7.3	Reparaturen.....	31
7.4	Prüfungspflicht.....	32
7.5	Hinweis zum Typenschild.....	33
7.6	Hinweis zur Vermietung/Verleihung von PROBST-Geräten.....	33
<b>8</b>	<b>Entsorgung / Recycling von Geräten und Maschinen</b> .....	<b>33</b>

*Änderungen gegenüber den Angaben und Abbildungen in der Betriebsanleitung sind vorbehalten.*

## 1 EG-Konformitätserklärung

Bezeichnung: Schachtversetzzange SVZ-UNI-VARIO  
Typ: SVZ-UNI-VARIO  
Artikel-Nr.: 54000041



Hersteller: Probst GmbH  
Gottlieb-Daimler-Straße 6  
71729 Erdmannhausen, Germany  
info@probst-handling.de  
www.probst-handling.com

Die vorstehend bezeichnete Maschine entspricht den einschlägigen Vorgaben nachfolgender EU-Richtlinien:

### **2006/42/EG (Maschinenrichtlinie)**

Folgende Normen und technische Spezifikationen wurden herangezogen:

#### **DIN EN ISO 12100**

Sicherheit von Maschinen - Allgemeine Gestaltungsleitsätze - Risikobeurteilung und Risikominderung

#### **DIN EN ISO 13857**

Sicherheit von Maschinen - Sicherheitsabstände gegen das Erreichen von Gefährdungsbereichen mit den oberen und unteren Gliedmaßen

#### **Dokumentationsbevollmächtigter:**

Name: Jean Holderied  
Anschrift: Probst GmbH; Gottlieb-Daimler-Straße 6; 71729 Erdmannhausen, Germany

#### **Unterschrift, Angaben zum Unterzeichner:**

Erdmannhausen, 15.02.2024.....  
(Eric Wilhelm, Geschäftsführer)

## 2 Sicherheit

### 2.1 Sicherheitshinweise



#### Lebensgefahr!

Bezeichnet eine Gefahr. Wenn sie nicht gemieden wird, sind Tod und schwerste Verletzungen die Folge.



#### Gefährliche Situation!

Bezeichnet eine gefährliche Situation. Wenn sie nicht gemieden wird, können Verletzungen oder Sachschäden die Folge sein.



#### Verbot!

Bezeichnet ein Verbot. Wenn es nicht eingehalten wird, sind Tod und schwerste Verletzungen, oder Sachschäden die Folge.



Wichtige Informationen oder nützliche Tipps zum Gebrauch.

### 2.2 Begriffsdefinitionen

Greifbereich:	<ul style="list-style-type: none"> <li>gibt die minimalen und maximalen Produktabmaße des Greifgutes an, welche mit diesem Gerät greifbar sind.</li> </ul>
Greifgut (Greifgüter):	<ul style="list-style-type: none"> <li>ist das Produkt, welches gegriffen bzw. transportiert wird.</li> </ul>
Öffnungsweite:	<ul style="list-style-type: none"> <li>setzt sich aus dem Greifbereich und dem Einfahrmaß zusammen. <i>Greifbereich + Einfahrmaß = Öffnungsbereich</i></li> </ul>
Eintauchtiefe:	<ul style="list-style-type: none"> <li>entspricht der maximalen Greifhöhe von Greifgütern, bedingt durch die Höhe der Greifarme des Gerätes.</li> </ul>
Gerät:	<ul style="list-style-type: none"> <li>ist die Bezeichnung für das Greifgerät.</li> </ul>
Produktmaß:	<ul style="list-style-type: none"> <li>sind die Abmessungen des Greifgutes (z.B. Länge, Breite, Höhe eines Produktes).</li> </ul>
Eigengewicht:	<ul style="list-style-type: none"> <li>ist das Leergewicht (ohne Greifgut) des Gerätes.</li> </ul>
Tragfähigkeit (WLL *):	<ul style="list-style-type: none"> <li>gibt die höchstzulässige Belastung des Gerätes (zum Anheben von Greifgütern) an. *= WLL → (englisch:) <u>W</u>orking <u>L</u>oad <u>L</u>imit</li> </ul>
Bodennaher Bereich:	<ul style="list-style-type: none"> <li>das Greifgut muss unmittelbar nach dem Aufnehmen (z.B. von einer Palette oder von einem LKW) bis knapp über den Boden abgesenkt werden (ca. 0,5 m). Greifgut zum Transportieren nur so hoch wie nötig anheben (Empfehlung ca. 0,5 m über Boden).</li> </ul>

### 2.3 Definition Fachpersonal/ Sachkundiger



Installations-, Wartungs-, und Reparaturarbeiten an diesem Gerät dürfen nur vom Fachpersonal oder Sachkundigen durchgeführt werden!

Fachpersonal oder Sachkundige müssen für die folgenden Bereiche, soweit es für dieses Gerät zutrifft, die notwendigen beruflichen Kenntnisse besitzen:

- für Mechanik
- für Hydraulik
- für Pneumatik
- für Elektrik

## 2.4 Sicherheitskennzeichnung

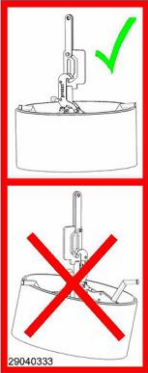
### VERBOTSZEICHEN

Symbol	Bedeutung	Bestell-Nr.	Größe
	Niemals unter schwebende Last treten. <b>Lebensgefahr!</b>	29040210 29040209 29040204	Ø 30 mm Ø 50 mm Ø 80 mm
	Das Gerät darf nicht angehoben werden, wenn das Greifgut (Schachtring) schräg hängt.	2904.0333	45 x 112 mm
	Es dürfen keine Schachtkonen angehoben werden, wenn die Höhe des zylindrischen Teils der Deckelöffnung größer als 150 mm ist.	2904.0359	45 x 112 mm

### WARNZEICHEN

Symbol	Bedeutung	Bestell-Nr.	Größe
	Quetschgefahr der Hände.	29040221 29040220 29040107	30 x 30 mm 50 x 50 mm 80 x 80 mm

### GEBOTSZEICHEN

Symbol	Bedeutung	Bestell-Nr.	Größe
	Jeder Bediener muss die Bedienungsanleitung für das Gerät mit den Sicherheitsvorschriften gelesen und verstanden haben.	29040665 29040666 29041049	Ø 30 mm Ø 50 mm Ø 80 mm

## OPTIONAL

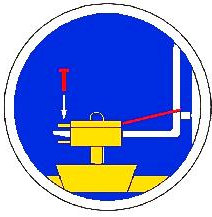

Einstecktasche und Gabelstaplerzinken mittels  
Arretierungsschraube und Sicherungskette oder Seil sichern.

29040223  
29040222

Ø 50 mm  
Ø 80 mm

## BEDIENUNGSHINWEISE

Symbol	Bedeutung	Bestell-Nr.	Größe
 <p>SVZ-UNI / UNI-VARIO Innendurchmesser/ inner diameter/ diamètre intérieur 625 mm 700 mm 800 mm 1000 mm 1050 mm / 42" 1200 mm / 48" 1250 mm 1350 mm / 54" 1500 mm / 60" max. tolerance: +10 mm / +7/16" 29040679</p>	Innendurchmesser und Toleranzen der Schachtringe	2904.0679	40 x 75 mm

## 2.5 Persönliche Sicherheitsmaßnahmen



- Jeder Bediener muss die Bedienungsanleitung für das Gerät mit den Sicherheitsvorschriften gelesen und verstanden haben.
- Das Gerät und alle übergeordneten Geräte in/an die das Gerät eingebaut ist, dürfen nur von dafür beauftragten und qualifizierten Personen betrieben werden.



- **Es dürfen nur Geräte mit Handgriffen manuell geführt werden. Ansonsten besteht Verletzungsgefahr der Hände!**

## 2.6 Schutzausrüstung

Die Schutzausrüstung besteht gemäß den sicherheitstechnischen Anforderungen aus:

- Schutzkleidung
- Schutzhandschuhe
- Sicherheitsschuhe

## 2.7 Unfallschutz



- Arbeitsbereich für unbefugte Personen, insbesondere Kinder, weiträumig absichern.
- **Vorsicht bei Gewitter – Gefahr durch Blitzschlag!**  
Je nach Intensität des Gewitters gegebenenfalls die Arbeit mit dem Geräte einstellen.



- Arbeitsbereich ausreichend beleuchten.
- **Vorsicht bei nassen, angefrorenen, vereisten und verschmutzten Baustoffen! Es besteht die Gefahr des Herausrutschens des Greifgutes. → UNFALLGEFAHR!**

## 2.8 Funktions- und Sichtprüfung

### 2.8.1 Mechanik



- Das Gerät muss vor jedem Arbeitseinsatz auf Funktion und Zustand geprüft werden.
- Wartung, Schmierung und Störungsbeseitigung dürfen nur bei stillgelegtem Gerät erfolgen!



- Bei Mängeln, die die Sicherheit betreffen, darf das Gerät erst nach einer kompletten Mängelbeseitigung wieder eingesetzt werden.
- Bei jeglichen Rissen, Spalten oder beschädigten Teilen an irgendwelchen Teilen des Gerätes, muss **sofort** jegliche Nutzung des Gerätes gestoppt werden.



- Die Betriebsanleitung für das Gerät muss am Einsatzort jederzeit einsehbar sein.
- Das am Gerät angebrachte Typenschild darf nicht entfernt werden.
- Unlesbare Hinweisschilder (wie Verbots- und Warnzeichen) sind auszutauschen.

## 2.9 Sicherheit im Betrieb

### 2.9.1 Allgemeines



- Die Arbeit mit dem Gerät darf nur in bodennahem Bereich erfolgen. Das Schwenken des Gerätes über Personen hinweg ist untersagt.
- Der Aufenthalt unter schwebender Last ist verboten. **Lebensgefahr!**



- Das manuelle Führen ist nur bei Geräten mit Handgriffen erlaubt.



- Während des Betriebes ist der Aufenthalt von Personen im Arbeitsbereich verboten! Es sei denn es ist unerlässlich, bedingt durch die Art der Geräteanwendung, z.B. durch manuelles Führen des Gerätes (an Handgriffen).
- Ruckartiges Anheben oder Absenken des Gerätes mit und ohne Last ist **verboten**, sowie das schnelle Fahren mit dem Trägergerät/ Hebezeug über unebenes Gelände! Generell darf mit angehobener Last mit dem Trägergerät/Hebezeug (z.B. Bagger) **nur** mit **Schrittgeschwindigkeit** gefahren werden - unnötige Erschütterungen sind zu vermeiden. **Gefahr:** Last könnte herabfallen oder Lastaufnahmemittel beschädigt werden!



- Die Güter niemals außermittig aufnehmen (stets im Lastschwerpunkt), ansonsten Kippgefahr.
- Das Gerät darf nicht geöffnet werden, wenn der Öffnungsweg durch einen Widerstand blockiert ist.
- Die Tragfähigkeit und Nennweiten des Gerätes dürfen nicht überschritten werden.
- Der Bediener darf den Steuerplatz nicht verlassen, solange das Gerät mit Ladung belastet ist und muss die Ladung immer im Blick haben.



- Festsitzende Lasten nicht mit dem Gerät losreißen.
- Lasten niemals schräg ziehen oder schleifen. Ansonsten könnten dadurch Teile des Gerätes beschädigt werden (siehe Abb. A →).



Abb. A



## 2.9.2 Trägergeräte/ Hebezeuge

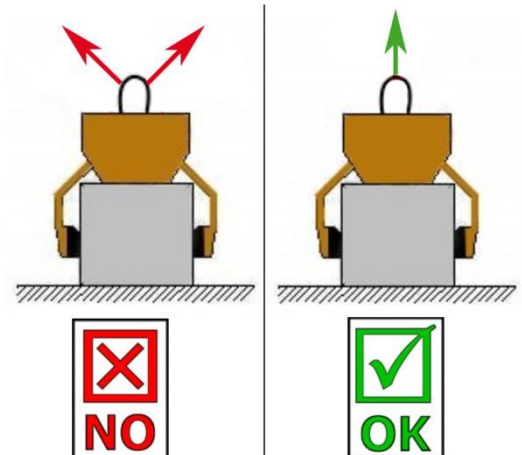

- Das eingesetzte Trägergerät/ Hebezeug (z.B. Bagger) inklusive Tragmittel muss sich in betriebssicherem Zustand befinden.
- Nur beauftragte und qualifizierte Personen dürfen das Trägergerät/ Hebezeug bedienen.



- **Die maximal erlaubte Traglast (WLL) des Trägergerätes/ Hebezeuges und der Anschlagmittel darf unter keinen Umständen überschritten werden!**

## 3 Allgemeines

### 3.1 Bestimmungsgemäßer Einsatz

Dieses Gerät ist ausschließlich zum Heben und Absetzen von unbeschichteten Schachtringen (nach DIN 4034 Teil 1 und 2), Schachtunterteilen und Schachtkonen geeignet und wird an ein Trägergerät wie Bagger, Aufbaukran oder Radlader angebaut.

Die Betonrohre, Schachtunterteile, Schachtringe und Konen nach DIN 4034 T1 und T2 werden im weiteren Text **Schachtteile** genannt.



**Abdeckplatten mit exzentrischen Einstiegsloch dürfen *nicht* mit dem Gerät gegriffen und / oder verlegt werden.**

**Ansonsten besteht Absturzgefahr der Last oder von Teilen der Last!**

**Das Gerät darf nicht zum Heben oder Ziehen von festsitzenden Schachtteilen verwendet werden!**

**Das Heben von beschädigten Schachtteilen mit dem Gerät ist verboten!**



**Es dürfen nur ausreichend abgebundene und rissfreie Schachtteile transportiert werden. Ansonsten besteht Absturzgefahr der Last oder von Teilen der Last!**



Die Schachtteile müssen zum Zeitpunkt der Auslieferung den Anforderungen nach DIN EN 1917 (2003-04) Kapitel 5: „Besondere Anforderungen“ entsprechen.



- Das Gerät darf nur für den in der Bedienungsanleitung beschriebenen bestimmungsgemäßen Einsatz, unter Einhaltung der gültigen Sicherheitsvorschriften und unter Einhaltung der dementsprechenden gesetzlichen Bestimmungen und den der Konformitätserklärung verwendet werden.
- Jeder anderweitige Einsatz gilt als nicht bestimmungsgemäß und ist **verboten!**
- Die am Einsatzort gültigen gesetzlichen Sicherheits- und Unfallvorschriften müssen zusätzlich eingehalten werden.



Der Anwender **muss** sich vor jedem Einsatz vergewissern, dass:

- das Gerät für den vorgesehenen Einsatz geeignet ist
- sich im ordnungsgemäßen Zustand befindet
- die zu hebenden Lasten für das Heben geeignet sind

In Zweifelsfällen setzen Sie sich vor der Inbetriebnahme mit dem Hersteller in Verbindung.



**ACHTUNG:** Das Arbeiten mit diesem Gerät darf nur in bodennahem Bereich erfolgen! (→ Kapitel „Sicherheit im Betrieb“ und „Begriffsdefinitionen“)



#### **NICHT ERLAUBTE TÄTIGKEITEN:**

Eigenmächtige Umbauten am Gerät oder der Einsatz von eventuell selbstgebaute Zusatzvorrichtungen gefährden Leib und Leben und sind deshalb grundsätzlich verboten!

Die Tragfähigkeit (WLL) und Nennweiten/Greifbereiche des Gerätes dürfen nicht überschritten werden.

#### **Alle nicht bestimmungsgemäßen Transporte mit dem Gerät sind strengstens untersagt:**

- Transport von Menschen und Tieren.
- Transport von Baustoffpaketen, Gegenständen und Materialien, die nicht in dieser Anleitung beschrieben sind.
- Das Anhängen von Lasten mit Seilen, Ketten o.ä. an das Gerät.

### 3.2 Übersicht und Aufbau

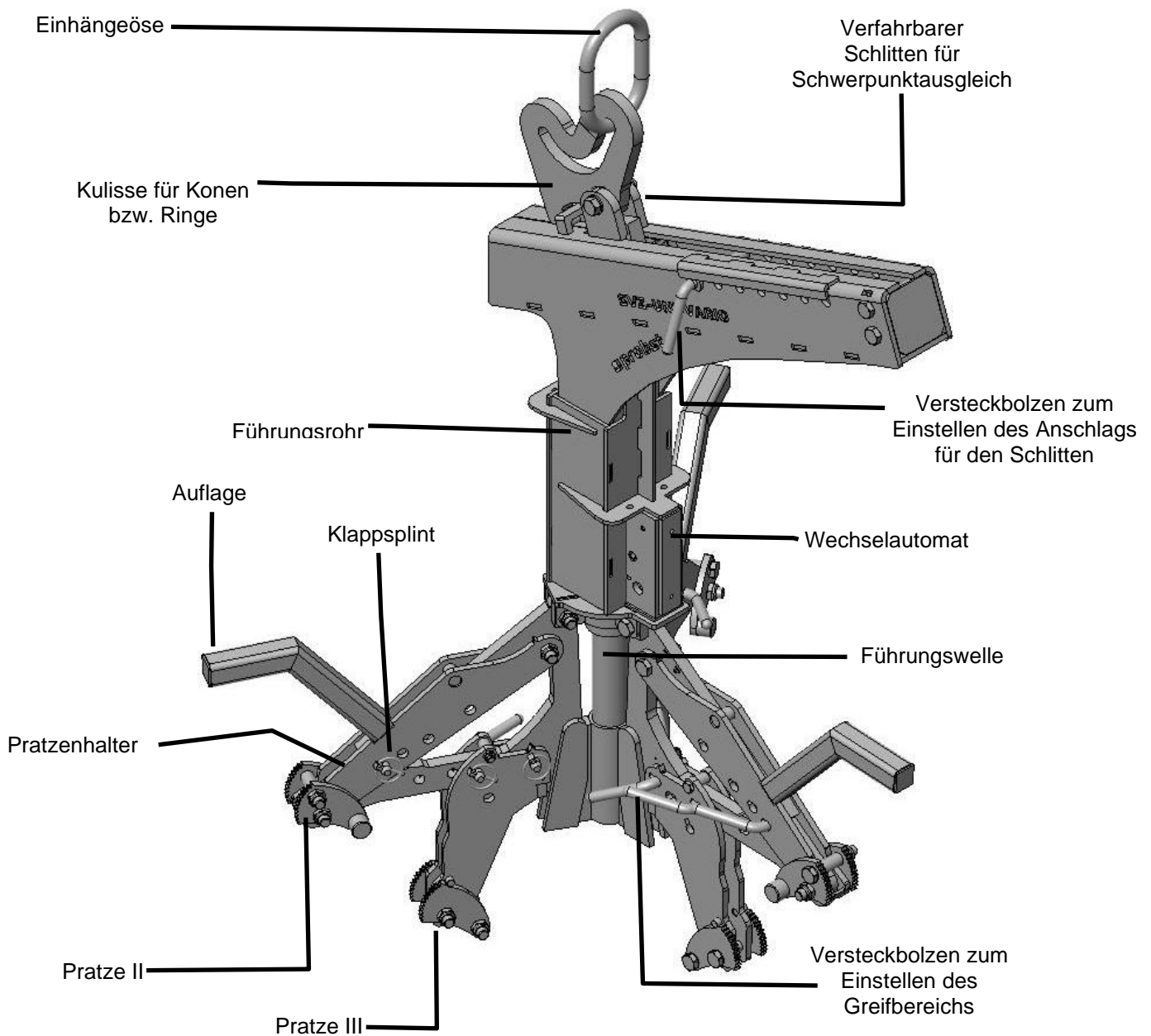

### 3.3 Technische Daten

Die genauen technischen Daten (wie z.B. Tragfähigkeit, Eigengewicht, etc.) sind dem Typenschild zu entnehmen.

## 3.4 Optionales Zubehör

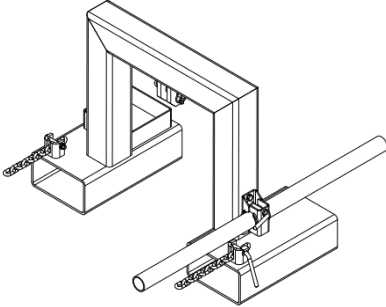
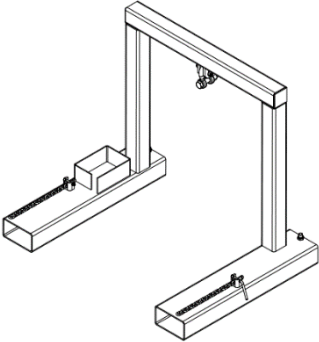
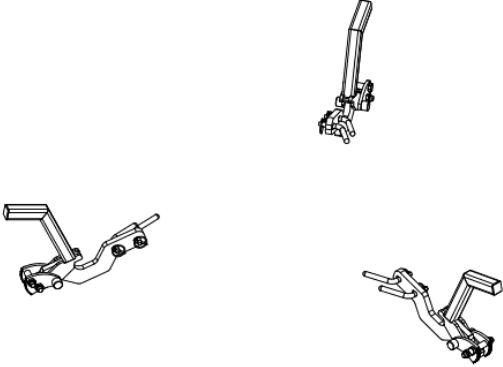
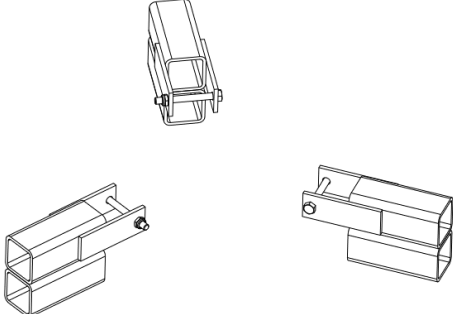
Abbildung	Bezeichnung/Eigenschaften	Artikelnummer
	<p><b>SVZ-UNI-ET</b> Mittenabstand 640 mm</p>	47100119
	<p><b>Einstecktasche SVZ-UNI</b> Mittenabstand 1140 mm</p>	47100134
	<p><b>SVZ-Adaptersatz</b> damit Ringe und Konen mit NW 1800 mm gegriffen werden können</p>	44000064
	<p><b>SVZ-UNI-AS</b> Adaptersatz für Höhengauflage, damit Ringe ab 250 mm Höhe gegriffen werden können</p>	44000079

## 4 Installation

### 4.1 Mechanischer Anbau

Nur Original-Probst-Zubehör verwenden, im Zweifelsfall Rücksprache mit dem Hersteller halten.



Die **Tragfähigkeit** des Trägergerätes/Hebezeuges darf durch die Last des Gerätes, der optionalen Anbaugeräte (Drehmotor, Einstecktasche, Kranausleger etc.) und die zusätzliche Last der Greifgüter **nicht überschritten** werden!

Greifgeräte müssen **immer kardanisch** aufgehängt werden, so dass sie in jeder Position frei auspendeln können.



Auf **keinen** Fall dürfen die Greifgeräte auf **starre** Weise mit dem Hebezeug/Trägergerät verbunden werden!

**Es kann in kurzer Zeit zum Bruch der Aufhängung führen. Tod, schwerste Verletzungen und Sachschaden können die Folge sein!**



Bei Verwendung des Gerätes an optionalen Anbaugeräten (wie Einstecktasche, Kranausleger etc.) ist es aufgrund der möglichst niedrigen Bauweise des Gesamtgerätes (zur Vermeidung von Hubhöhenverlust) nicht auszuschließen, dass bei pendelnder Aufhängung des Gerätes und ungünstiger Positionierung bei Fahrbewegungen des Trägergerätes, das Gerät mit angrenzenden Bauteilen zusammenstoßen kann. Dies ist durch geeignete Positionierung des Gerätes und angepasster Fahrweise möglichst zu vermeiden. Daraus resultierende Schäden werden nicht im Rahmen der Gewährleistung reguliert.

#### 4.1.1 Einhängeöse / Einhängebolzen

Das Gerät ist mit einer Einhängeöse / Einhängebolzen ausgerüstet und kann somit an verschiedenste Trägergeräte/Hebezeuge angebracht werden.



Es ist darauf zu achten, dass die Einhängeöse / Einhängebolzen sicher mit dem Anschlagmittel (Kranhaken, Schlupf etc.) verbunden ist und nicht abrutschen kann.

#### 4.1.2 Lasthaken und Anschlagmittel



Das Gerät wird mit einem Lasthaken oder einem geeigneten Anschlagmittel am Trägergerät/Hebezeug angebracht.

**Es ist darauf zu achten, dass die einzelnen Kettenstränge nicht verdreht oder verknotet sind.**

Bei der mechanischen Installation des Gerätes ist darauf zu achten, dass alle örtlich geltenden Sicherheitsvorschriften eingehalten werden.

### 4.1.3 Einstecktaschen (optional)

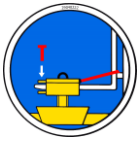

Um eine sichere Verbindung zwischen dem Gabelstapler und der Einstecktasche (3) herzustellen, fährt man mit den Gabelstapler-Zinken (1) in die Einstecktasche (3) hinein.

Danach arretiert man diese entweder mittels Arretierungsschrauben (2), welche durch eine vorzusehende Bohrung in die Stapler-Zinken (1) gesteckt wird, oder mittels einer Kette oder eines Seils (4), das durch die Ösen an den Einstecktasche (3) und um den Gabelträger (↘) gelegt werden muss.



Diese Verbindung **muss** hergestellt werden, da sonst die Einstecktasche beim Staplerbetrieb von den Gabelstapler-Zinken rutschen kann. **UNFALLGEFAHR!**

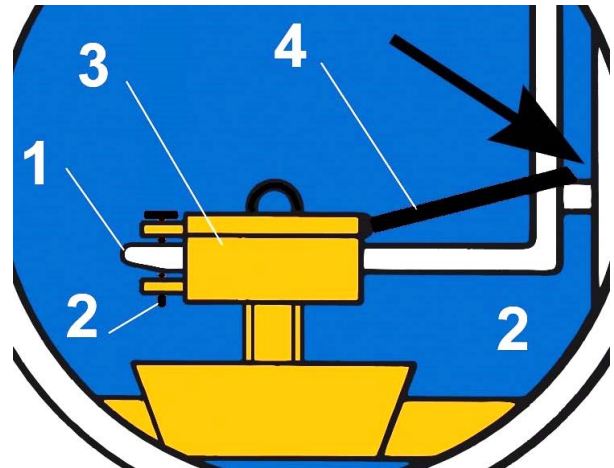
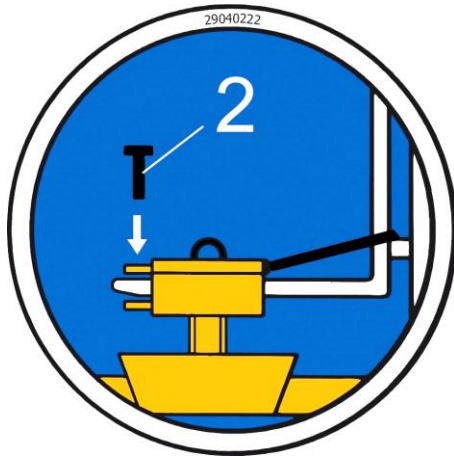

### 4.1.4 Drehköpfe (optional)



Beim Einsatz von Drehköpfen **muss** zwingend eine **Freilaufdrossel** verbaut sein.

Damit ein stoßartiges Beschleunigen und Stoppen der Drehbewegungen ausgeschlossen wird, da diese sonst das Gerät innerhalb kurzer Zeit **beschädigen** können.

## 5 Einstellungen



Vorsicht bei Einstellarbeiten! Verletzungsgefahr der Hände!  
Schutzhandschuhe verwenden.



### 5.1 Einstellung des Greifbereichs



Je nach Innendurchmesser der Schachtteile müssen die Pratzen entsprechend eingestellt werden.

#### 5.1.1 Pratze II

Bild 1

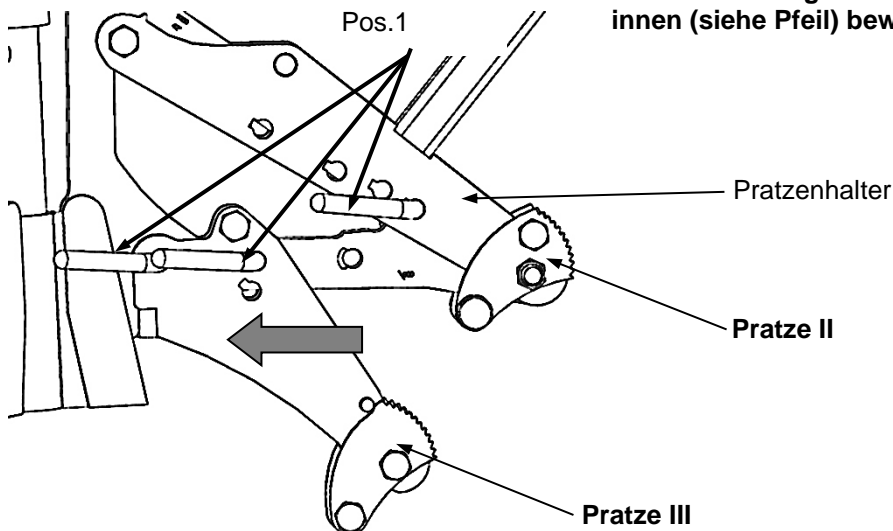

Bei Verwendung der Pratze II muss zuerst die Pratze III nach innen (siehe Pfeil) bewegt werden!

Bild 2

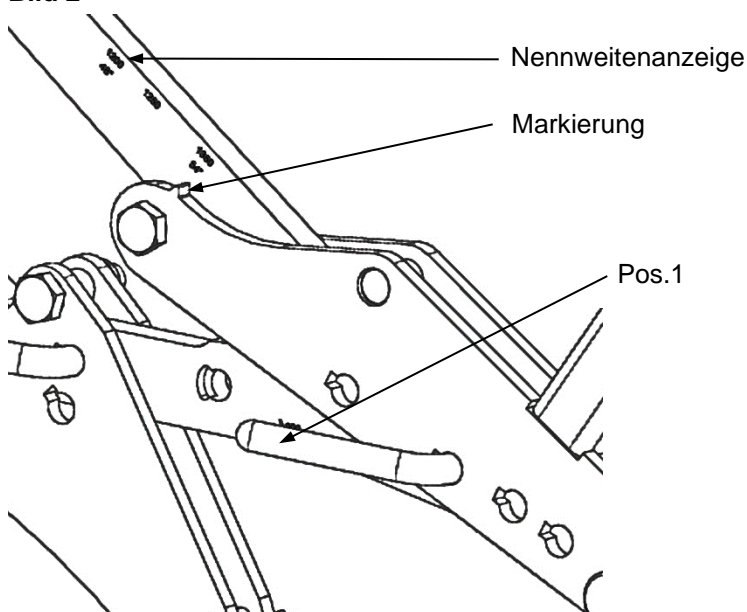



Variante:	Anwendung für:	NW *(Innen-Ø) mm
Pratze II	Schachtringe	1000, 1050, 1200, 1250, 1350, 1500 **

\* = (NW) Nennweite der Greifgüter

\*\* = Toleranz  $\pm 10$  mm



**ACHTUNG:** beim Greifen von Schachtunterteilen:

Bild 1A

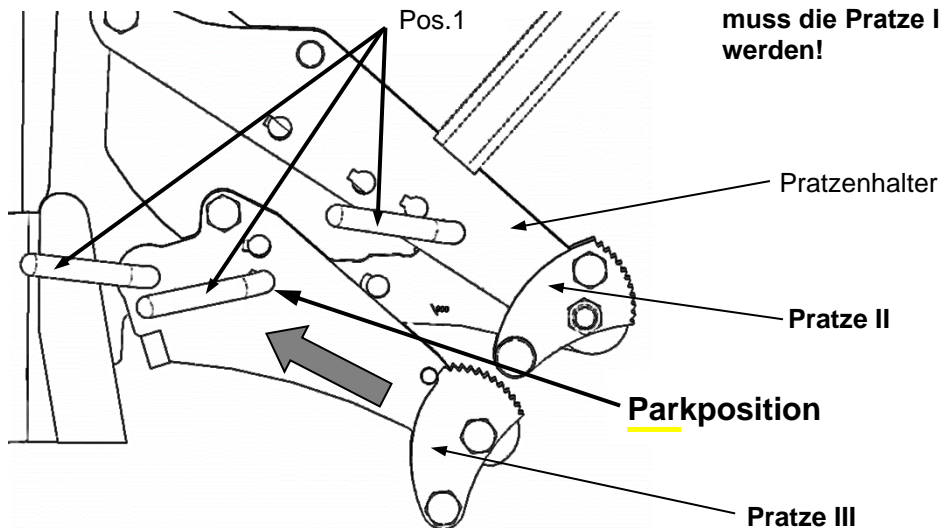

Beim Greifen von Schachtunterteilen mit Patze II muss die Pratze III in die „Parkposition“ bewegt werden!

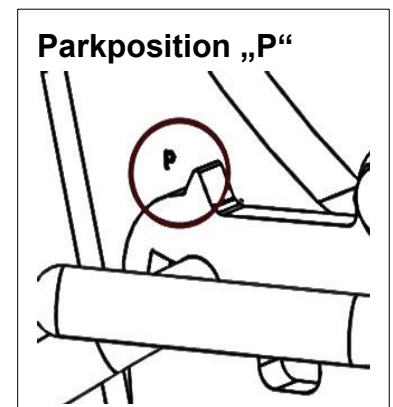

## VORGEHENSWEISE



**Vorsicht bei Einstellarbeiten am Gerät, nicht in bewegliche Teile fassen. Verletzungsgefahr der Hände!**

- Zum Verstellen der jeweiligen Nennweiten zuerst den Klappsplint am Versteckbolzen entfernen und dann den Versteckbolzen (Pos.1) herausziehen.
- Pratzenhalter (Markierung) an der entsprechenden Nennweite positionieren (Bild 2).
- Versteckbolzen (Pos.1) wieder in entsprechendes Loch einstecken.
- Versteckbolzen (Pos.1) mit Klappsplint wieder sichern.



**Unbedingt darauf achten, dass alle drei Pratzen auf denselben Nennwert eingestellt sind. Abrutschgefahr des Greifgutes!**



### 5.1.2 Pratze III

Bild 3



Bild 4



Variante:	Anwendung für:	NW *(Innen-Ø) mm
Pratze III	Schachtringe/-kone	625 – 800 **

\* = (NW) Nennweite der Greifgüter

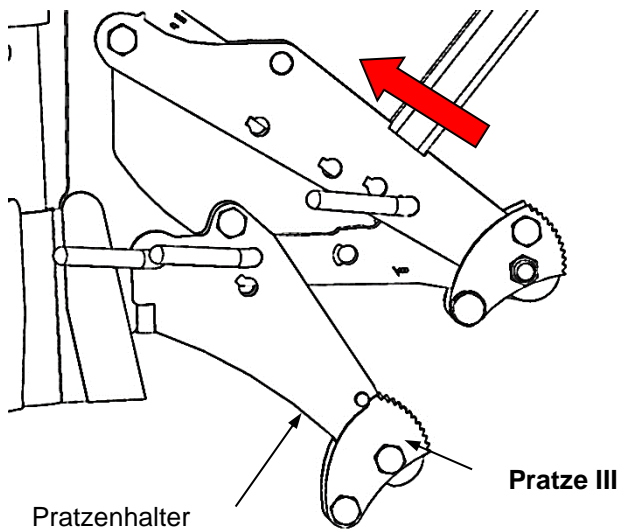
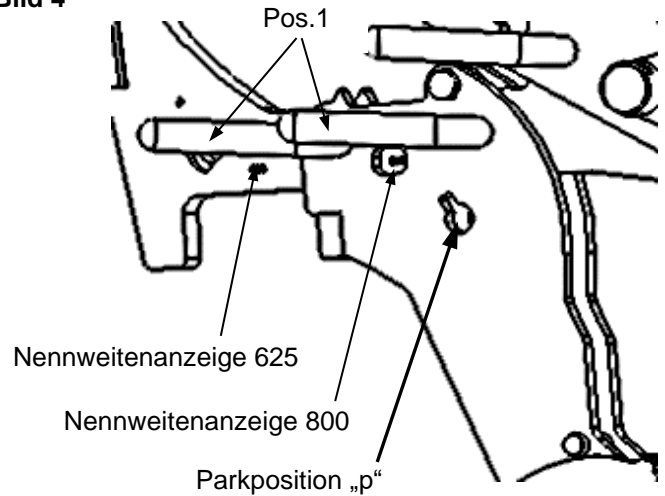
\*\* = Toleranz  $\pm 10$  mm

#### VORGEHENSWEISE



**Vorsicht bei Einstellarbeiten am Gerät, nicht in bewegliche Teile fassen.  
Verletzungsgefahr der Hände!**

Zum Verstellen der jeweiligen Nennweite zuerst den Klappsplint am Versteckbolzen entfernen und dann den Versteckbolzen (Pos.1) herausziehen.

Pratzenhalter an der Nennweitenanzeige 800 positionieren (Bild 4)



**Bolzen nicht in die Parkposition stecken!**

Versteckbolzen (Pos.1) wieder in entsprechendes Loch einstecken.

Versteckbolzen (Pos.1) mit Klappsplint wieder sichern.

Pratze II muss nach innen (siehe Pfeil –Bild 3) bewegt werden!



**Unbedingt darauf achten, dass alle drei Pratzen auf denselben Nennwert eingestellt sind.  
Abrutschgefahr des Greifgutes!**

## 6 Bedienung

### 6.1 Bedienung allgemein

- Das Gerät wird mit dem Hebezeug/Trägergerät (z.B. Bagger) verbunden.
- Anhand der zu transportierenden Greifgüter wird an dem Gerät der Greifbereich eingestellt.
- Mit dem Hebezeug/Trägergerät wird das Gerät über dem Greifgut positioniert und abgesenkt.
- Sobald das Gerät komplett abgesetzt ist, entriegelt die Wechselautomatik und schließt beim anschließenden Anheben.
- Das Greifgut kann nun zum Bestimmungsort transportiert und abgesetzt werden.
- Sobald das Greifgut abgesetzt ist, verriegelt die Wechselautomatik und das Gerät kann angehoben werden.
- Dieses Gerät ist somit ein EIN-MANN-GERÄT.



**Ohne Hebezeug/Trägergerät darf das Gerät nur auf ebenem Grund abgestellt werden. Die Greifarme müssen ausreichend geöffnet sein, um ein sicheres Stehen des Gerätes zu gewährleisten.  
Ansonsten besteht Kippgefahr!**

## 6.2 Darstellung der Wechselautomatik

Das Gerät ist mit einer Wechselautomatik ausgerüstet, das heißt das ÖFFNEN und SCHLIESSEN der Greifarme erfolgt durch das Absetzen und Anheben des Gerätes.

### Bildliche Darstellungen der Schaltpositionen der Wechselautomatik:

<p><b>1</b></p> <ul style="list-style-type: none"> <li>• Gerät ist durch das Trägergerät angehoben</li> <li>• Greifarme sind geöffnet</li> </ul>	<p><b>2</b></p> <ul style="list-style-type: none"> <li>• Gerät wird auf das Greifgut abgesetzt</li> <li>• Greifarme sind geöffnet</li> </ul>	<p><b>3A</b></p> <ul style="list-style-type: none"> <li>• Gerät wird durch das Trägergerät angehoben</li> <li>• Greifgut ist gespannt und kann nun zum Bestimmungsort transportiert werden</li> </ul>
<p><b>3B</b></p> <ul style="list-style-type: none"> <li>• Bei Fehlschaltung muss der Umschalter manuell (z.B. mit Schraubendreher) wieder zurück gedrückt werden <sup>1)</sup></li> </ul>	<p><b>4</b></p> <ul style="list-style-type: none"> <li>• Gerät ist mit dem Greifgut auf Boden abgesetzt</li> <li>• Greifarme werden geöffnet</li> </ul>	<p><b>5/1</b></p> <ul style="list-style-type: none"> <li>• Gerät ist durch das Trägergerät angehoben</li> <li>• Greifarme sind geöffnet (Abstellposition des Gerätes auf Boden)</li> </ul>



1) Sonst kann es zu Fehlschaltungen und dann beim Absetzen der Last zur Verformung oder Zerstörung der Wechselautomatik kommen.

**Ruckartiges Anheben oder Absenken des Gerätes, sowie auch schnelles Fahren mit dem Trägergerät/ Hebezeug über unebenes Gelände ist verboten!**



Beim Auswechseln einer defekten Wechselautomatik ist unbedingt darauf zu achten, dass die Schlitze der beiden Spannstifte immer nach unten zeigen.  
Die Position der Schlitze darf sich keinesfalls oben oder in der Mitte befinden, da sonst die Gefahr besteht, dass die Wechselautomatik beim Umschalten klemmt!

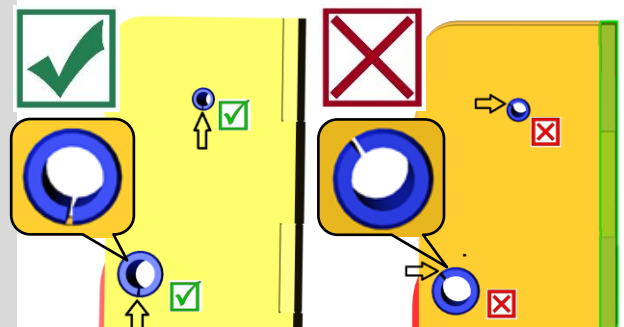

### 6.2.1 Schachtringe



Beim Greifen von Schachtringen mit Steigeisen (siehe ) muss darauf geachtet werden, dass die Pratzen nicht zu dicht an den Steighilfen positioniert werden!



Beim Aufeinandersetzen der Schachtringe (mit Steigeisen) ist es empfehlenswert, die Schachtringe außen (an der Stelle wo die Steigeisen sitzen) mit Farbe, Kreide oder dergleichen zu markieren.

Damit die Steigeisen zum bereits versetzten Schachtring immer an der selben Stelle übereinandersitzen.



**Vorsicht! Nicht in bewegliche Teile fassen! Verletzungsgefahr der Hände!**

- Das Gerät (SVZ-UNI) wird durch den Kettengehänge/Lasthaken am Trägergerät (Bagger) befestigt.
- Mit dem Gerät (SVZ-UNI) über das zu greifende Greifgut (Schachtring) fahren.
- Lasthaken/Kette am Trägergerät (Bagger) entlasten, bis das Last-Zuggestänge nach unten rutscht.
- Hakenaufnahme durch schräges Ziehen des Last-Zuggestänges in Position „Lösen“ bringen (Bild 1).
- Gerät (SVZ-UNI) in das Greifgut (Schachtring) einfahren.
- Lasthaken/Kette am Trägergerät (Bagger) entlasten, bis das Last-Zuggestänge nach unten rutscht.
- Hakenaufnahme durch schräges Ziehen des Last-Zuggestänges in Position „Heben“ bringen (Bild 2).

**Bild 1**

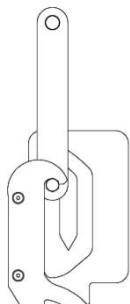

„Position Lösen“

**Bild 2**

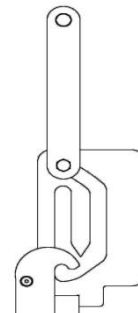

Position „Heben“

Nennweiten 1000, 1050, 1200, 1250, 1350, 1500 – Pratzte II



Es ist darauf zu achten, dass immer alle drei Auflagen auf der Oberkante des Greifgutes (Schachtring) aufliegen! (Siehe Bild 3).



Sobald auch nur bei einem der drei Auflagen ein größerer Abstand als 15 mm entsteht (zwischen Auflagen -Unterkante und Greifgut-Oberkante), darf das Greifgut keinesfalls angehoben werden!

Abhilfe: Gerät kurz absenken und neu positionieren.

Ansonsten besteht Abrutschgefahr des Greifgutes!

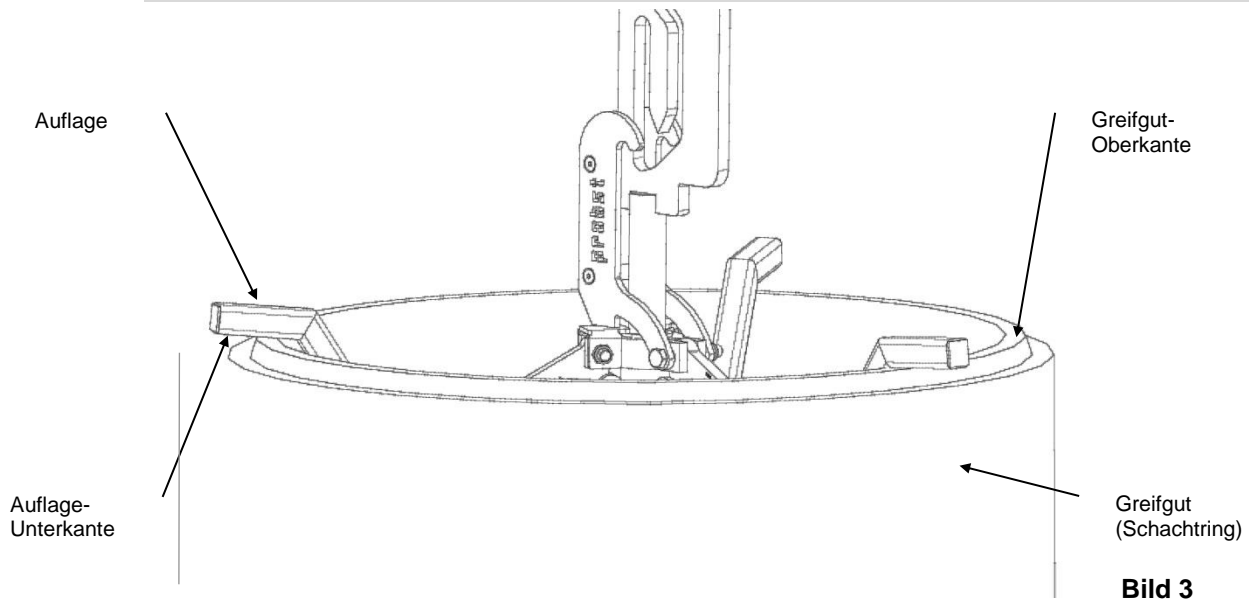



### Nennweiten 625 - 800 – Pratze III

Es ist darauf zu achten, dass **immer** alle drei oberen Pratzen (Pratze II) auf der Oberkante des Greifgutes (Schachtring/-konus) auf einer Ebene aufliegen (Siehe Bild 4)!

Sobald auch nur bei einem der drei oberen Pratzen ein größerer Abstand als 15 mm entsteht (zwischen Pratzten-Unterkante und Greifgut-Oberkante), darf das Greifgut keinesfalls angehoben werden!

**Abhilfe:** Gerät kurz absenken und neu positionieren.

**Ansonsten besteht Abrutschgefahr des Greifgutes!**



Bild 4

**Das Trägergerät mit gegriffenem Greifgut langsam anheben und ruckartige Bewegungen vermeiden!**

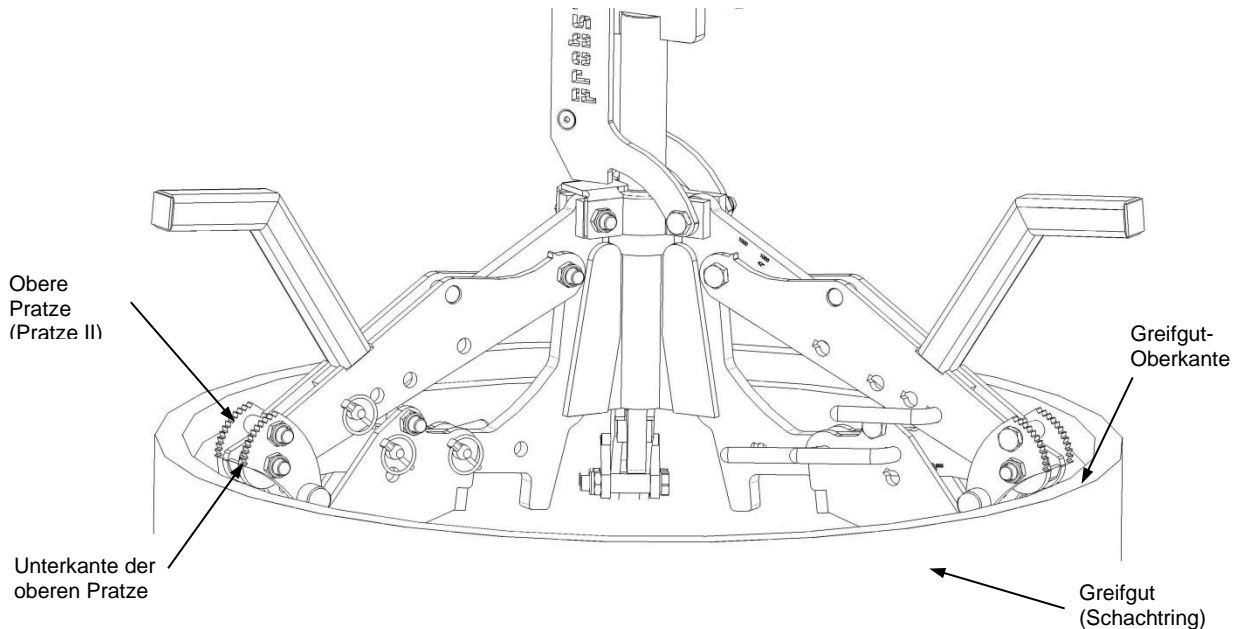

**Niemals mit dem Trägergerät (Bagger) und mit Greifgut beladenem Gerät (SVZ-UNI) über unebenes Gelände schneller als langsame Schrittgeschwindigkeit fahren!**

#### 6.2.1.1 Schachtringe (nach DIN 4034-1 u. 2) mit Bauhöhe 250 mm



Beim Greifen von Schachtringen mit einer **minimalen** Bauhöhe von **250 mm** **muss** folgendes **Zubehörteil** zusätzlich angebaut werden: „Adaptersatz an Auflage von SVZ-UNI“ (siehe nebenstehende Abbildung). →

**Bestell-Nr.: 4400.0079**

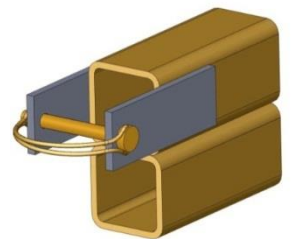

Adaptersatz **darf nur** verwendet werden, wenn Schachtringe mit **Bauhöhe 250 mm** versetzt werden sollen (und nicht generell für größere Bauhöhen)!



**Schachtringe mit einer geringeren Bauhöhe als 250 mm dürfen nicht gegriffen und transportiert werden!**



**Das Greifen von Schachtringen (Bauhöhe 250 mm) OHNE oben benanntes Zubehörteil (4400.0079) ist untersagt (→ siehe Bild 1).  
Abrutschgefahr und Beschädigungsgefahr des Greifgutes!**



Bild 1



Bild 2

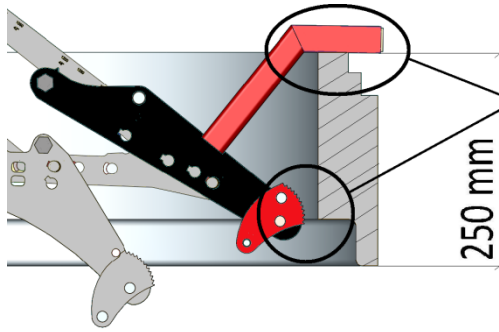

**Bild 1** zeigt einen Schachtring mit einer minimalen Bauhöhe von 250 mm **ohne** „Adaptersatz“ an Auflage von SVZ-UNI“ (44000079).

**Bild 2** zeigt einen Schachtring mit einer minimalen Bauhöhe von 250 mm **mit falsch** eingesetzten „Adaptersatz“ an Auflage von SVZ-UNI“ (44000079).

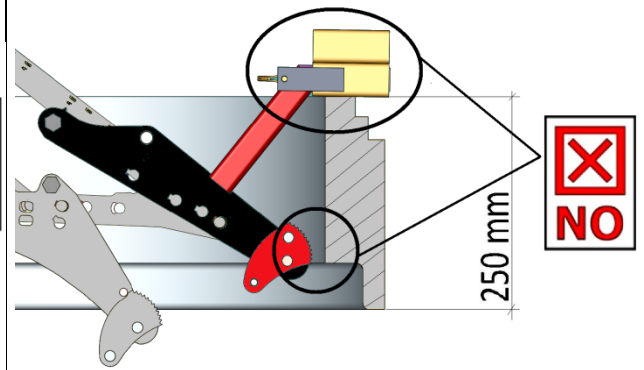

Bild 3



Bild 4

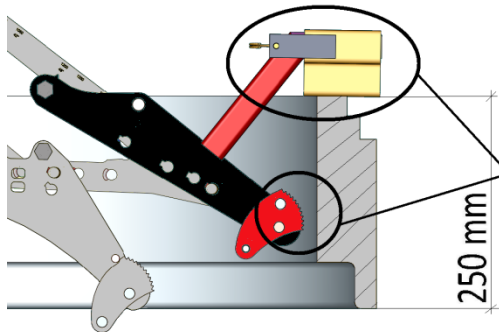

**Bild 3** zeigt einen Schachtring mit einer minimalen Bauhöhe von 250 mm **mit korrekt** eingesetzten „Adaptersatz“ an Auflage von SVZ-UNI“ (44000079).

**Bild 4** zeigt einen Schachtring mit einer höheren Bauhöhe wie 250 mm (z.B. 500 mm) **mit** eingesetzten „Adaptersatz“ (44000079) für den normalen Gebrauch der SVZ-UNI.

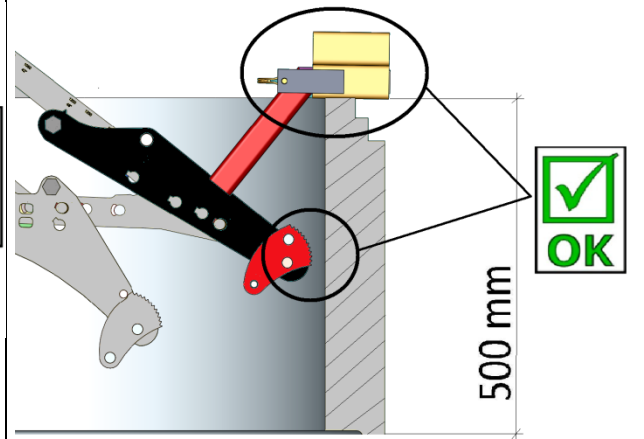
Grund: damit der Adaptersatz nicht verloren geht.



## 6.2.2 Schachtkonen



Beim Greifen von Schachtkonen mit **Pratze III**, ist darauf zu achten, dass alle 3 Pratzen unterhalb des **zylindrischen Teils** der Deckelöffnung greifen (wie in **Bild 5** zusehen).  
D.h. der zylindrische Teil darf maximal ein Maß von **150 mm** haben.

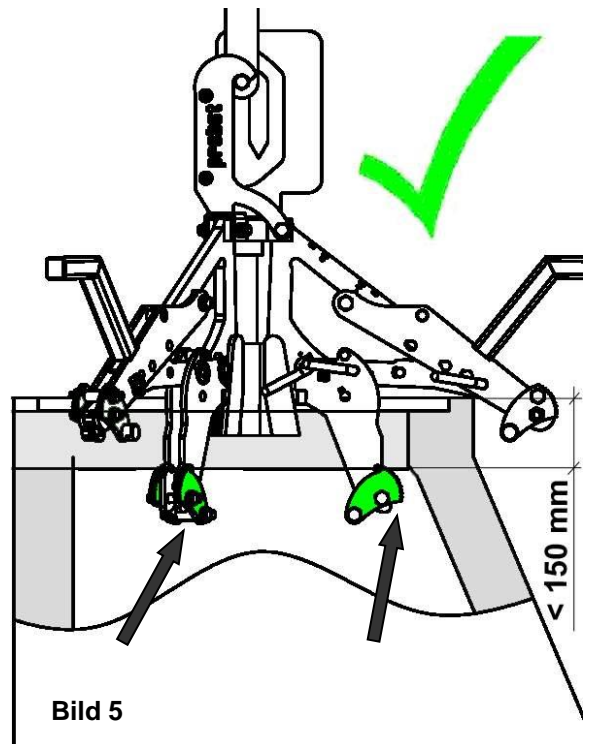

Schachtkonen bei denen der **zylindrische Teil** mehr wie **150 mm** beträgt, ist ein Greifen und Anheben **verboten!**

Die Pratzen greifen dann beim Anheben im zylindrischen Teil des Schachtkonus (wie in **Bild 6** zusehen) und der Schachtkonus hängt dabei leicht schräg.

**Somit besteht Abrutschgefahr des Greifgutes!**

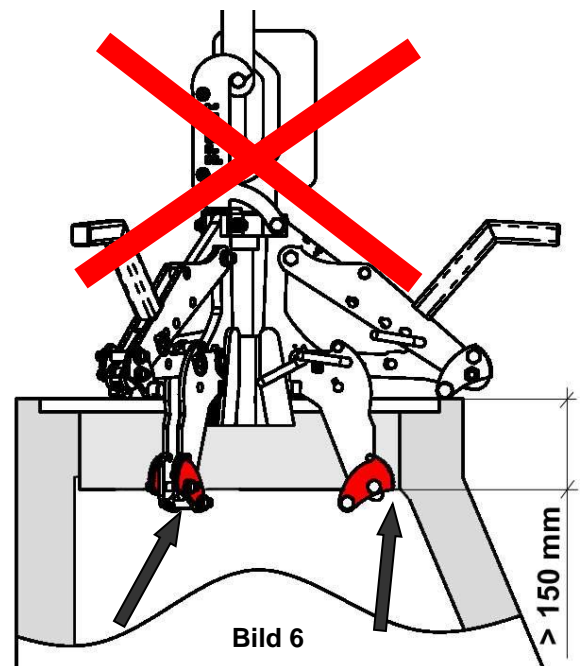



### 6.2.3 Allgemeiner Sicherheitshinweis



Beim Fahren über unebenes Gelände ist **unbedingt** darauf zu achten, dass der Arm des Trägergerätes nicht zu Hüpfen anfängt!

- Es besteht die Gefahr, dass das Greifgut (Schachtring/-konus) durch die auftretenden Spannkkräfte (von Innen) auseinander brechen könnte.
- Zudem besteht die Gefahr, dass der Abstand zwischen Greifgut (Oberkante des Schachtrings) und Unterkante der Auflage bzw. Pratzen größer als 15 mm wird.  
**Ist das der Fall, Greifgut sofort absetzen und erneut greifen.**

- Gerät (SVZ-UNI) mit dem gegriffenen Greifgut (Schachtring/-konus) zum Bestimmungsort transportieren und **vorsichtig** absetzen.
- Lasthaken/Kette am Trägergerät entlasten, bis das Last-Zuggestänge am Gerät (SVZ-UNI) nach unten rutscht.
- Hakenaufnahme durch schräges Ziehen des Last-Zuggestänges in Position „Lösen“ bringen (Bild 1).
- Gerät (SVZ-UNI) aus dem Greifgut (Schachtring) herausfahren.

## 7 Wartung und Pflege

### 7.1 Wartung



Um eine einwandfreie Funktion, Betriebssicherheit und Lebensdauer des Gerätes zu gewährleisten, sind die in der unteren Tabelle aufgeführten Wartungsarbeiten nach Ablauf der angegebenen Fristen durchzuführen.

Es dürfen **nur Original-Ersatzteile** verwendet werden, ansonsten erlischt die Gewährleistung.



Alle Arbeiten dürfen nur bei stillgelegtem Gerät erfolgen!

Bei allen Arbeiten muss sichergestellt sein, dass sich das Gerät nicht unabsichtlich schließen kann.

**Verletzungsgefahr!**

Wartungsfrist	Auszuführende Arbeiten
Erstinspektion nach 25 Betriebsstunden:	Sämtliche Befestigungsschrauben kontrollieren bzw. nachziehen (darf nur von einem Sachkundigen durchgeführt werden).
Alle 50 Betriebsstunden:	Sämtliche Befestigungsschrauben nachziehen (achten Sie darauf, dass die Schrauben gemäß den gültigen Anzugsdrehmomenten der zugehörigen Festigkeitsklassen nachgezogen werden). Sämtliche vorhandene Sicherungselemente (wie Klappsplinte) auf einwandfreie Funktion prüfen und defekte Sicherungselemente ersetzen. → 1)
Mindestens 1x pro Jahr: (bei harten Einsatzbedingungen Prüfindervall verkürzen)	Kontrolle aller Aufhängungsteile, sowie Bolzen und Laschen. Prüfung auf Risse, Verschleiß, Korrosion und Funktionssicherheit durch einen Sachkundigen.
Vor jeder Inbetriebnahme:	Pratzen auf Beweglichkeit, Verschleiß und Verschmutzung prüfen. Abgenutzte (nicht mehr scharfkantige) oder verbogene Pratzen müssen erneuert werden!
Regelmäßig:	Reinigung des Gerätes mit Hochdruckreiniger (Warmwasser), bei Verschmutzung.
Wöchentlich:	Bewegliche Teile schmieren und ölen (siehe Pfeile in Bild 1, 2, 3).
Monatlich:	Schrauben und Muttern auf festen Sitz prüfen.



Bild 1



Bild 2

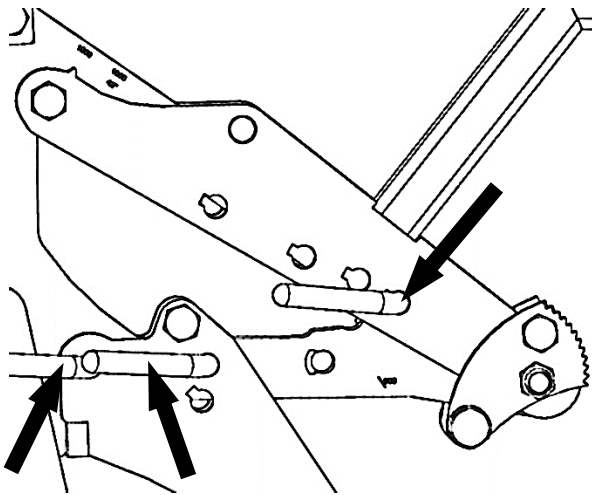

Bild 3

1)

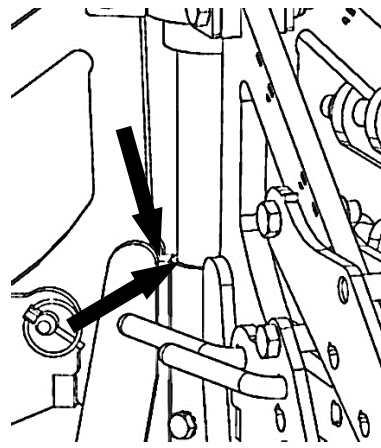

### 7.1.1 Pratzten

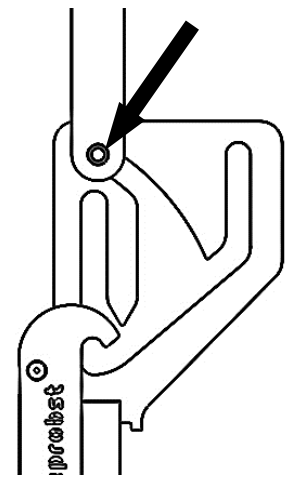
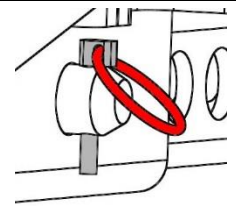
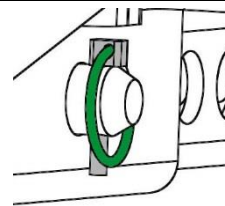
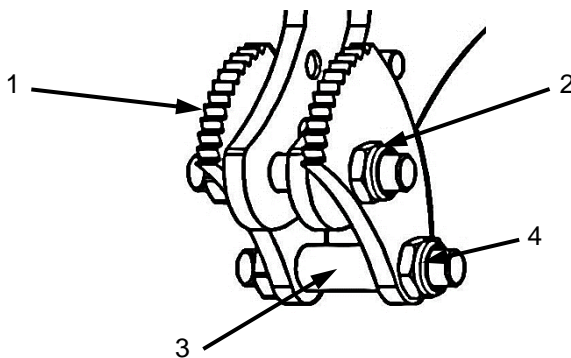

Pratzten (1) auf Beweglichkeit und Verschleiß prüfen. Zahnung und Pratzten reinigen und auf Verschleiß prüfen. Abgenutzte (nicht mehr scharfkantige) oder verbogene Pratzten **müssen** erneuert werden.

- Sechskantmutter (2) inklusive Schrauben entfernen
- Position der Abstandsbuchsen (3) beachten
- Sechskantmutter (4) inklusive Schrauben festziehen
- Pratzten müssen beweglich sein. Eventuell angezogene Sechskantmutter und Schrauben (2) lockern.

### 7.1.2 Pratztenhalter

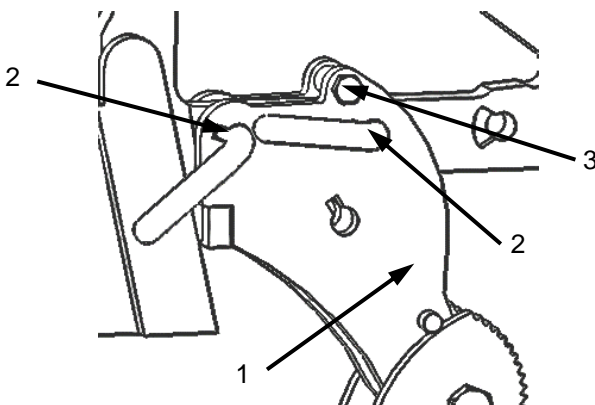

Pratztenhalter (1) und Versteckbolzen (2) auf Beschädigung und Verformung prüfen. Beschädigte oder verbogene Teile austauschen.

- Versteckbolzen (2) durch Herausziehen des Klappsplints entfernen
- Sechskantmutter (3) inklusive Schrauben entfernen
- Pratztenhalter (1) austauschen und in umgekehrter Reihenfolge einbauen. Versteckbolzen (2) fetten

### 7.1.3 Seitenteile

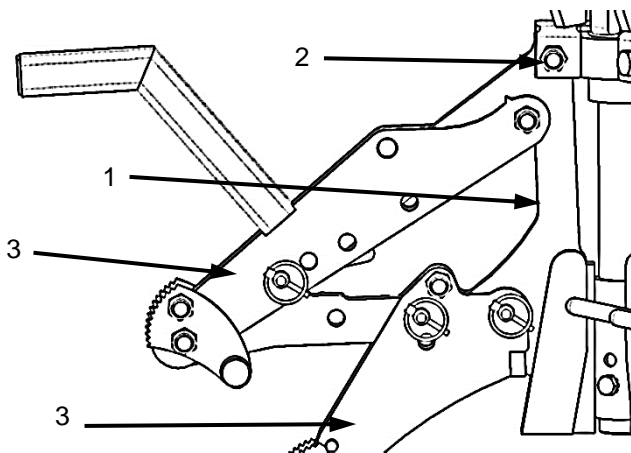

Seitenteile (1) auf Beschädigung und Verformung prüfen. Beschädigte Seitenteile (1) austauschen und verbogene ausbauen und mit Hydraulikpresse ausrichten.

- Pratzenthalter (3) inklusive Pratzten entfernen
- Sechskantmutter (2) inklusive Schraube entfernen
- Seitenteil (1) ersetzen bzw. ausrichten und wieder einbauen
- Eventuell festgezogene Sechskantmuttern (2) und Schrauben lockern

### 7.1.4 Auflagen

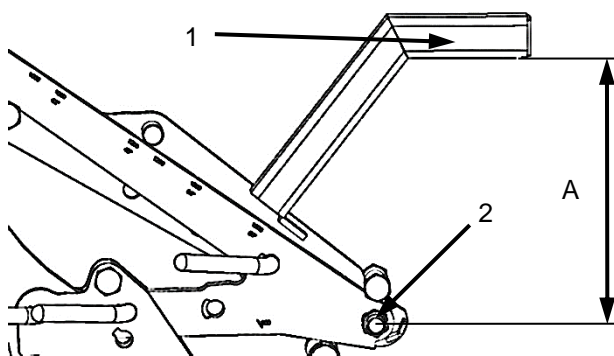

Der Abstand (A) zwischen Auflage (1) und Pratzendrehpunkt (2) muss bei allen drei Auflagen gleich groß sein.

Unterschiedlich große Abstände sind Hinweise auf verbogene Auflagen (1).

- Verbogene Auflagen (1) korrigieren.

### 7.1.5 Führungswelle

**Die Führungswelle von Schmutz frei halten.**

Gegebenfalls im oberen und unteren Bereich der Führungswelle fetten (siehe Pfeile).

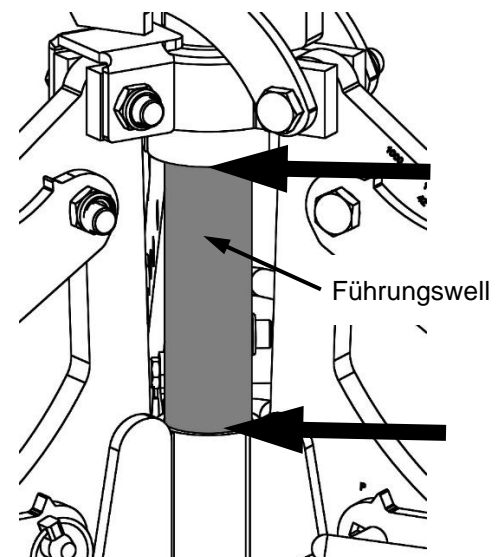



**Der Hersteller des Gerätes übernimmt keinerlei Haftung für Funktionsstörungen, die auf nicht erfolgte Wartungsfristen, grobe Verschmutzung und mangelnde Wartung zurückzuführen sind.**

### 7.1.6 Jährliche Wartung der Zentralschraube

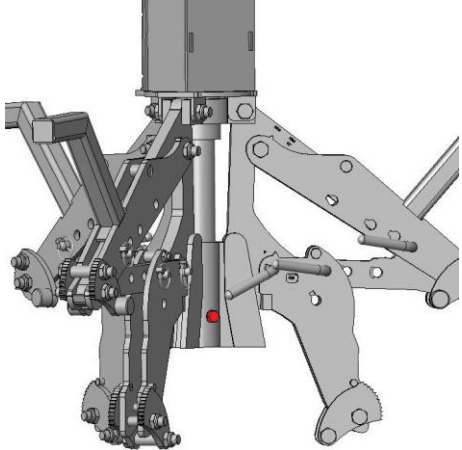
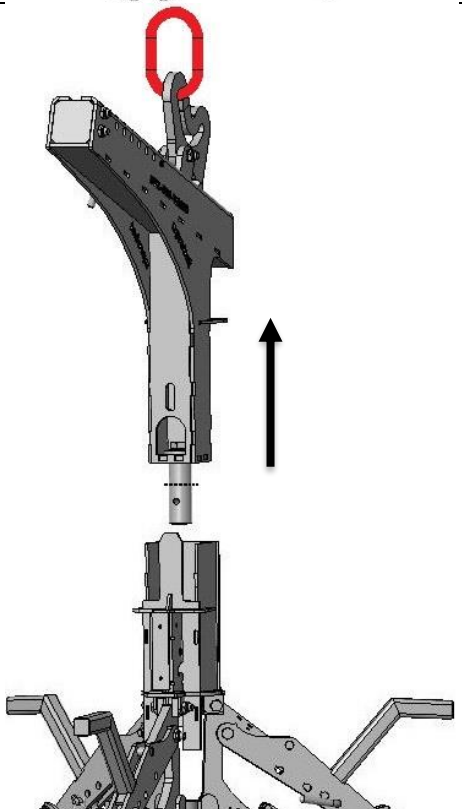
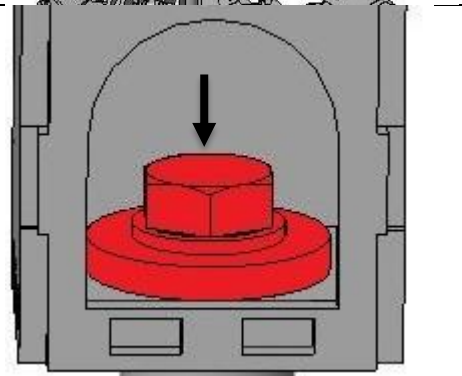
Für den sicheren Betrieb der Schachtversetzzange SVZ-UNI-VARIO ist es zwingend notwendig, dass die Zentralschraube (M24) sicher verschraubt ist. Ebenso ist es wichtig, dass die Zentralschraube inklusive beider Unterlagscheiben auf festen Sitz (120 Nm) kontrolliert wird.

01)	Schraube mit geeignetem Werkzeug (Schlüsselweite 19 mm) öffnen.	
02)	Mit einem geeigneten Hebezeug das Zangenhaupt aus dem Zangenkranz heben.	
03)	Unterlagscheiben und Zentralschraube auf festen Sitz kontrollieren. Wenn die Unterlagscheiben lose sind oder sich die Zentralschraube mit weniger als 120 Nm -Drehmoment lösen lässt, muss diese mit geeignetem Werkzeug demontiert werden und es ist mit Punkt 4 fortzufahren. Sind alle drei Komponenten fest, erfolgt eine weitere Prüfung erst nach einem Jahr.	

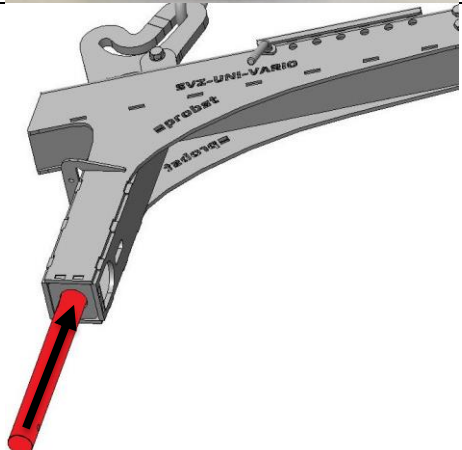
04)	Innengewinde und Außengewinde mit Loctite SF7063 Oberflächenreiniger oder gleichwertigen Oberflächenreiniger ohne Filmbildung sorgfältig entfetten (siehe Abbildungen).	 
05)	In der oberen Hälfte des Gewindes Loctite 243 Mittelfest oder gleichwertiges Schraubensicherungsmittel auftragen (siehe Abbildung).	
06)	Die Zentralwelle wieder an der Ursprungsstelle einführen.	

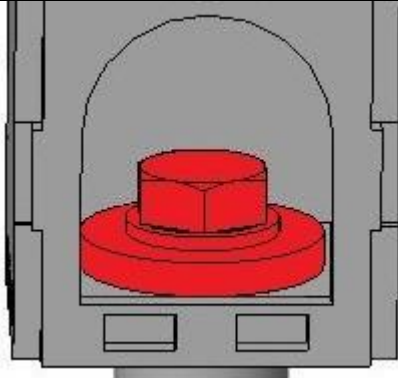
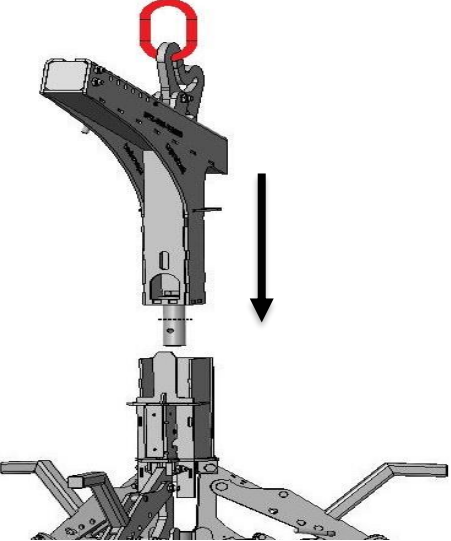
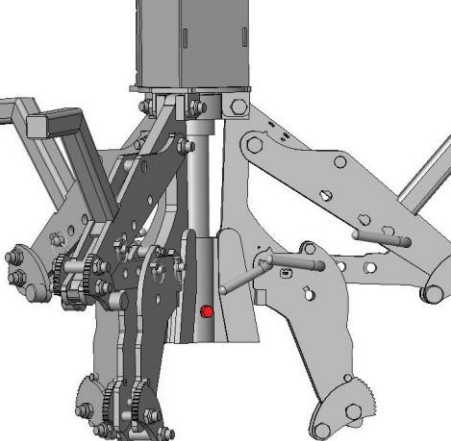

07)	Die Zentralschraube und beide Unterlagscheiben wieder an die ursprüngliche Position bringen und mit einem Anzugsdrehmoment von 180 NM anziehen.	
08)	Mit einem geeigneten Hebezeug das Zangenhaupt wieder in den Zangenkranz einführen.	
09)	Schraube mit geeignetem Werkzeug (Schlüsselweite 19 mm), neuer Zahnscheibe A12,5 (z.B. Probst Art.20460007) und einem Anzugsdrehmoment von 85 NM anziehen.	

Benötigtes Werkzeug:

Geeignetes Werkzeug zum Lösen von M12 und M24 Schrauben

Geeignetes Werkzeug zum Anzug von einem Drehmoment mit max. 180 NM

Gewindekleber Loctite 243 Mittelfest oder gleichwertiges anderes Schraubensicherungsmittel

Loctite SF7063 Oberflächenreiniger oder gleichwertigen Oberflächenreiniger ohne Filmbildung

Sauberes Tuch zum Entfetten

**WICHTIG:**

Es ist für den sicheren Betrieb der Schachtversetzzange SVZ-UNI-VARIO wichtig, dass die Zentralschraube jährlich überprüft wird und ggf. wieder neu gesichert wird.

**WECHSELAUTOMATIK**

Die Wechsellautomatik darf **niemals** mit Fett oder Öl geschmiert werden!  
*Bei sichtbarer Verschmutzung mit Hochdruckreiniger reinigen!*

**7.2 Störungsbeseitigung**

STÖRUNG	URSACHE	BEHEBUNG
<b>Die Klemmkraft ist nicht ausreichend, die Last rutscht ab</b>		
(optional)	Die Greifbacken sind abgenutzt	Greifbacken erneuern
(optional)	Traglast ist größer als zulässig	Traglast reduzieren
Greifbereichs-Einstellung (optional)	Es ist der falsche Greifbereich eingestellt	Greifbereich entsprechend auf die zu transportierenden Güter einstellen
(Material-Eigenschaften)	Die Materialoberfläche ist verschmutzt oder der Baustoff ist nicht für dieses Gerät geeignet/ zulässig	Materialoberfläche prüfen oder Rücksprache mit Hersteller, ob Baustoff für dieses Gerät zulässig ist
<b>Das Gerät hängt schief</b>		
	Die Zange ist einseitig belastet	Last symmetrisch verteilen
Greifbereichs -Einstellung (optional)	Der Greifbereich ist nicht symmetrisch eingestellt	Einstellung des Greifbereichs prüfen und korrigieren
<b>Wechsellautomatik funktioniert nicht</b>		
Mechanik	Wechsellautomatik funktioniert nicht	Wechsellautomatik mit Hochdruckreiniger reinigen Fehlschaltung korrigieren (→ siehe Kapitel „Darstellung der Wechsellautomatik“) Einsatz der Wechsellautomatik austauschen

**7.3 Reparaturen**

- Reparaturen am Gerät dürfen nur von Personen durchgeführt werden, die die dafür notwendigen Kenntnisse und Fähigkeiten besitzen.
- Vor der Wiederinbetriebnahme **muss** eine außerordentliche Prüfung durch einen Sachkundigen oder Sachverständigen durchgeführt werden.





## 7.5 Hinweis zum Typenschild



- Gerätetyp, Gerätenummer und Baujahr sind wichtige Angaben zur Identifikation des Gerätes. Sie sind bei Ersatzteilbestellungen, Gewährleistungsansprüchen und sonstigen Anfragen zum Gerät stets mit anzugeben.
- Die maximale Tragfähigkeit (WLL) gibt an, für welche maximale Belastung das Gerät ausgelegt ist. Die maximale Tragfähigkeit (WLL) darf **nicht** überschritten werden.
- Das im Typenschild bezeichnete Eigengewicht ist bei der Verwendung am Hebezeug/Trägergerät (z.B. Kran, Kettenzug, Gabelstapler, Bagger...) mit zu berücksichtigen.

XXX-XXX-XXX			
Art.-Nr.:	12345678	Probst GmbH	20356
SN:	31234567-00010-00001	Geitelb-Quinler-Str. 6	7129 Endenhausen
Baujahr/Year of manufacture:	20XX	Germany	Tel. +49 7144-3309-0
Eigengewicht/	00.000 kg/	www.probst-handling.com	UK
Dead Weight:	00.000 lbs		CA
Tragfähigkeit/	00.000 kg/		CE
Working Load Limit:	00.000 lbs		Made in Germany
Greifbereich/	0.000-0.000 mm/		
Gripping Range:	0,00-0,00 in		
Eintauchtiefe/	0.000 mm/		
Inside Height:	0000 in		

Beispiel:

## 7.6 Hinweis zur Vermietung/Verleihung von PROBST-Geräten



Bei jeder Verleihung/Vermietung von PROBST-Geräten **muss** unbedingt die dazu gehörige **Original-Betriebsanleitung** mitgeliefert werden (bei Abweichung der Sprache des jeweiligen Benutzerlandes, ist zusätzlich die jeweilige Übersetzung der Original-Betriebsanleitung mit zuliefern)!

## 8 Entsorgung / Recycling von Geräten und Maschinen



Das Produkt **darf nur** von qualifiziertem Fachpersonal außer Betrieb genommen und zur Entsorgung/ zum Recyclen vorbereitet werden. Entsprechend vorhandene **Einzelkomponenten** (wie Metalle, Kunststoffe, Flüssigkeiten, Batterien/Akkus etc.) **müssen** gemäß den **national/ länderspezifisch geltenden Gesetzen und Entsorgungsvorschriften** entsorgt/recycelt werden!



**Das Produkt darf nicht im Hausmüll entsorgt werden!**

# Wartungsnachweis



**Garantieanspruch für dieses Gerät besteht nur bei Durchführung der vorgeschriebenen Wartungsarbeiten (durch eine autorisierte Fachwerkstatt)! Nach jeder erfolgten Durchführung eines Wartungsintervalls muss unverzüglich dieser Wartungsnachweis (mit Unterschrift u. Stempel) an uns übermittelt werden. <sup>1)</sup>**

<sup>1)</sup> per E-Mail an: service@probst-handling.de / per Fax oder Post

Betreiber: \_\_\_\_\_  
 Gerätetyp: \_\_\_\_\_ Artikel-Nr.: \_\_\_\_\_  
 Geräte-Nr.: \_\_\_\_\_ Baujahr: \_\_\_\_\_

Wartungsarbeiten nach 25 Betriebsstunden		
Datum:	Art der Wartung:	Wartung durch Firma:
		Stempel
		.....
		Name / Unterschrift

Wartungsarbeiten nach 50 Betriebsstunden		
Datum:	Art der Wartung:	Wartung durch Firma:
		Stempel
		.....
		Name / Unterschrift
		Wartung durch Firma:
		Stempel
		.....
		Name / Unterschrift
		Wartung durch Firma:
		Stempel
		.....
		Name / Unterschrift

Wartungsarbeiten 1x jährlich		
Datum:	Art der Wartung:	Wartung durch Firma:
		Stempel
		.....
		Name / Unterschrift
		Wartung durch Firma:
		Stempel
		.....
		Name / Unterschrift

DE

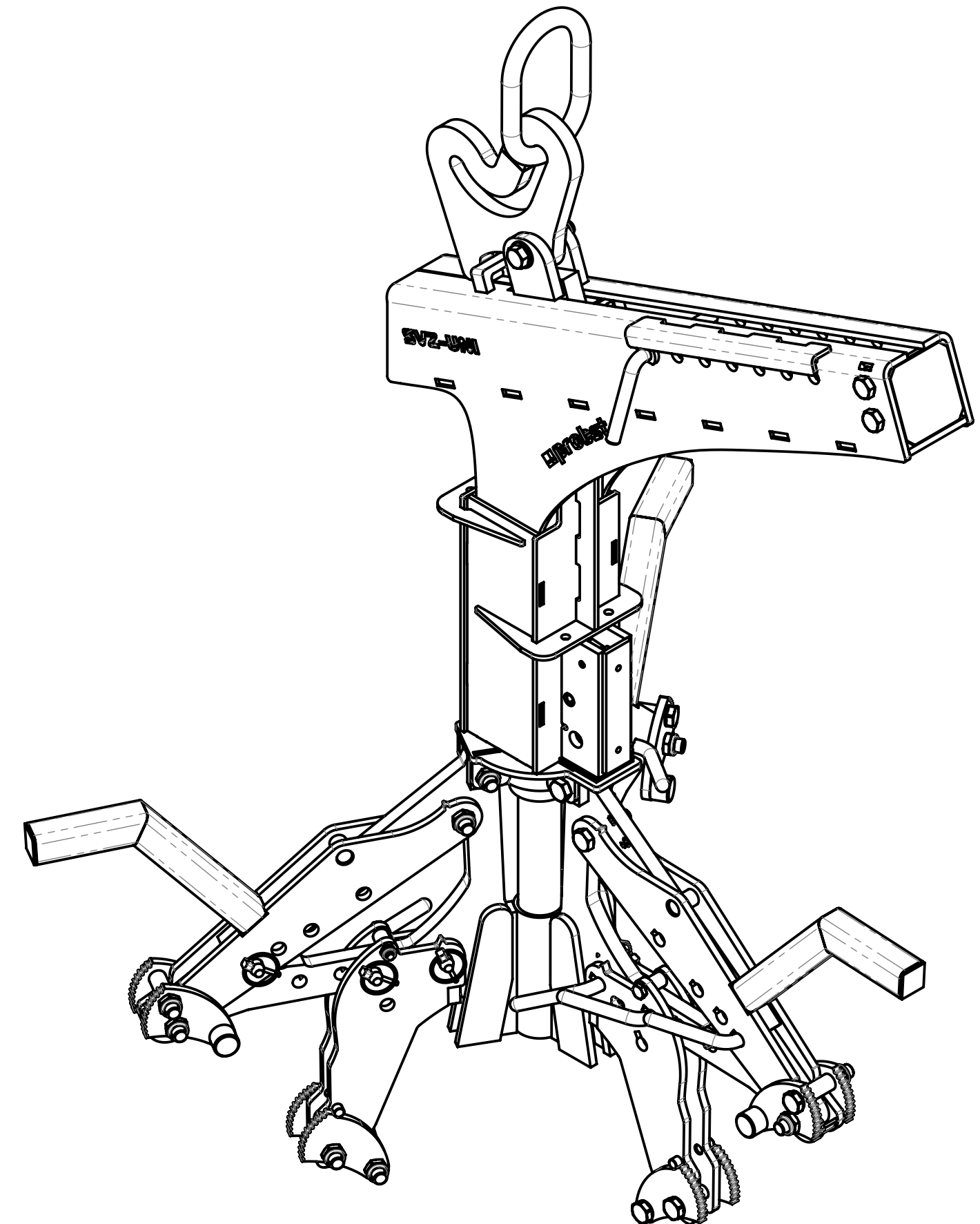
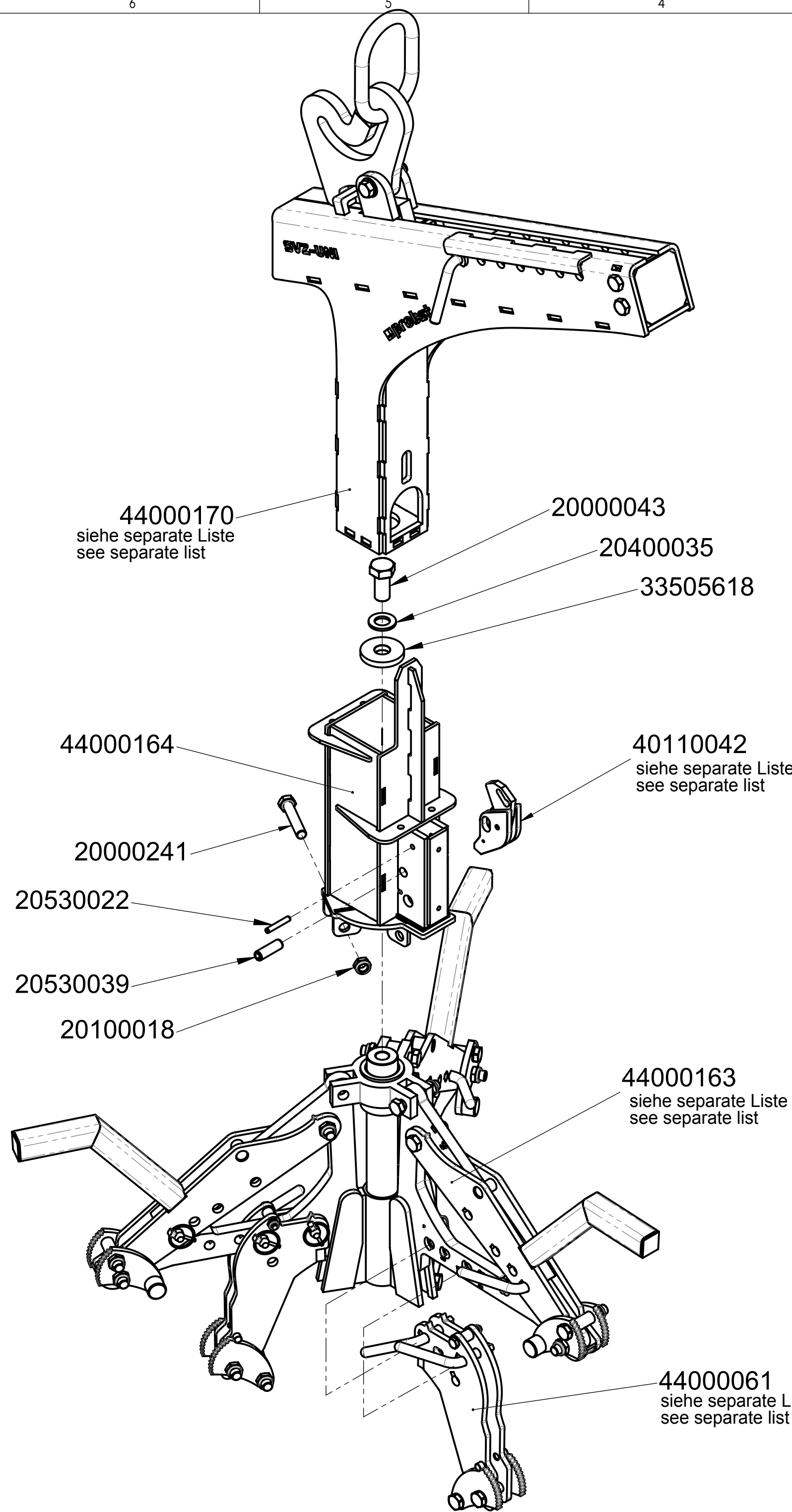

		© all rights reserved conform to ISO 16016	
		Benennung	
		SVZ-UNI-VARIO	
		Artikelnummer/Zeichnungsnummer	
		E54000041	
		Blatt	
		1	
		von 1	
Zust.	Urspr.	Ers. f.	Ers. d.

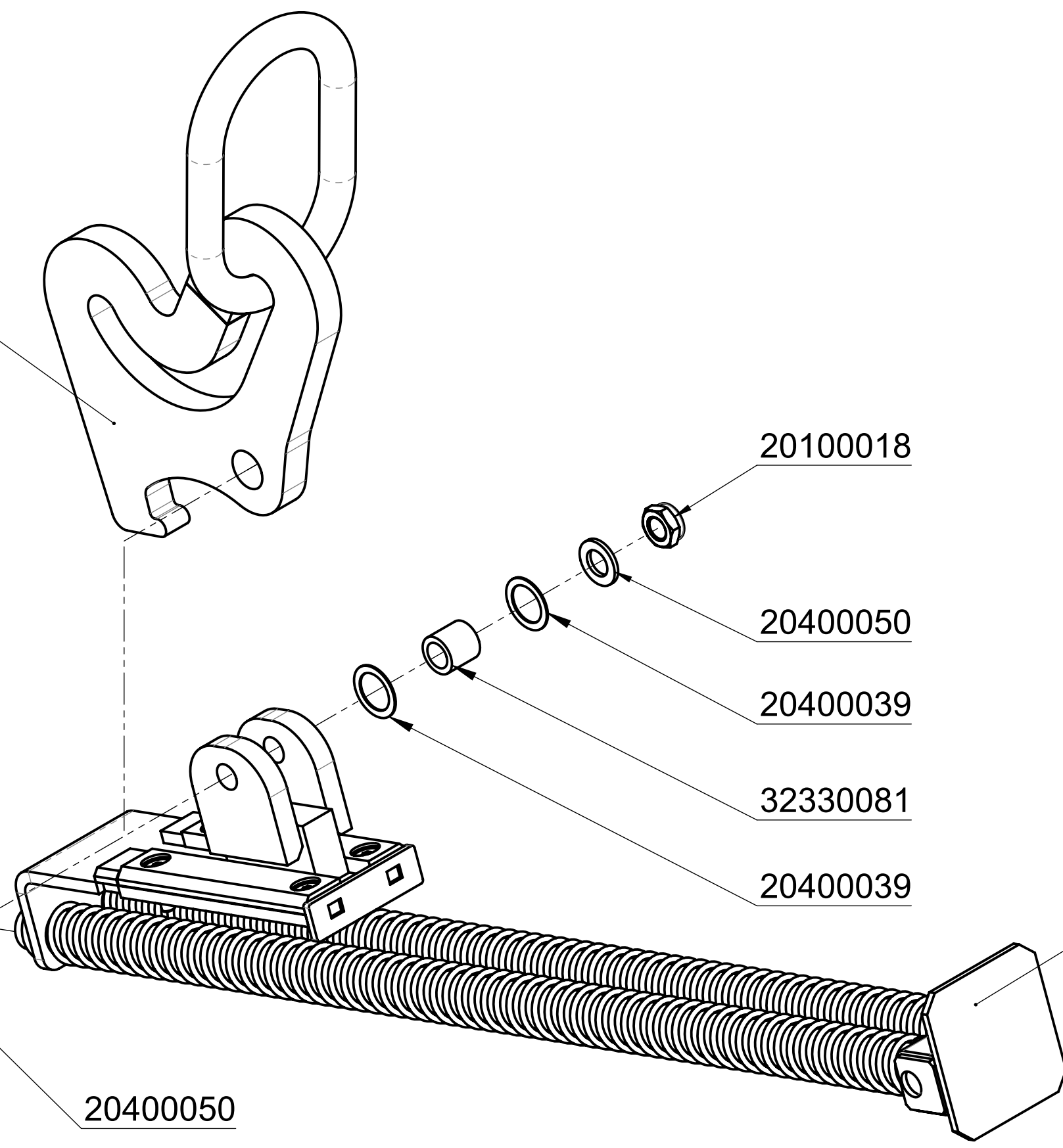
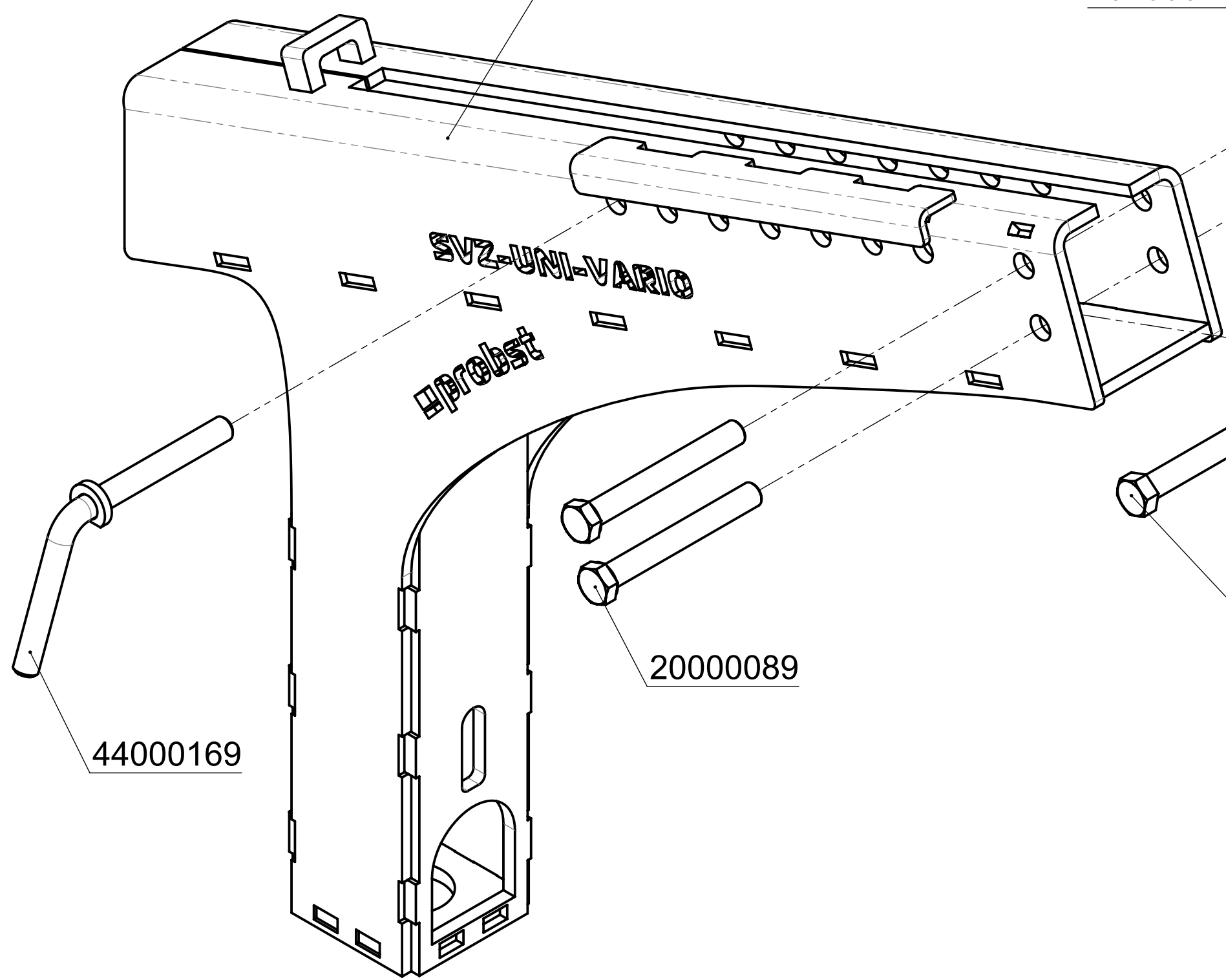
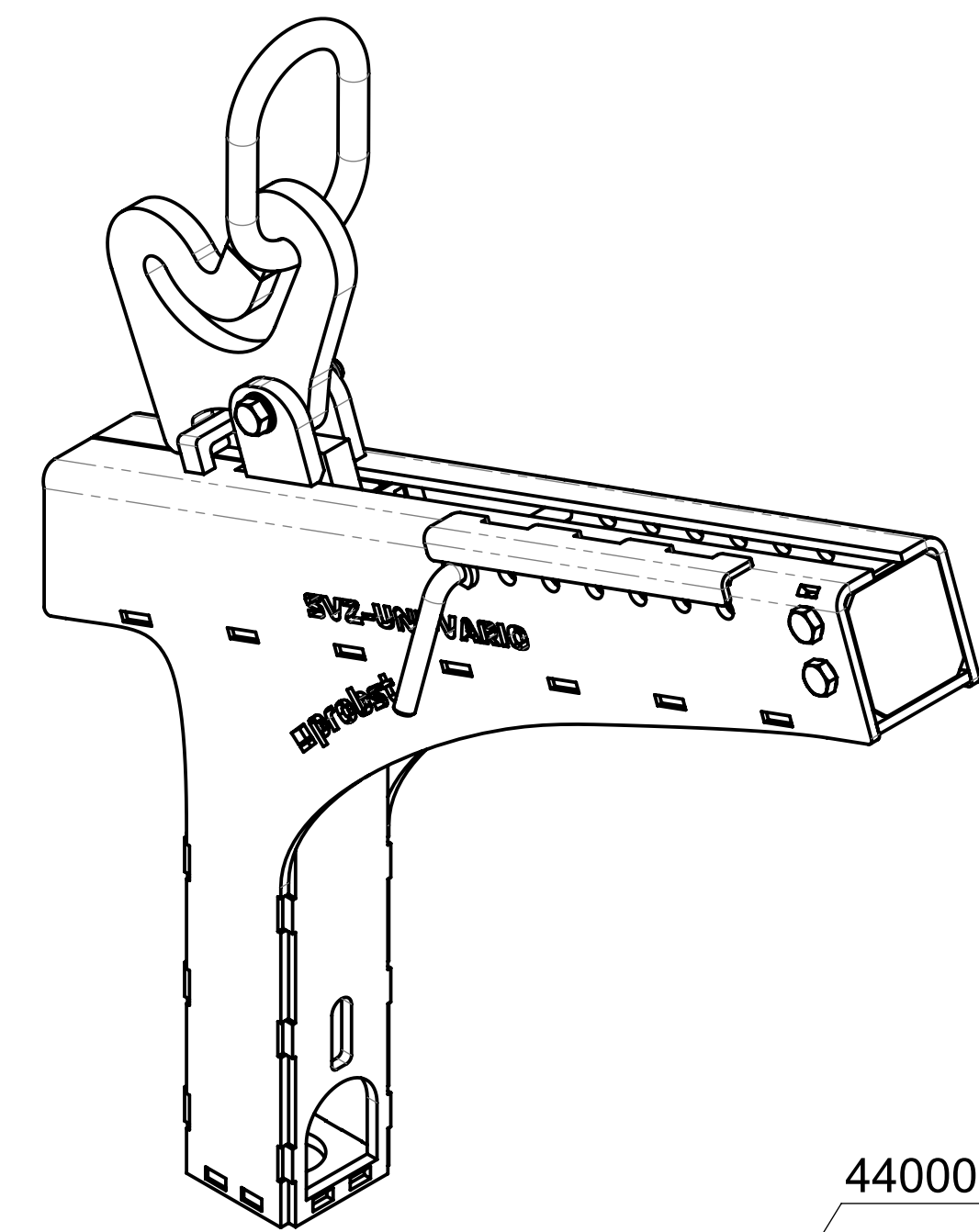

44000171

44000165

20100018

20100018

20400050

20400039

32330081

20400039

44000168  
siehe separate Liste  
see separate list

20400050

20000083

20000089

44000169

		© all rights reserved conform to ISO 16016	
	Datum	Name	Benennung
	Erst. 30.3.2016	I.Krasnikov	Oberteil SVZ-UNI-VARIO
	Gepr. 31.3.2016	I.Krasnikov	
			Artikelnummer/Zeichnungsnummer
			E44000170
			Blatt 1 von 1
Zust.	Urspr.	Ers. f.	Ers. d.



8 7 6 5 4 3 2 1

F

E

D

C

B

A

F

E

D

C

B

A

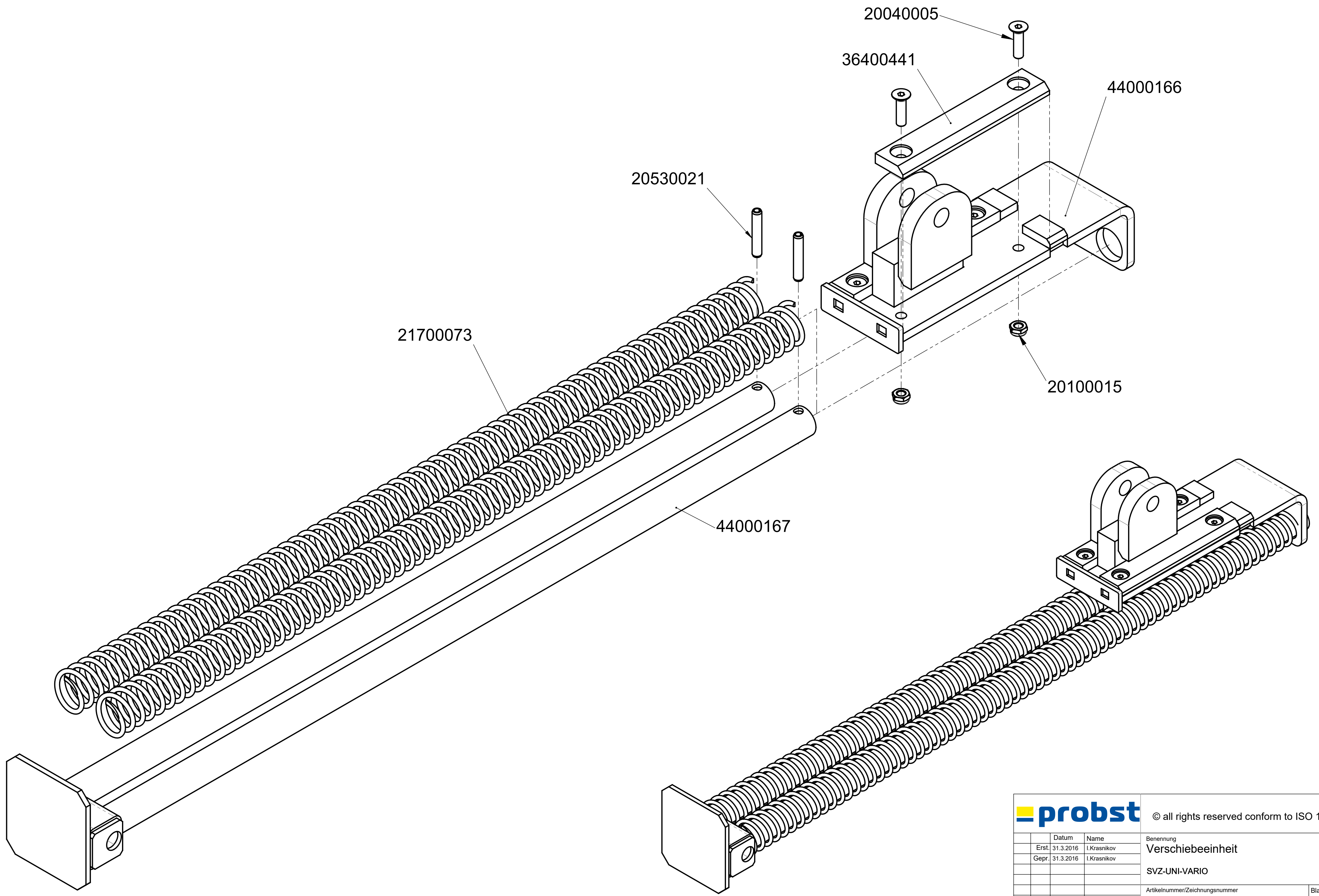

		© all rights reserved conform to ISO 16016	
	Datum	Name	Benennung
	Erst. 31.3.2016	I.Krasnikov	Verschiebeeinheit
	Gepr. 31.3.2016	I.Krasnikov	SVZ-UNI-VARIO
			Artikelnummer/Zeichnungsnummer
			E44000168
Zust.	Urspr.	Ers. f.	Ers. d.
			Blatt 1 von 1

8 7 6 5 4 3 2 1

8

7

6

5

4

3

2

1

F

F

E

E

D

D

C

C

B

B

A

A

40110118

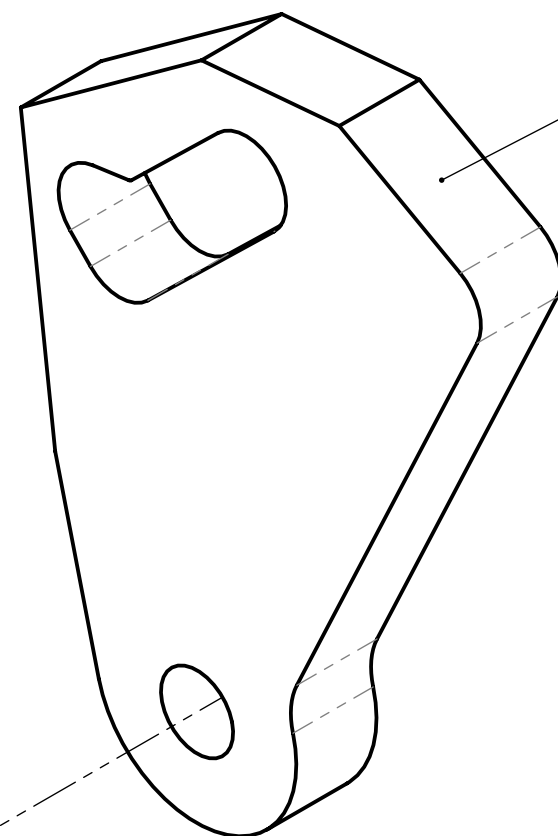

40110043

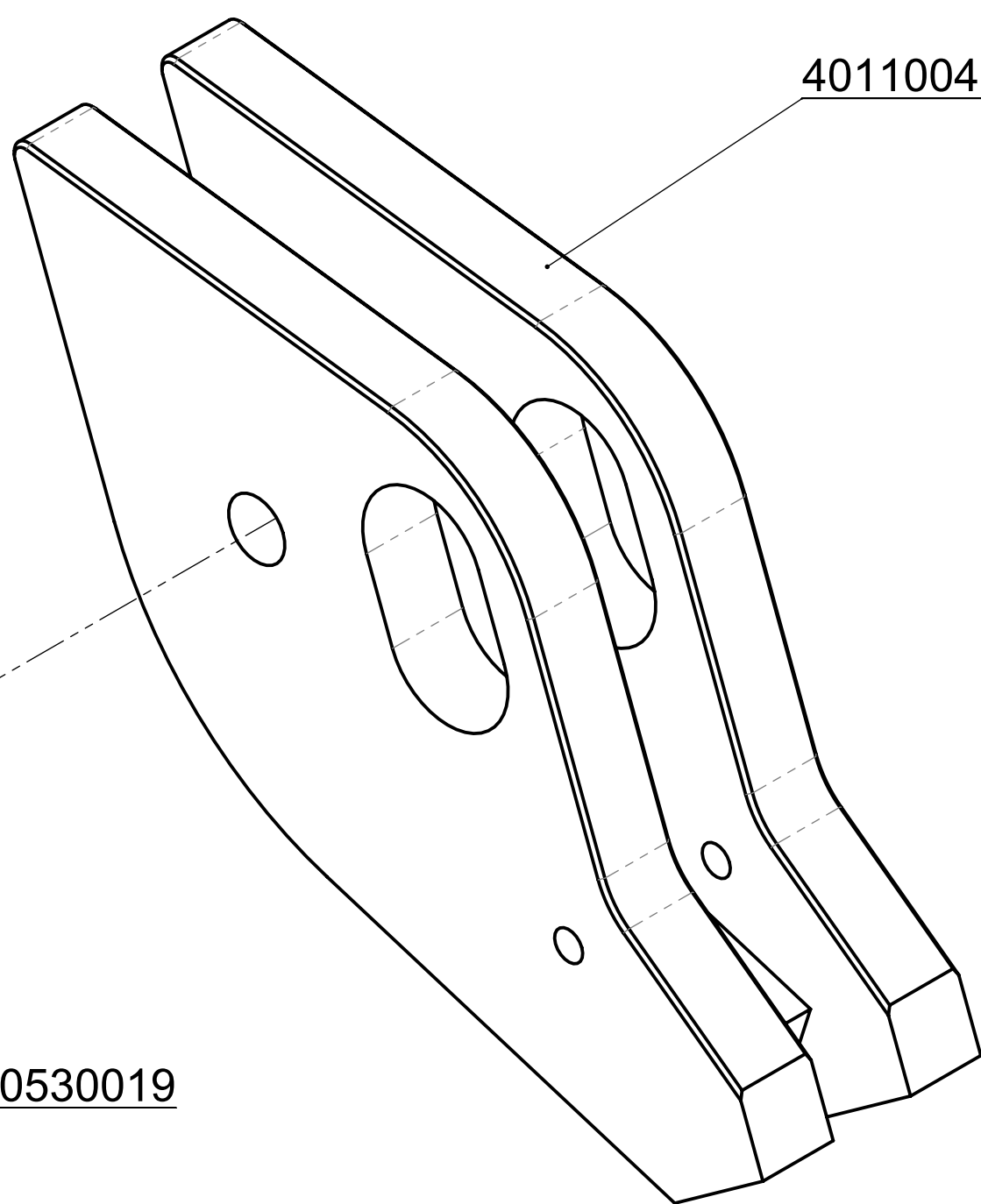

20530019

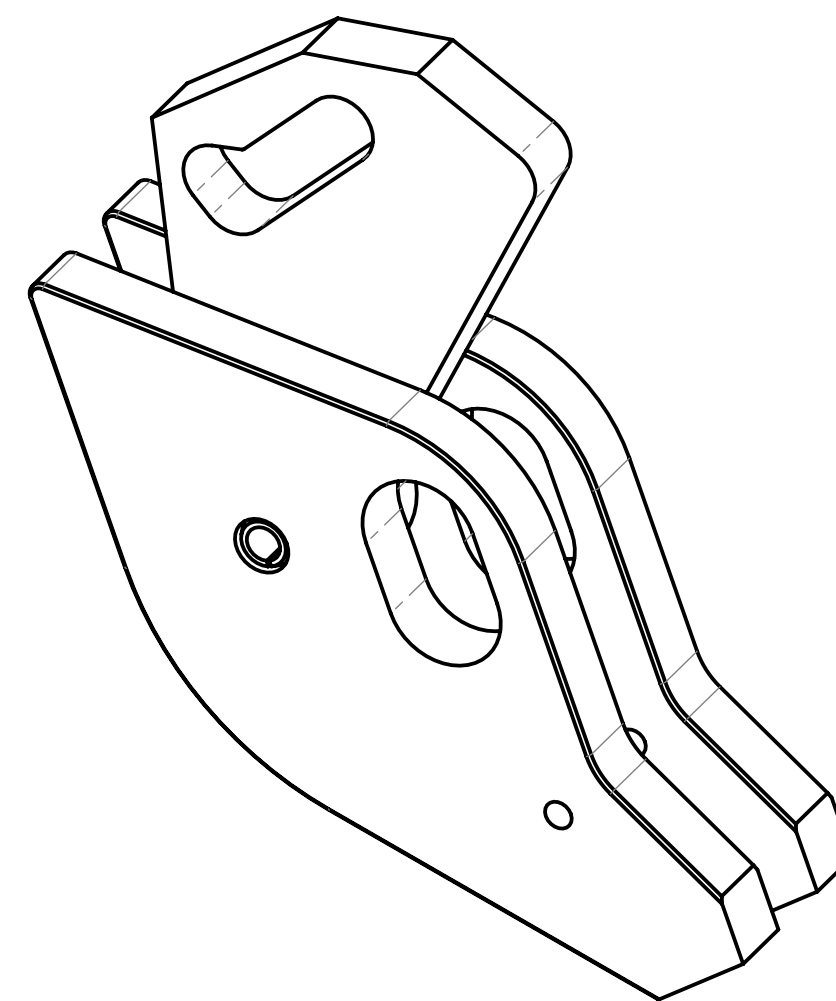
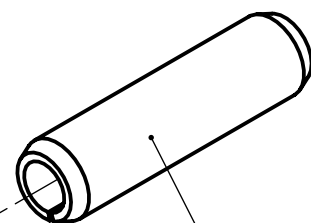

© all rights reserved conform to ISO 16016

	Datum	Name
Erst.	27.2.2014	Ralf.Northe
Gepr.	28.5.2014	Ralf.Northe
Zust.	Urspr.	

Benennung  
Einsatz für WA-S + WA-S/S, komplett

Artikelnummer/Zeichnungsnummer  
E40110042

Blatt  
1  
von 1

Zust. Urspr.

Ers. f.

Ers. d.

8

7

6

5

4

3

2

1

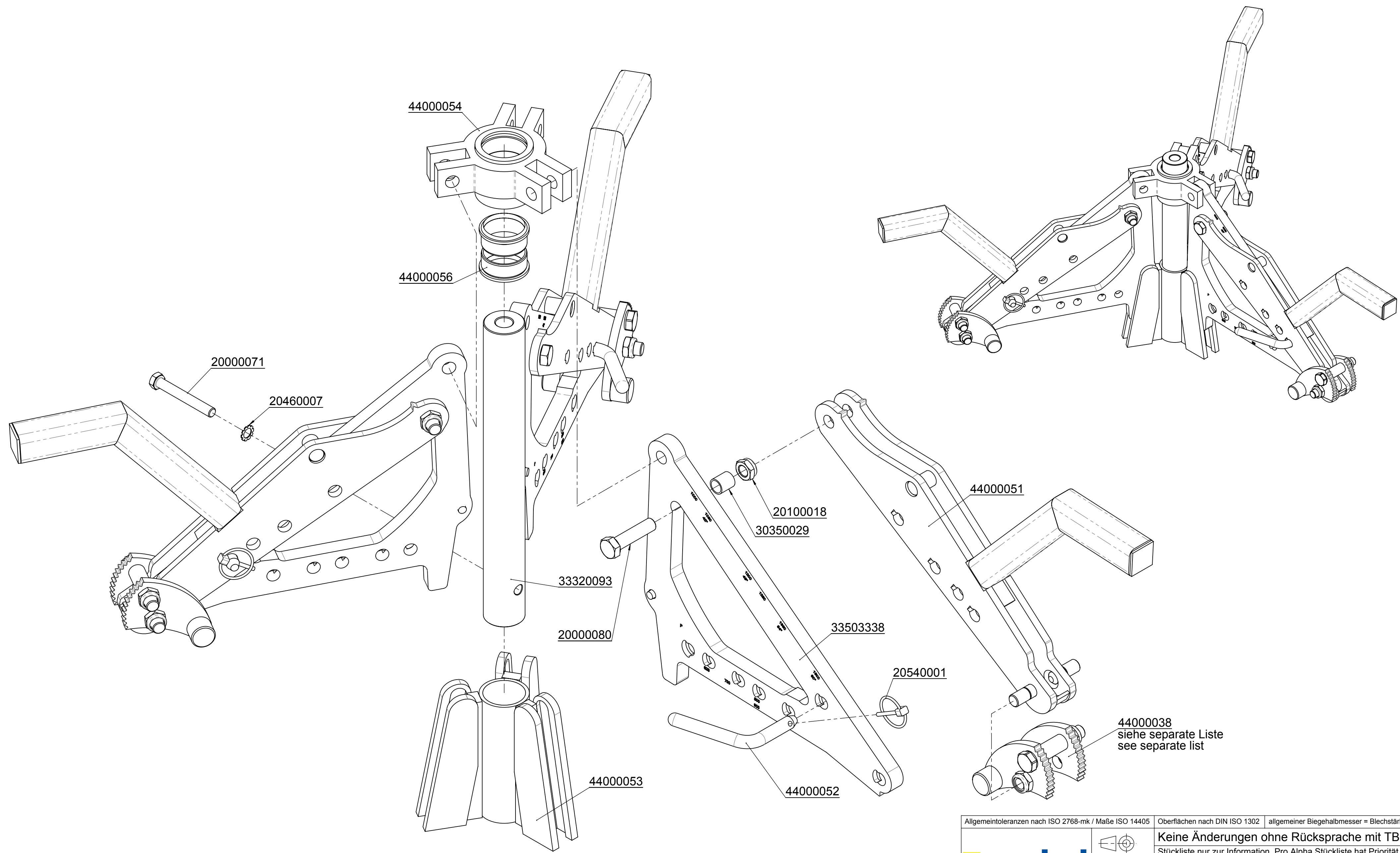

Allgemeintoleranzen nach ISO 2768-mk / Maße ISO 14405		Oberflächen nach DIN ISO 1302		allgemeiner Biegehalbmesser = Blechstärke	
		 Oberflächenbehandlung		Keine Änderungen ohne Rücksprache mit TB !	
				Stückliste nur zur Information, Pro Alpha Stückliste hat Priorität	
Format A2		Maßstab: 1:3		Gewicht: 61,7 kg	
Datum		Name		Benennung	
Erst. 27.1.2016		R.Wolff		Schachtversetzzange SVZ-UNI	
Gepr. 31.3.2016		I.Krasnikov		Grundbaugruppe	
Werkstoff:		Kunde:		Artikelnummer/Zeichnungsnummer	
				E44000163	
WA:		Ers. f.		Blatt 1 von 1	
Zust.	Änderungstext	Datum	von	Urspr.	Ers. d.



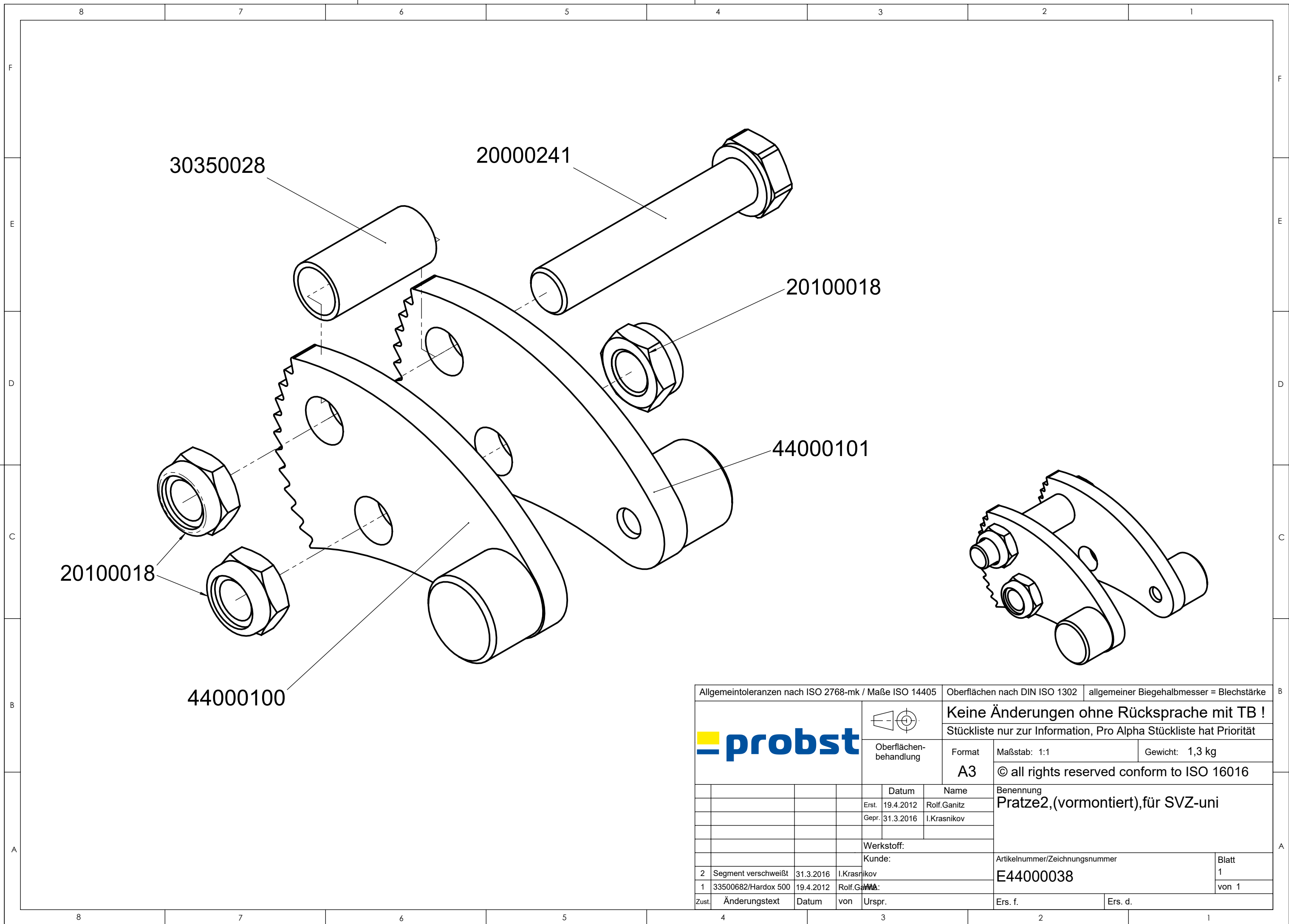

Allgemeintoleranzen nach ISO 2768-mk / Maße ISO 14405		Oberflächen nach DIN ISO 1302		allgemeiner Biegehalbmesser = Blechstärke	
		 Oberflächen- behandlung		Keine Änderungen ohne Rücksprache mit TB !	
				Stückliste nur zur Information, Pro Alpha Stückliste hat Priorität	
		Format	Maßstab: 1:1	Gewicht: 1,3 kg	
		A3	© all rights reserved conform to ISO 16016		
		Datum	Name		
		Erst. 19.4.2012	Rolf.Ganitz		
		Gepr. 31.3.2016	I.Krasnikov		
		Werkstoff:			
		Kunde:			
		Benennung			Artikelnummer/Zeichnungsnummer
		Pratze2,(vormontiert),für SVZ-uni			E44000038
		Zust. Änderungstext			Blatt 1
		Datum von Urspr.			von 1
		Ers. f.			Ers. d.



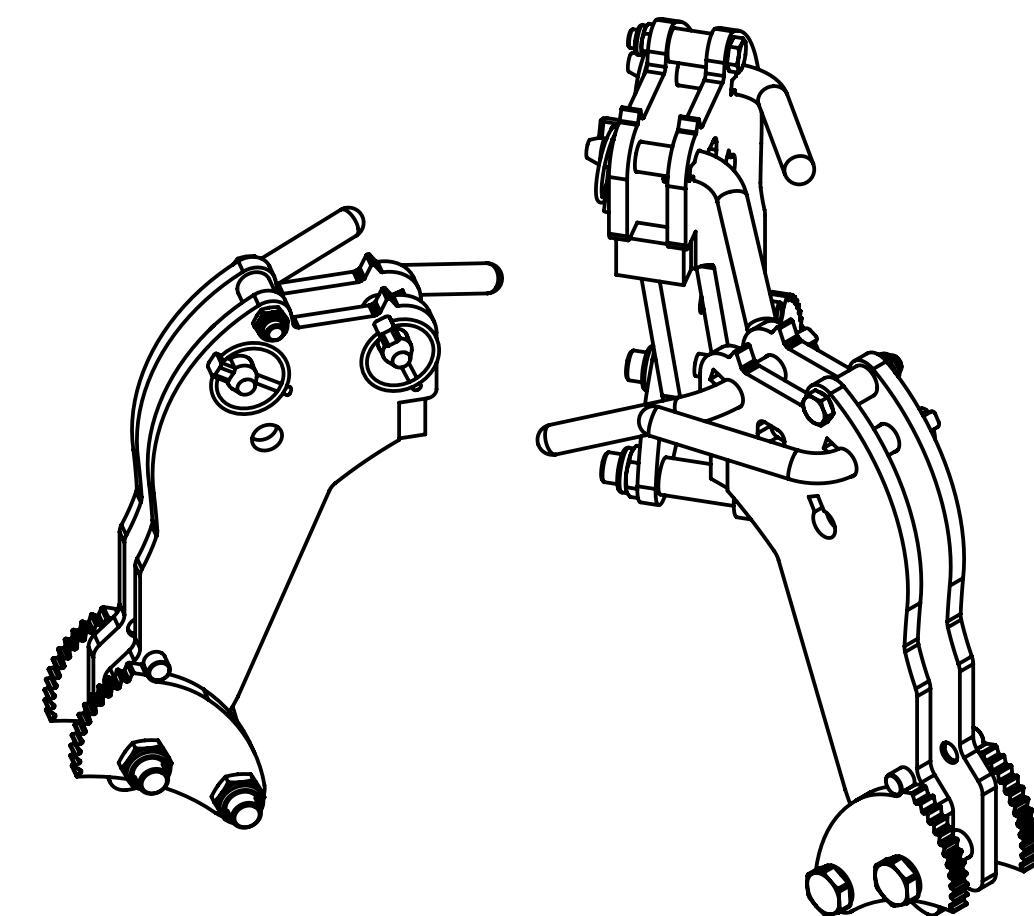
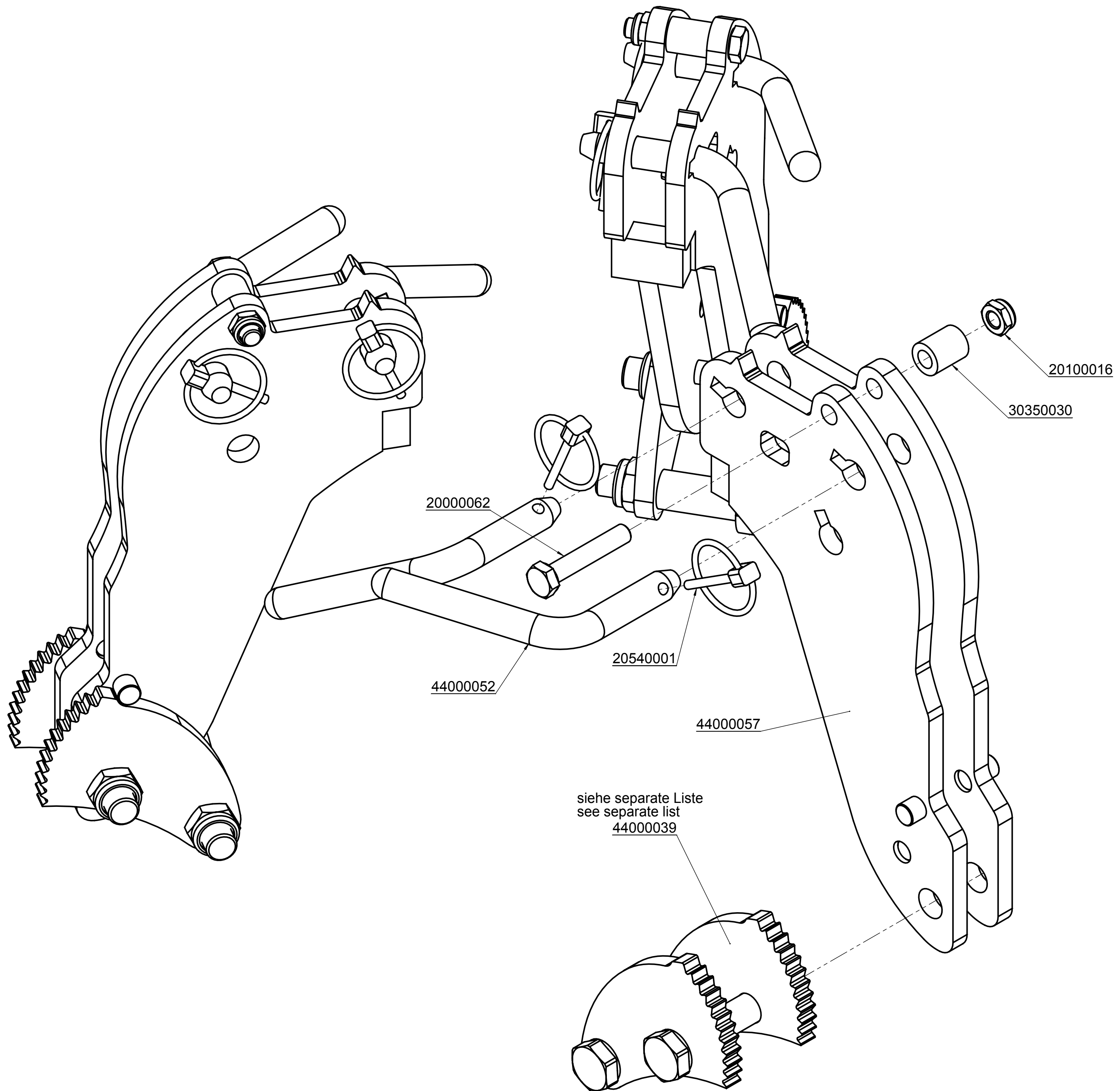

		© all rights reserved conform to ISO 16016	
	Datum	Name	Benennung
	Erst. 4.8.2005	Rolf.Ganitz	Adaptersatz Konusgreifbacken
	Gepr. 31.3.2016	I.Krasnikov	NW 625- 800 mm, für SVZ-UNI
			Artikelnummer/Zeichnungsnummer
			E44000061
Zust.	Urspr.	Ers. f.	Ers. d.
			Blatt 1 von 1

8

7

6

5

4

3

2

1

F

F

E

E

D

D

C

C

B

B

A

A

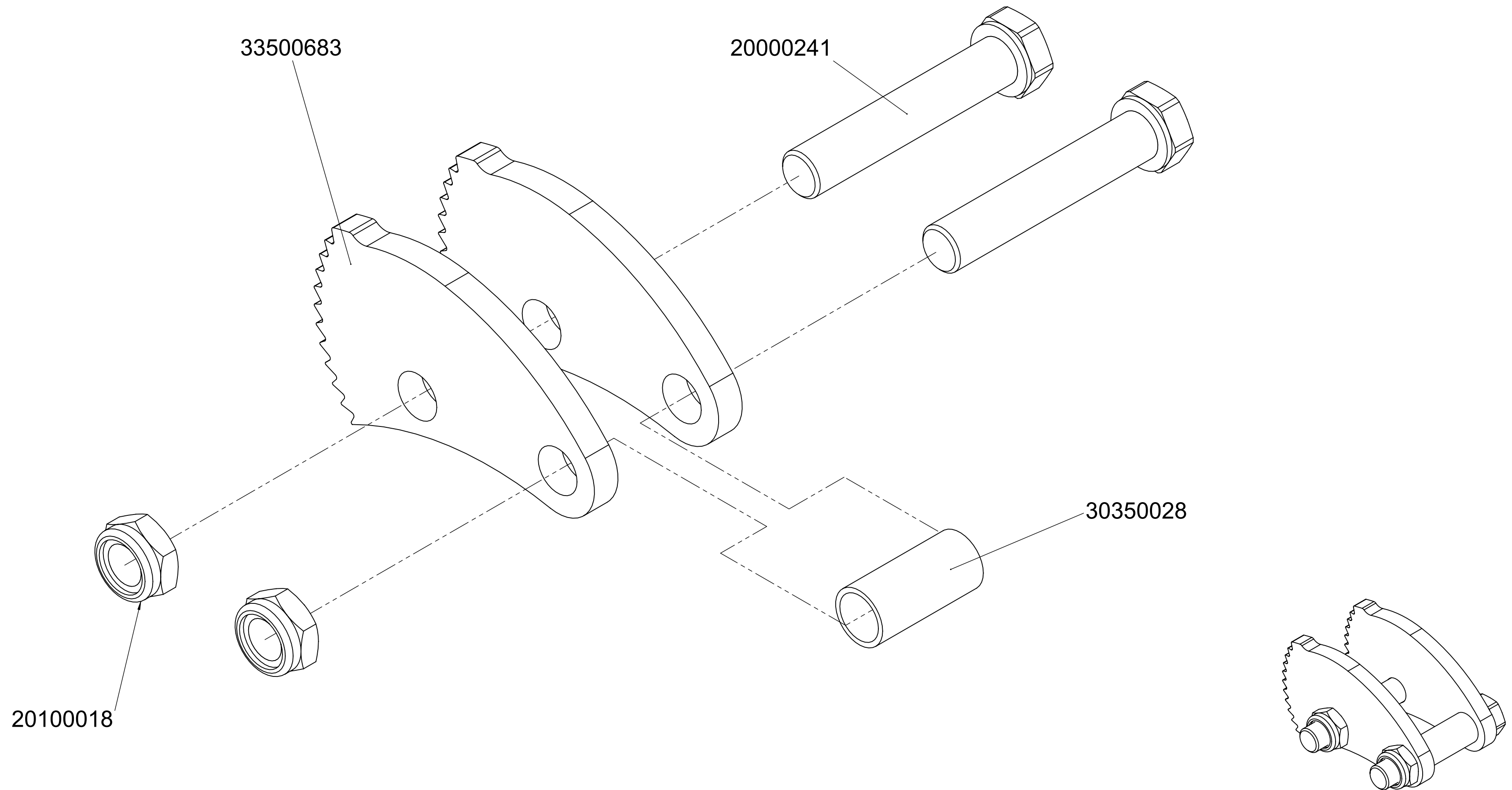

			© all rights reserved conform to ISO 16016	
	Datum	Name	Benennung	
	Erst. 15.2.2012	Rolf.Ganitz	Pratze3,(vormontiert),für SVZ-uni	
	Gepr. 31.3.2016	I.Krasnikov		
2			Artikelnummer/Zeichnungsnummer	Blatt
1			E44000039	1
				von 1
Zust.	Urspr.		Ers. f.	Ers. d.

8

7

6

5

4

3

2

1

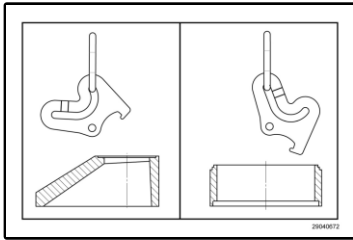

29040672

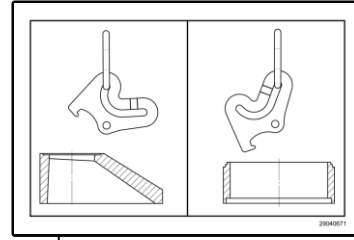

29040671



29040666

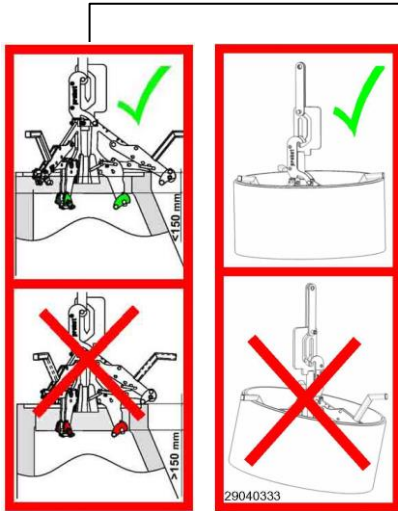

29040359

29040333

SVZ-UNI Innendurchmesser/ inner diameter/ diamètre intérieur	
625 mm	
700 mm	
800 mm	
1000 mm	
1050 mm/42"	
1200 mm/48"	
1250 mm	
1350 mm/54"	
1500 mm/60"	
max. tolerance: ±10 mm/ ±7/16"	

29040679

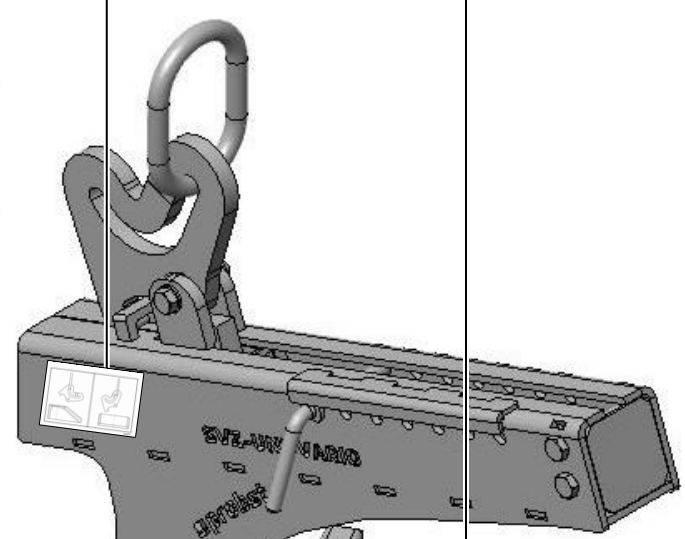
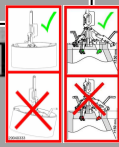

29040056

Typenschild Beispiel / Type plate example	
Art.-Nr.:	12345678
S/N:	31234567-00010-00001
Baujahr/Year of manufacture:	2000
Eigengewicht/ Dead Weight:	00.000 kg/ 00.000 lbs
Traughöhe/ Working Load Limit:	00.000 kg/ 00.000 lbs
Greifbereich/ Gripping Range:	0.000-0.000 mm/ 00.000in
Entschleife/ Inside Height:	0.000 mm/ 00.000in

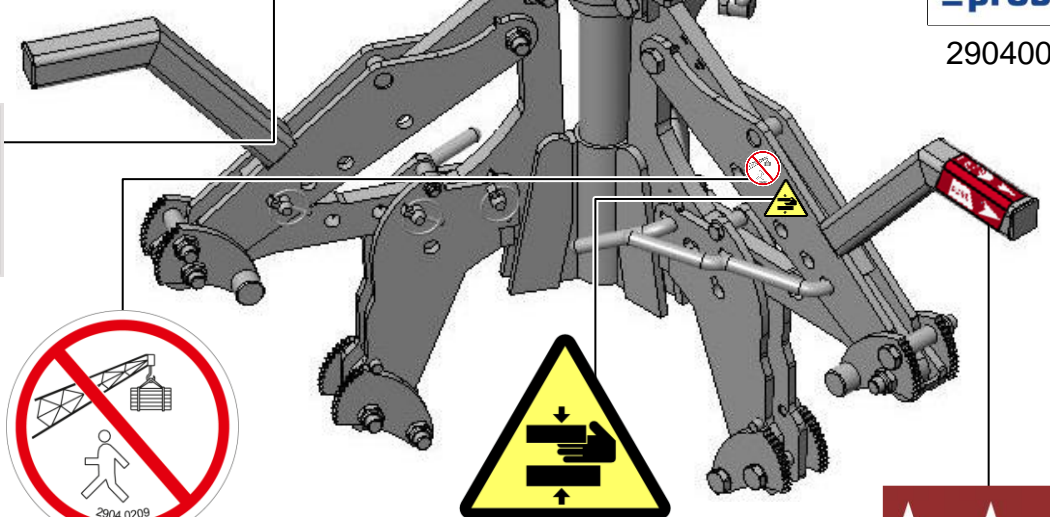

29040209  
auf jeder der drei  
Greifpratten/  
on each of the  
three grab jaws



29040220  
auf jeder der  
drei  
Greifpratten/  
on each of the  
three grab jaws



29040789

<b>DE</b>	Bitte beachten Sie, dass das Produkt ohne vorliegende Betriebsanleitung in Landessprache nicht eingesetzt / in Betrieb gesetzt werden darf. Sollten Sie mit der Lieferung des Produkts keine Betriebsanleitung in Ihrer Landessprache erhalten haben, kontaktieren Sie uns bitte. In Länder der EU / EFTA senden wir Ihnen diese kostenlos nach. Für Länder außerhalb der EU / EFTA erstellen wir Ihnen gerne ein Angebot für eine Betriebsanleitung in Landessprache, falls die Übersetzung nicht durch den Händler/Importeur organisiert werden kann.
<b>GB</b>	Please note that the product may not be used / put into operation without these operating instructions in the national language. If you did not receive operating instructions in your national language with the delivery of the product, please contact us. In countries of the EU / EFTA we will send them to you free of charge. For countries outside the EU / EFTA, we will be pleased to provide you with an offer for an operating manual in the national language if the translation cannot be organised by the dealer/importer.
<b>FR</b>	Veillez noter que le produit ne doit pas être utilisé / mis en service sans le présent mode d'emploi dans la langue du pays. Si vous n'avez pas reçu de mode d'emploi dans votre langue lors de la livraison du produit, veuillez nous contacter. Dans les pays de l'UE / AELE, nous vous l'enverrons gratuitement. Pour les pays en dehors de l'UE / AELE, nous vous soumettons volontiers une offre pour un mode d'emploi dans la langue du pays si la traduction ne peut pas être organisée par le revendeur / l'importateur.
<b>IT</b>	Si prega di notare che il prodotto non può essere utilizzato/messo in funzione senza le istruzioni per l'uso nella lingua locale. Se con la consegna del prodotto non avete ricevuto le istruzioni per l'uso nella vostra lingua nazionale, contattateci. Le invieremo gratuitamente nei Paesi UE/EFTA. Per i Paesi al di fuori dell'UE/EFTA, saremo lieti di fornirvi un preventivo per le istruzioni per l'uso nella lingua locale se la traduzione non può essere organizzata dal rivenditore/importatore.
<b>NL</b>	Houd er rekening mee dat het product niet mag worden gebruikt / in gebruik genomen zonder bedieningshandleiding in de lokale taal. Als u bij de levering van het product geen bedieningshandleiding in uw landstaal hebt ontvangen, neem dan contact met ons op. Wij sturen u deze gratis toe in de EU/EVA-landen. Voor landen buiten de EU/EVA doen wij u graag een voorstel voor een gebruiksaanwijzing in de lokale taal als de vertaling niet kan worden geregeld door de dealer/importeur.
<b>ES</b>	Tenga en cuenta que el producto no puede utilizarse / ponerse en funcionamiento sin instrucciones de uso en el idioma local. Si no ha recibido las instrucciones de funcionamiento en su idioma nacional con la entrega del producto, póngase en contacto con nosotros. Se las enviaremos gratuitamente en los países de la UE / AELC. Para los países fuera de la UE / AELC, estaremos encantados de proporcionarle un presupuesto para las instrucciones de funcionamiento en el idioma local si la traducción no puede ser organizada por el distribuidor / importador.
<b>PL</b>	Należy pamiętać, że produkt nie może być używany / uruchamiany bez instrukcji obsługi w lokalnym języku. Jeśli wraz z produktem nie dostarczono instrukcji obsługi w języku danego kraju, prosimy o kontakt. Wyślemy ją bezpłatnie w krajach UE/EFTA. W przypadku krajów spoza UE / EFTA z przyjemnością przedstawimy wycenę instrukcji obsługi w języku lokalnym, jeśli sprzedawca / importer nie może zorganizować tłumaczenia.
<b>BG</b>	Моля, обърнете внимание, че продуктът не може да се използва/въвежда в експлоатация без инструкции за експлоатация на местния език. Ако с доставката на продукта не сте получили инструкции за експлоатация на вашия национален език, моля, свържете се с нас. Ние ще ви ги изпратим безплатно в страните от ЕС/ЕАСТ. За страните извън ЕС/ЕАСТ с удоволствие ще Ви предоставим оферта за инструкции за експлоатация на местния език, ако преводът не може да бъде организиран от търговеца/вносителя.
<b>DK</b>	Vær opmærksom på, at produktet ikke må anvendes / tages i brug uden en betjeningsvejledning på det lokale sprog. Hvis du ikke har modtaget en betjeningsvejledning på dit nationale sprog ved levering af produktet, bedes du kontakte os. Vi sender den gratis til dig i EU/EFTA-lande. I lande uden for EU/EFTA giver vi gerne et tilbud på en brugsanvisning på det lokale sprog, hvis oversættelsen ikke kan organiseres af forhandleren/importøren.
<b>ET</b>	Pange tähele, et toodet ei tohi kasutada / kasutusele võtta ilma kohaliku keele koostatud kasutusjuhendita. Kui te ei ole toote tarnimisel saanud kasutusjuhendit teie riigikeeles, võtke meiega ühendust. Me saadame need teile tasuta ELI/EFTA riikides. Väljaspool ELI/EFTA riike esitame teile hea meelega pakkumise kohalikus keeles kasutusjuhendi saamiseks, kui edasimüüja/importija ei saa tõlkimist korraldada.
<b>FI</b>	Huomaa, että tuotetta ei saa käyttää / ottaa käyttöön ilman paikalliskielisiä käyttöohjeita. Jos et ole saanut käyttöohjeita kansallisella kielelläsi tuotteen toimituksen yhteydessä, ota meihin yhteyttä. Lähetämme ne sinulle maksutta EU- / EFTA-maissa. EU:n / EFTA:n ulkopuolisissa maissa annamme mielellämme tarjouksen käyttöohjeista paikallisella kielellä, jos jälleenmyyjä / maahantuojia ei voi järjestää käännöstä.
<b>GR</b>	Λάβετε υπόψη ότι το προϊόν δεν επιτρέπεται να χρησιμοποιηθεί/να τεθεί σε λειτουργία χωρίς οδηγίες λειτουργίας στην τοπική γλώσσα. Εάν δεν έχετε λάβει οδηγίες λειτουργίας στην εθνική σας γλώσσα με την παράδοση του προϊόντος, παρακαλούμε επικοινωνήστε μαζί μας. Θα σας τις στείλουμε δωρεάν στις χώρες της ΕΕ / ΕΖΕΣ. Για χώρες εκτός ΕΕ / ΕΖΕΣ, θα χαρούμε να σας παραχούμε προσφορά για οδηγίες λειτουργίας στην τοπική γλώσσα, εάν η μετάφραση δεν μπορεί να οργανωθεί από τον αντιπρόσωπο / εισαγωγέα.
<b>IS</b>	Vinsamlega athugið að ekki má nota/taka í notkun vöruna nema notkunarleiðbeiningar séu á heimatungumáli. Ef þú fékkst ekki notkunarhandbók á þínu tungumáli þegar varan var afhent, vinsamlegast hafðu samband við okkur. Við munum senda þér þetta ókeypis til ESB / EFTA landa. Fyrir lönd utan ESB / EFTA munum við gjarnan veita þér tilboð um notkunarhandbók á heimatungumáli ef söluáðili/innflytjandi getur ekki skipulagt þýðinguna.
<b>HR</b>	Imajte na umu da se proizvod ne smije koristiti/pustiti u rad bez uputa za uporabu na lokalnom jeziku. Ako niste primili priručnik za uporabu na vašem lokalnom jeziku kada je proizvod isporučen, kontaktirajte nas. Poslat ćemo vam ih besplatno u zemlje EU / EFTA. Za zemlje izvan EU / EFTA, rado ćemo vam pružiti ponudu za priručnik za uporabu na lokalnom jeziku ako prijedlog ne može organizirati trgovac/uvoznik.
<b>LV</b>	Lūdzu, ņemiet vērā, ka izstrādājumu nedrīkst lietot/nodot ekspluatācijā bez lietošanas instrukcijas vietējā valodā. Ja līdz ar izstrādājuma piegādi neesat saņēmis lietošanas instrukciju valsts valodā, lūdzu, sazinieties ar mums. ES/EFTA valstīs mēs jums tās nosūtīsim bez maksas. Valstīs ārpus ES/EFTA valstīm, ja tulkojumu nevarēs nodrošināt tirgotājs/importētājs, mēs labprāt sniegsim jums ekspluatācijas instrukciju vietējā valodā.
<b>LT</b>	Atkreipkite dėmesį, kad gaminio negalima naudoti ir (arba) pradėti eksploatuoti be naudojimo instrukcijos vietine kalba. Jei kartu su gaminiu pristatymu negavote naudojimo instrukcijos savo šalies kalba, susisiekite su mumis. ES / ELPA šalyse jas išsiųsime nemokamai. ES / ELPA nepriklausančiose šalyse mes mielai pateiksime jums eksploataavimo instrukcijų vietine kalba pasiūlymą, jei pardavėjas / importuotojas negalės išversti instrukcijų į vietinę kalbą.
<b>NO</b>	Vær oppmerksom på at produktet ikke må brukes/tas i bruk uten en bruksanvisning på det lokale språket. Hvis du ikke har mottatt en bruksanvisning på ditt eget språk ved levering av produktet, ber vi deg ta kontakt med oss. Vi sender deg bruksanvisningen kostnadsfritt i EU/EFTA-land. For land utenfor EU/EFTA gir vi deg gjerne et tilbud på en bruksanvisning på det lokale språket hvis oversettelsen ikke kan ordnes av forhandleren/importøren.
<b>PT</b>	Tenha em atenção que o produto não pode ser utilizado/colocado em funcionamento sem um manual de instruções na língua local. Se não tiver recebido o manual de instruções na sua língua nacional com a entrega do produto, contacte-nos. O envio é gratuito nos países da UE / EFTA. Para os países fora da UE / EFTA, teremos todo o gosto em fornecer-lhe um orçamento para o manual de instruções na língua local, se a tradução não puder ser organizada pelo revendedor / importador.
<b>RO</b>	Vă rugăm să rețineți că produsul nu poate fi utilizat / pus în funcțiune fără instrucțiuni de utilizare în limba locală. Dacă nu ați primit instrucțiuni de utilizare în limba dvs. națională odată cu livrarea produsului, vă rugăm să ne contactați. Vi le vom trimite gratuit în țările UE / AELS. Pentru țările din afara UE / AELS, vom fi bucuroși să vă furnizăm o ofertă pentru instrucțiuni de utilizare în limba locală, dacă traducerea nu poate fi organizată de către dealer / importator.
<b>SE</b>	Observera att produkten inte får användas / tas i drift utan bruksanvisning på det lokala språket. Om du inte har fått en bruksanvisning på ditt språk i samband med leveransen av produkten, vänligen kontakta oss. Vi skickar dem kostnadsfritt till dig i EU / EFTA-länder. För länder utanför EU / EFTA ger vi dig gärna en offert på bruksanvisningar på det lokala språket om översättningen inte kan organiseras av återförsäljaren / importören.
<b>SK</b>	Upozorňujeme, že výrobok sa nesmie používať/uvádzať do prevádzky bez návodu na obsluhu v miestnom jazyku. Ak ste spolu s výrobkom nedostali návod na obsluhu vo vašom národnom jazyku, kontaktujte nás. V krajinách EÚ/EZVO vám ich zašleme bezplatne. V krajinách mimo EÚ/EZVO vám radi poskytneme cenovú ponuku na návod na obsluhu v miestnom jazyku, ak preklad nemôže zabezpečiť predajca/dovozca.
<b>SL</b>	Upoštevajte, da izdelka ne smete uporabljati brez navodil za uporabo v lokalnem jeziku. Če z dostavo izdelka niste prejeli navodil za uporabo v nacionalnem jeziku, se obrnite na nas. V državah EU/EFTA vam jih bomo poslali brezplačno. Za države zunaj EU/EFTA vam bomo z veseljem pripravili ponudbo za navodila za uporabo v lokalnem jeziku, če prevoda ne more zagotoviti prodajalec/uvoznik.
<b>CZ</b>	Upozorňujeme, že výrobek nesmí být používán / uveden do provozu bez návodu k obsluze v místním jazyce. Pokud jste spolu s výrobkem neobdrželi návod k obsluze ve svém národním jazyce, kontaktujte nás. V zemích EU/EFTA vám je zašleme zdarma. V zemích mimo EU/EFTA vám rádi poskytneme nabídku návodu k obsluze v místním jazyce, pokud překlad nemůže zajistit prodejce/dovozce.
<b>HU</b>	Felhívjuk figyelmét, hogy a termék nem használható/helyezhető üzembe a helyi nyelven kiadott használati utasítás nélkül. Ha a termék szállításával együtt nem kapta meg a nemzeti nyelven készült használati utasítást, kérjük, lépjen kapcsolatba velünk. Az EU/EFTA-országokban ingyenesen elküldjük Önnek. Az EU / EFTA-n kívüli országok esetében szívesen adunk Önnek árajánlatot a helyi nyelvű kezelési útmutatóra, ha a fordítást a kereskedő / importőr nem tudja megszervezni.