

**SPEEDY VS-140/200 / SPEEDY VS-140/200-XL
SPEEDY VS-140/200-110 / SPEEDY VS-140/200-XL-110**



DE | Betriebsanleitung

TR | Kullanma Kilavuzunun



Betriebsanleitung

Original Betriebsanleitung

SPEEDY VS-140/200 Vakuum-Hand-Verlegegerät

**SPEEDY VS-140/200 / SPEEDY VS-140/200-XL
SPEEDY VS-140/200-110 / SPEEDY VS-140/200-XL-110**

Hinweis

Die Betriebsanleitung wurde in deutscher Sprache erstellt. Für künftige Verwendung aufbewahren. Technische Änderungen, Druckfehler und Irrtümer vorbehalten.

Herausgeber

© Probst GmbH, 04/19

Dieses Werk ist urheberrechtlich geschützt. Die dadurch begründeten Rechte bleiben bei der Firma Probst GmbH. Eine Vervielfältigung des Werkes oder von Teilen dieses Werkes ist nur in den Grenzen der gesetzlichen Bestimmungen des Urheberrechtsgesetzes zulässig. Eine Abänderung oder Kürzung des Werkes ist ohne ausdrückliche schriftliche Zustimmung der Firma Probst GmbH untersagt.

Kontakt

Probst GmbH

Gottlieb-Daimler-Straße 6

71729 Erdmannhausen, Germany

info@probst-handling.com

www.probst-handling.com

Inhaltsverzeichnis

1	Wichtige Informationen	5
1.1	Die Technische Dokumentation ist Teil des Produkts	5
1.2	Hinweis zum Umgang mit dieser Betriebsanleitung	5
1.3	Warnhinweise in diesem Dokument	5
1.4	Symbole.....	5
1.5	Hinweisschilder am Hebegerät	6
2	Grundlegende Sicherheitshinweise	9
2.1	Bestimmungsgemäße Verwendung	9
2.2	Nicht bestimmungsgemäße Verwendung.....	9
2.3	Gefahrenbereich	9
2.3.1	Manuelle Handhabung	9
2.3.2	Handhabung mit Transportmittel.....	9
2.4	Gefährdungen während des Betriebs	10
2.5	Umgebungs- und Betriebsbedingungen	10
2.6	Anforderungen an den Arbeitsplatz.....	11
2.7	Personalqualifikation	11
2.8	Persönliche Schutzausrüstung	11
2.9	Sicherheitseinrichtungen	12
2.10	Technischer Zustand	12
2.11	Verantwortung des Betreibers.....	12
2.12	Landesspezifische Vorschriften für den Betreiber	12
3	Produktbeschreibung.....	13
3.1	Komponenten	13
3.2	Bedienelemente.....	14
3.3	Vakuum-Erzeuger.....	14
3.4	Saugplatten.....	14
4	Technische Daten.....	16
5	Transport und Lagerung.....	17
5.1	Schutzausrüstung	17
5.2	Lieferung prüfen	17
5.3	Verpackung entfernen	17
5.4	Hebegerät transportieren	17
5.5	Hebegerät lagern	18
6	Installation	19
6.1	Sicherheit	19
6.1.1	Sicherheitshinweise für die Installation.....	19
6.1.2	Schutzausrüstung.....	19
6.2	Inbetriebnahme	19

7	Betrieb	20
7.1	Sicherheit	20
7.1.1	Sicherheitshinweise für die Bedienung	20
7.1.2	Personalqualifikation	21
7.1.3	Schutzausrüstung	21
7.1.4	Hebegerät sachgerecht nutzen	21
7.1.5	Verhalten im Notfall	22
7.2	Vor Arbeitsbeginn prüfen	22
7.3	Umgang mit feuchten Lasten	22
7.4	Saugplatte befestigen	23
7.5	Bedienbügel in die Arbeitsposition bringen	24
7.6	Bedienbügel um 90° drehen	25
7.7	Hebegerät einschalten	27
7.8	Kettenkasten mit Einhängeöse befestigen (Option)	28
7.9	Last anheben	29
7.9.1	Manuelle Handhabung	29
7.9.2	Handhabung mit Transportmittel (Option Einhängeöse mit Kettenkasten)	29
7.10	Last ablegen	30
7.10.1	Manuelle Handhabung	31
7.10.2	Handhabung mit Transportmittel (Option Einhängeöse mit Kettenkasten)	31
7.11	Bedienbügel in die Parkposition bringen	31
8	Störungsbehebung	34
8.1	Sicherheit	34
8.1.1	Sicherheitshinweise für die Störungsbehebung	34
8.1.2	Schutzausrüstung	34
8.2	Hilfe bei Störungen	34
9	Wartung	36
9.1	Sicherheit	36
9.1.1	Sicherheitshinweise für die Wartung	36
9.1.2	Schutzausrüstung	36
9.2	Regelmäßige Prüfungen	36
9.3	Wartungsplan	37
9.4	Dichtheit des Hebegeräts prüfen	37
9.5	Staubfilter reinigen	37
9.6	Hebegerät reinigen	38
9.7	Dichtlippe ersetzen	38
10	Außerbetriebnahme und Recycling	40
10.1	Sicherheit	40
10.2	Hebegerät außer Betrieb nehmen	40
10.3	Hebegerät entsorgen	40

1 Wichtige Informationen

1.1 Die Technische Dokumentation ist Teil des Produkts

1. Für einen störungsfreien und sicheren Betrieb befolgen Sie die Hinweise in den Dokumenten.
 2. Bewahren Sie die Technische Dokumentation in der Nähe des Produkts auf. Sie muss für das Personal jederzeit zugänglich sein.
 3. Geben Sie die Technische Dokumentation an nachfolgende Nutzer weiter.
- ⇒ Bei Missachtung der Hinweise in dieser Betriebsanleitung kann es zu lebensgefährlichen Verletzungen kommen!
- ⇒ Für Schäden und Betriebsstörungen, die aus der Nichtbeachtung der Hinweise resultieren, übernimmt Probst keine Haftung.

Wenn Sie nach dem Lesen der Technischen Dokumentation noch Fragen haben, wenden Sie sich an den Probst-Service unter:

www.probst-handling.com

1.2 Hinweis zum Umgang mit dieser Betriebsanleitung

Das Produkt SPEEDY VS-140/200 wird allgemein Hebegerät genannt.

Die Probst GmbH wird in dieser Betriebsanleitung allgemein Probst genannt.

Diese Betriebsanleitung enthält wichtige Hinweise und Informationen zu den verschiedenen Betriebsphasen des Hebegeräts:

- Transport, Lagerung, Inbetriebnahme und Außerbetriebnahme
- Sicherer Betrieb, erforderliche Wartungsarbeiten, Behebung eventueller Störungen

Die Betriebsanleitung beschreibt das Hebegerät zum Zeitpunkt der Auslieferung durch Probst.

1.3 Warnhinweise in diesem Dokument

Warnhinweise warnen vor Gefahren, die beim Umgang mit dem Produkt auftreten können. Es gibt sie in vier Gefahrenstufen, die Sie am Signalwort erkennen.

Signalwort	Bedeutung
GEFAHR	Kennzeichnet eine Gefahr mit hohem Risiko, die zu Tod oder schwerer Verletzung führt, wenn sie nicht vermieden wird.
WARNUNG	Kennzeichnet eine Gefahr mit mittlerem Risiko, die zu Tod oder schwerer Verletzung führen kann, wenn sie nicht vermieden wird.
VORSICHT	Kennzeichnet eine Gefahr mit einem geringem Risiko, die zu leichter oder mittlerer Verletzung führen kann, wenn sie nicht vermieden wird.
HINWEIS	Kennzeichnet eine Gefahr, die zu Sachschäden führt.

1.4 Symbole



Dieses Zeichen weist auf nützliche und wichtige Informationen hin.

- ✓ Dieses Zeichen steht für eine Voraussetzung, die vor einem Handlungsschritt erfüllt sein muss.
- ▶ Dieses Zeichen steht für eine auszuführende Handlung.
- ⇒ Dieses Zeichen steht für das Ergebnis einer Handlung.

Handlungen, die aus mehr als einem Schritt bestehen, sind nummeriert:

1. Erste auszuführende Handlung.
2. Zweite auszuführende Handlung.

1.5 Hinweisschilder am Hebegerät

Warnung Elektrische Spannung
2904.0397



Warnung Handverletzung durch
Quetschung
2904.0396



Warnung vor elektrischer Spannung
Lebensgefahr!
Vor Öffnen des Gehäuses, unbedingt
vorher den Netzstecker von der Strom-
versorgung abziehen
2904.0387

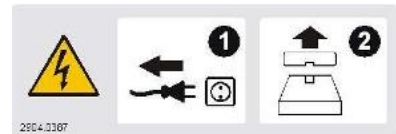

Nächste UVV-Prüfung 2904.0056

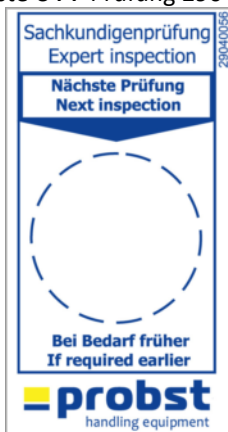

Datumsuhr für UVV-Prüfung



Last im Schwerpunkt anheben
2904.0383

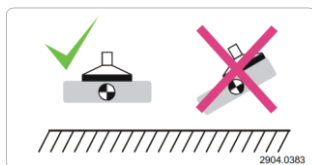

Die angesaugte Last darf keinesfalls ohne zusätzliche Sicherung durch die Lastsicherungskette angehoben und transportiert werden.

2904.0767



Lastsicherheitsketten müssen straff an der Last anliegen. Lastsicherheitsketten dürfen niemals locker unter der Last hängen!

2904.0690

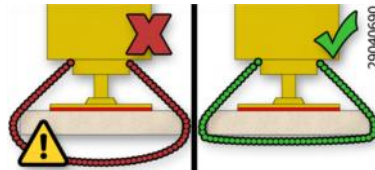

Niemals unter schwebende Last treten.

2904.0210 - 30 mm

2904.0209 - 50 mm

2904.0204 - 80 mm



Betriebsanleitung lesen.

2904.0665 - 30 mm

2904.0666 - 50 mm



Gebot Gehörschutz tragen

2904.0298



1.6 Typenschild

Typenschild (Beispiel)



Das Typenschild ist fest mit dem Produkt verbunden und muss immer gut lesbar sein.

Das Typenschild enthält folgende Daten:

- Artikelnummer
- Gerätenummer
- Seriennummer
- Baujahr
- Eigengewicht
- Max. zulässige Traglast
- ▶ Bei Ersatzteilbestellungen, Gewährleistungsansprüchen oder sonstigen Anfragen bitte alle oben genannten Informationen angeben.

2 Grundlegende Sicherheitshinweise

2.1 Bestimmungsgemäße Verwendung

Das Hebegerät SPEEDY VS-140/200 dient zum bodennahen Heben, Transportieren und Versetzen von porösen Platten sowie auch Waschbetonoberflächen und dergleichen.

- In der Standardversion wird das Hebegerät von zwei Bedienern manuell bedient. Maximal zulässige Traglast 140 kg.
- Mithilfe einer optional erhältlichen Einhängeöse kann das Hebegerät auch an ein geeignetes Transportmittel (Kran, Baustellenfahrzeug, ...) angeschlagen werden. Handhabung nur mit Lastsicherungskette. Maximal zulässige Traglast 200 kg.

Die Bediengriffe sind nur für eine Traglast von max. 140 kg zugelassen.

Die zu hebenden Lasten müssen genügend Eigenstabilität besitzen, um während des Hebens nicht zerstört zu werden.

Die Saugplatte ist nicht Teil des Lieferumfangs. Der Betreiber hat sicherzustellen, dass nur Saugplatten verwendet werden, die für die zu hebende Last geeignet sind. Sie muss für die Befestigung am Hebegerät bestimmt sein.

Die maximal zulässige Traglast darf nicht überschritten werden (> siehe Kap. Technische Daten). Die maximal zulässige Traglast ist abhängig von der verwendeten Saugplatte (siehe Traglastschild der Saugplatte).

Das Hebegerät ist nach dem Stand der Technik gebaut und wird betriebssicher ausgeliefert, dennoch können bei der Verwendung Gefahren entstehen.

2.2 Nicht bestimmungsgemäße Verwendung

Probst übernimmt keine Haftung für Schäden, die durch die Nutzung des Hebegeräts zu anderen Zwecken verursacht werden, als in der bestimmungsgemäßen Verwendung beschrieben. Als nicht bestimmungsgemäße Verwendung gilt der Einsatz des Hebegeräts bei Lasten, die nicht in der Auftragsbestätigung benannt sind oder andere physikalischen Eigenschaften als die in der Auftragsbestätigung benannten Lasten aufweisen. Insbesondere gelten die folgenden Arten der Nutzung als nicht bestimmungsgemäß:

- Verwendung als Steig- oder Kletterhilfe.
- Heben von Menschen oder Tieren.
- Lagern der Last im angesaugten Zustand.
- Ansaugen von Gebäudeteilen, Einrichtungen oder dem Untergrund.
- Ansaugen von Flüssigkeiten und Schüttgut (z. B. Granulate).
- Evakuieren von implosionsgefährdeten Gegenständen.
- Anhängen von Lasten mit Seilen, Ketten o. Ä.

2.3 Gefahrenbereich

2.3.1 Manuelle Handhabung

Das Hebegerät wird von zwei Bedienern bedient. Die Bediener stehen zwischen den Bedienbügeln.

Der Bereich unter der Saugplatte ist als Gefahrenbereich zu betrachten.

2.3.2 Handhabung mit Transportmittel

Personen, die sich im Gefahrenbereich des Hebegeräts aufhalten, können sich lebensgefährlich verletzen.

- Sicherstellen, dass sich keine unbefugten Personen im Gefahrenbereich aufhalten.
- Um ein Abscheren der Last zu vermeiden, sicherstellen, dass Kollisionen mit der Umgebung vermieden werden.

Der Gefahrenbereich des Hebegeräts umfasst folgende Bereiche:

- Der Bereich direkt unter dem Hebegerät und der Last.
- Die unmittelbare Umgebung des Hebegeräts und der Last.
- Der Arbeitsbereich des verwendeten Transportmittels.

2.4 Gefährdungen während des Betriebs



VORSICHT

Verletzungsgefahr durch offen liegende Saugstellen und Druckluftleitungen

- ▶ Nicht in Saugstellen und Druckluftleitungen hineinsehen, -hören oder hineinfassen.
- ▶ Offen liegende Saugstellen und Druckluftleitungen nicht in die Nähe von Augen oder Körperöffnungen bringen.
- ▶ Saugplatten nicht auf den Körper setzen.



VORSICHT

Spitze Gegenstände

Beschädigung von Vakuum führenden Schläuchen durch spitze Gegenstände

- ▶ Immer sicherstellen, dass die Vakuum führenden Schläuche nicht durch spitze Gegenstände beschädigt werden können.

2.5 Umgebungs- und Betriebsbedingungen

Das Hebegerät darf unter folgenden Bedingungen *nicht* betrieben werden:

- Einsatz in explosionsgefährdeten Bereichen.
- Umgebung mit säurehaltigen oder laugenhaltigen Medien.
- Einsatz über 1600 m über NN (das erforderliche Betriebsvakuum kann nicht erreicht werden).



VORSICHT

Gefährliche Gase, Dämpfe oder Stäube werden durch den Vakuum-Erzeuger angesaugt und verteilt.

Atembeschwerden!

- ▶ Vor Arbeitsbeginn sicherstellen, dass die angesaugte Umgebungsluft keine gefährlichen Stoffe enthält.
- ▶ Sicherstellen, dass sich auf oder in der Last keine gefährlichen Stoffe befinden, die angesaugt werden können.



VORSICHT

Verstopfung des Vakuum-Systems durch Ansaugen von Flüssigkeiten

Verletzungsgefahr durch Herabfallen der Last!

- ▶ Keine Flüssigkeiten oder Schüttgüter ansaugen.
- ▶ Das Manometer beachten.



⚠ VORSICHT

Gefahr durch Blitzeinschlag bei Gewitter!

- ▶ Je nach Intensität des Gewitters ggf. die Arbeit einstellen.

Das Hebegerät darf nur unter folgenden Bedingungen betrieben werden:

- Der Betrieb ist nur zulässig im Temperaturbereich von 3°C bis +40°C (37,5°F bis 104°F).
- Die Umgebung muss frei sein von Feuchte, Nässe, Schmutz, Staub, Öl oder anderen, die Reibung herabsetzenden klimatischen Bedingungen.
- Das Hebegerät muss für den Lastfall ausreichend dimensioniert sein.
- ▶ Im Zweifel vor der Inbetriebnahme mit Probst Rücksprache halten.

2.6 Anforderungen an den Arbeitsplatz

Für einen sicheren Arbeitsplatz müssen folgende Anforderungen erfüllt sein:

- Der Betreiber ist verpflichtet, für die Umgebungsbedingungen am Einsatzort eine Risikobeurteilung durchzuführen.
- Das Typenschild und die Warnhinweise müssen lesbar sein.
- Der Bediener muss eine gute Sicht über den gesamten Arbeitsbereich haben, der Arbeitsplatz muss ausreichend und blendfrei beleuchtet sein, die Umgebung des Arbeitsplatzes muss sauber und übersichtlich sein.

2.7 Personalqualifikation

Unqualifiziertes Personal kann Risiken nicht erkennen und ist deshalb höheren Gefahren ausgesetzt!

Der Betreiber muss folgende Punkte sicherstellen:

- Das Personal muss für die in dieser Betriebsanleitung beschriebenen Tätigkeiten beauftragt sein.
- Das Personal muss das 18. Lebensjahr vollendet haben und körperlich und geistig geeignet sein.
- Das Produkt darf nur von Personen bedient werden, die eine entsprechende Schulung absolviert haben.
- Das Personal muss regelmäßig eine Sicherheitsunterweisung erhalten (Häufigkeit gemäß landesspezifischen Vorschriften).
- Arbeiten an der Elektrik dürfen nur von qualifizierten Fachkräften für Elektrik durchgeführt werden.
- Die Installation sowie Reparatur- und Instandsetzungsarbeiten dürfen nur von Fachkräften der Probst GmbH oder von Personen, die eine entsprechende Schulung bei Probst nachweisen können, durchgeführt werden.

Folgende Zielgruppen werden in dieser Betriebsanleitung angesprochen:

- Personen, die in Bedienung und Reinigung des Produkts geschult sind.
- Fachkräfte für Mechanik und Elektrik, die mit der Installation, Störungsbehebung und Wartung des Produkts beauftragt sind.

Der Betreiber der Krananlage muss landesspezifische Vorschriften bezüglich Alter, Befähigung und Ausbildung des Personals einhalten.

Gültig für Deutschland:

Eine Fachkraft ist, wer aufgrund seiner fachlichen Ausbildung, seiner Kenntnisse und Erfahrungen, sowie seiner Kenntnisse der einschlägigen Bestimmungen, die ihm übertragenen Arbeiten beurteilen, mögliche Gefahren erkennen und geeignete Sicherheitsmaßnahmen treffen kann. Eine Fachkraft muss die einschlägigen fachspezifischen Regeln einhalten.

2.8 Persönliche Schutzausrüstung

Um Verletzungen zu vermeiden, immer eine geeignete, der Situation angepasste Schutzausrüstung tragen. Die Schutzausrüstung muss folgenden Standards genügen:

- Sicherheitsschuhe Sicherheitsklasse S1 oder besser

- Feste Arbeitshandschuhe Sicherheitskategorie 2133 oder besser
- Industrieschutzhelm
- Gehörschutz Klasse L oder höher
- Schutzbrille Klasse F
- Haarnetz
- Eng anliegende Kleidung

2.9 Sicherheitseinrichtungen

Das Hebegerät verfügt über folgende Sicherheitseinrichtungen:

- Manometer: Zeigt den aktuellen Druck im Vakuum-Speicher.
- Verriegelung am Betätigungshebel (8.2) Last ablösen: Verhindert versehentliches Ablösen der Last.
- Option: Lastsicherungskette
- ▶ Vor jeder Inbetriebnahme sicherstellen, dass die Sicherheitseinrichtungen in einwandfreiem Zustand sind (> siehe Kap. Sicherheitseinrichtungen prüfen).

2.10 Technischer Zustand

Wenn das Produkt in mangelhaftem Zustand betrieben wird, sind Sicherheit und Funktion beeinträchtigt.

- Das Hebegerät nur in technisch einwandfreiem Original-Zustand betreiben.
- Den Wartungsplan einhalten.
- Ausschließlich Probst-Originalersatzteile verwenden.
- Wenn sich das Betriebsverhalten ändert, das Hebegerät auf Störungen kontrollieren. Störungen sofort beheben!
- Das Hebegerät nicht eigenmächtig umbauen und nicht verändern.
- Sicherheitseinrichtungen auf keinen Fall unwirksam machen.

Probst übernimmt keine Haftung für Folgen einer Änderung außerhalb seiner Kontrolle.

2.11 Verantwortung des Betreibers

Der Betreiber ist im Arbeitsbereich des Hebegeräts Dritten gegenüber mitverantwortlich. Es dürfen keine unklaren Kompetenzen auftreten.

- Auf die Einhaltung regelmäßiger Pausen achten.
- Sicherstellen, dass das Hebegerät nicht von unbefugten Personen in Betrieb genommen werden kann.
- Sicherstellen, dass das Hebegerät während Wartungs- oder Instandhaltungsarbeiten nicht verwendet werden kann.
- Die Zuständigkeiten für die unterschiedlichen Tätigkeiten am Hebegerät klar festlegen.
- Auf die Einhaltung der Zuständigkeiten achten.
- Bei der Handhabung unbekannter Lasten gegebenenfalls durch Versuche sicherstellen, dass ein sicherer Betrieb gewährleistet ist:
 - Die Last verfügt über ausreichende Eigenstabilität, so dass sie während der Handhabung nicht beschädigt werden kann.

2.12 Landesspezifische Vorschriften für den Betreiber

- Die landesspezifischen Vorschriften zu Unfallverhütung, Sicherheitsprüfung und Umweltschutz beachten.
- Das Hebegerät erst dann verwenden, wenn sichergestellt ist, dass das Hebezeug (Kran, Kettenzug etc.), in die es eingebaut ist, den landesspezifischen Bestimmungen und Sicherheitsvorschriften entspricht.

3 Produktbeschreibung

3.1 Komponenten

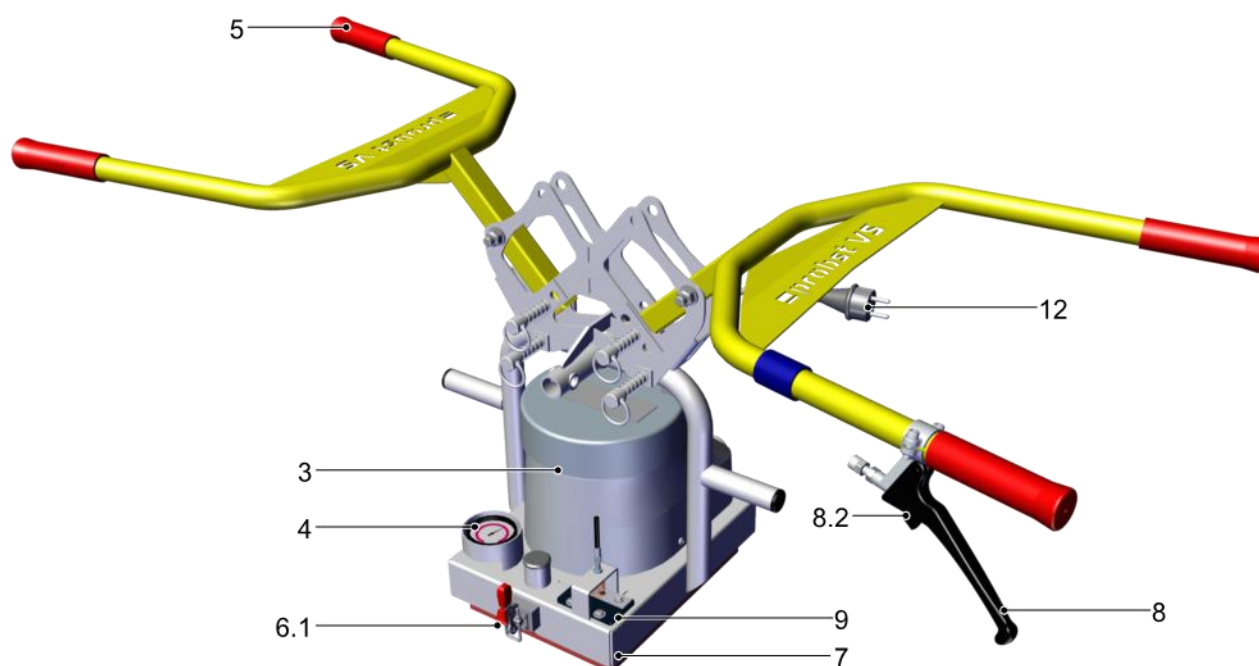

3	Vakuum-Gebläse	4	Vakuum-Manometer
5	Bedienbügel	6.1	Schnellspanner zur Befestigung der Saugplatte
7	Grundkörper	8	Betätigungshebel Last ablösen
8.2	Verriegelung Betätigungshebel	9	Belüftungsklappe
12	Netzanschluss		

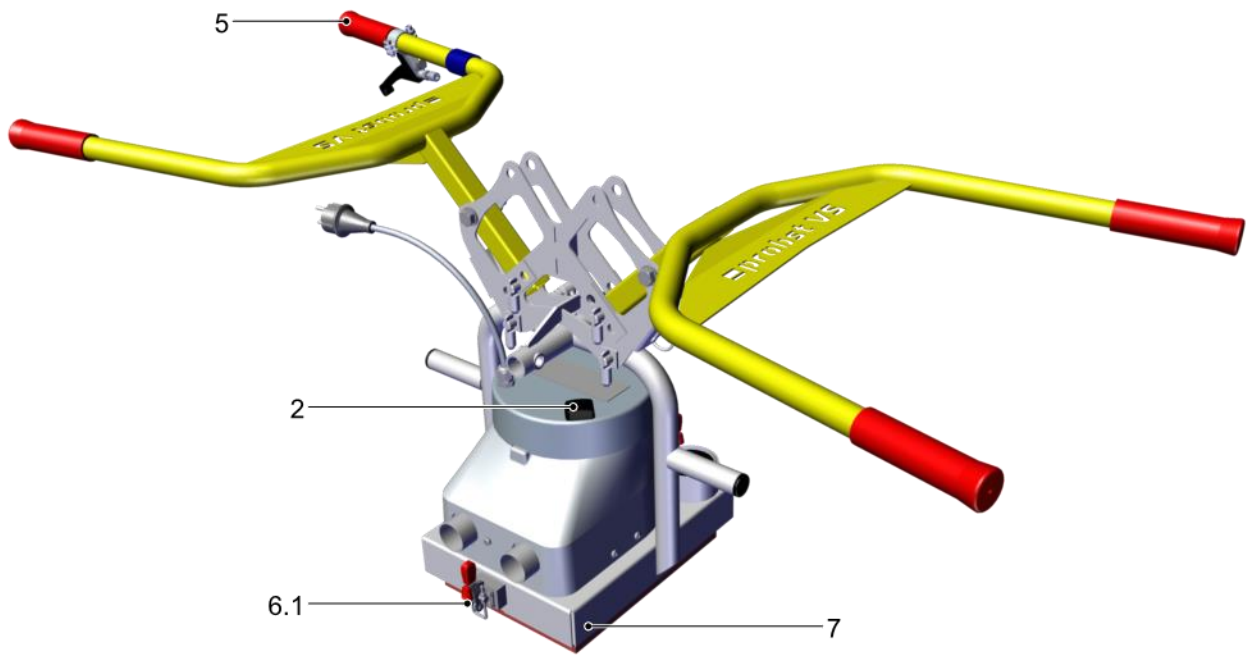

2	Hauptschalter	5	Bedienbügel
6.1	Schnellspanner zur Befestigung der Saugplatte	7	Grundkörper

3.2 Bedienelemente

- Der Hauptschalter (2) dient zum Ein- und Ausschalten des Vakuumpumpe.
- Der Betätigungshebel (8) dient zum Ablösen der Last. Der Betätigungshebel kann erst gezogen werden, wenn die Verriegelung (8.2) gedrückt ist.

3.3 Vakuumpumpe

Das Vakuum wird von einem elektrisch betriebenen Vakuumpumpe (3) erzeugt. Die Vakuumpumpe ist ausgelegt für saugdichte Lasten.

3.4 Saugplatten

Die Saugplatte ist nicht im Lieferumfang enthalten. Sie dient zum Ansaugen der Last. Die Auswahl der Saugplatte ist abhängig von der Last (Gewicht, Geometrie und Oberflächeneigenschaften).

Nur Saugplatten des Herstellers Probst verwenden, auf denen anhand des Traglastaufklebers zweifelsfrei eine maximal zulässige Traglast bei einem Unterdruck von -0,2 bar hervorgeht. Bei unklarer Sachlage dürfen das Hebegerät und die Saugplatte keinesfalls in Betrieb genommen werden. Firma Probst GmbH kontaktieren!

Standard-Saugplatten sind nicht für das Handhaben von Glasscheiben geeignet.

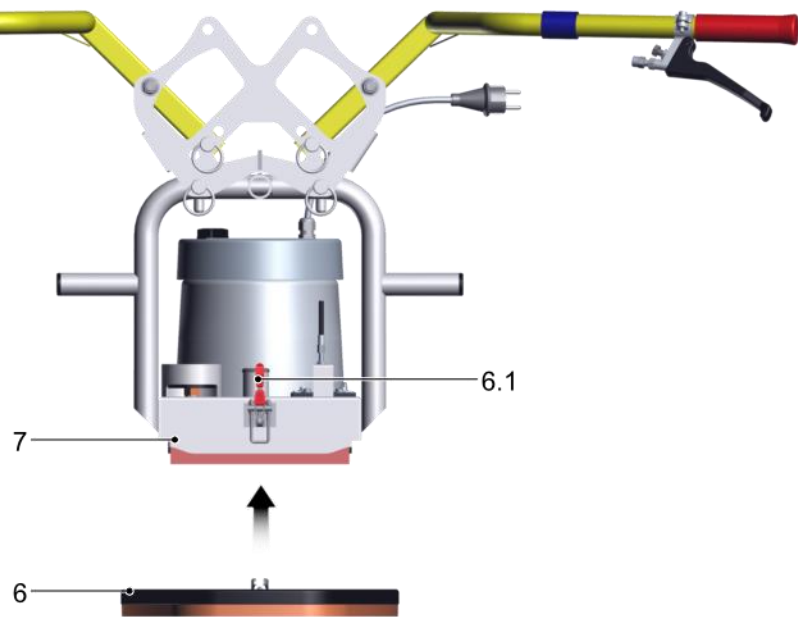

Die Saugplatte (6) muss mithilfe der beiden Schnellspanner (6.1) am Grundkörper (7) befestigt werden.



Die maximal zulässige Traglast der Saugplatte bestimmt die maximal zulässige Traglast des gesamten Hebe-
geräts (siehe Traglastschild der Saugplatte).

4 Technische Daten

Modell	VS-140/200 mit Saugplatte (5270.0015)	VS-140/200 mit Saugplatte (5270.0017)	VS-140/200-XL mit Saugplatte, Einhängeöse und Kettenkasten (5270.0016)	VS-140/200-XL mit Saugplatte, Einhängeöse und Kettenkasten (5270.0018)
Spannungsversorgung	230 V 50 Hz	110 V 60 Hz	230 V 50 Hz	110 V 60 Hz
Leistungsaufnahme	1,5 kW			
Max. zulässige Traglast	Manueller Betrieb: 140 kg Betrieb mit Transportmittel: 200 kg			
Eigengewicht	20 kg	20 kg	25 kg	25 kg
Temperaturbereich	+3 bis +40 °C			
Geräusch (DIN 45 635)	<78 dB(A)			
Abmessungen Saugplatte	Variabel, bis zu 850 x 340 mm			



Die maximal zulässige Traglast der Saugplatte bestimmt die maximal zulässige Traglast des gesamten Hebe-geräts (siehe Traglastschild der Saugplatte).

Voraussetzungen für die maximal zulässige Traglast:

- Die Traglasten beziehen sich auf ein Vakuum von -0,2 bar.
- Die Last ist saugdicht.

5 Transport und Lagerung

5.1 Schutzausrüstung

- ▶ Zur Handhabung ist folgende Schutzausrüstung erforderlich:
- Sicherheitsschuhe
- Feste Arbeitshandschuhe

5.2 Lieferung prüfen

Der Lieferumfang kann der Auftragsbestätigung entnommen werden. Die Gewichte und Abmessungen sind in den Lieferpapieren aufgelistet.

1. Die gesamte Sendung anhand beiliegender Lieferpapiere auf Vollständigkeit prüfen.
2. Mögliche Schäden durch mangelhafte Verpackung oder durch den Transport sofort dem Spediteur und Probst melden.

5.3 Verpackung entfernen

Das Gerät wird auf einer Palette und in Schrumpffolie verpackt ausgeliefert.



HINWEIS

Scharfe Messer oder Klingen

Beschädigung der Bauteile!

- ▶ Beim Öffnen der Verpackung darauf achten, dass keine Bauteile beschädigt werden.

1. Gekennzeichnete Transporthilfen und Sicherungen entfernen.
2. Schrumpffolie öffnen und entfernen.
3. Verpackungsmaterial gemäß der landesspezifischen Gesetze und Richtlinien entsorgen.

5.4 Hebegerät transportieren



⚠ WARNUNG

Herabfallende Gegenstände während der Handhabung der Bauteile

Schwere Verletzungen oder Tod!

- ▶ Sicherstellen, dass die verwendeten Hebehilfen und Anschlagmittel ausreichend dimensioniert sind.
- ▶ Sicherstellen, dass das Personal für den Transport mit Hubmitteln oder Flurförderfahrzeugen befugt und qualifiziert ist.
- ▶ Die Bauteile vor der Handhabung gemäß der landesspezifischen Vorschriften sichern.



⚠️ WARNUNG

Herabfallende Gegenstände durch unsachgemäßen Transport

Verletzungen und Sachschäden!

- ▶ Sicherstellen, dass sich niemand im Gefahrenbereich aufhält.
-

5.5 Hebegerät lagern

Wenn das Hebegerät über einen längeren Zeitraum nicht benutzt wird, muss es korrekt gelagert werden, um es vor Beschädigungen zu schützen. Möglichkeiten der korrekten Lagerung:

- Das Hebegerät bodennah hängen lassen.
- Das Hebegerät abhängen und einlagern.



HINWEIS

Schäden an den Saugplatten durch ungeeignete Abstellsituation!

- ▶ Das Hebegerät nicht auf den Saugplatten abstellen.
-



HINWEIS

Einwirkungen von Ozon, Licht (besonders UV), Wärme, Sauerstoff, Feuchtigkeit sowie mechanische Einwirkungen können die Lebensdauer von Gummierzeugnissen verkürzen

Beschädigung der Saugplatten durch falsche Lagerung des Hebegeräts!

- ▶ Gummiteile wie Sauger und Saugplatten kühl (0°C bis +15°C, max. jedoch 25°C), dunkel, trocken, staubarm, witterungs-, ozon- und zugluftgeschützt lagern.
-

- ▶ Das Hebegerät wettergeschützt lagern.

6 Installation

6.1 Sicherheit

6.1.1 Sicherheitshinweise für die Installation

Das Hebegerät darf nur von qualifizierten Fachkräften für Elektrik und Mechanik installiert und gewartet werden.



⚠️ WARNUNG

Unsachgemäße Montage

Schwere Verletzungen oder Tod!

- ▶ Die Montage oder Demontage ist nur in spannungslosem und drucklosem Zustand zulässig.
- ▶ Sicherstellen, dass die zulässige Traglast des Hebezeugs (Kran, Kettenzug, Anschlagmittel usw.) mindestens so groß ist wie das Eigengewicht und die zulässige Traglast des Hebeegeräts zusammen.
- ▶ Sicherstellen, dass sich das Hebezeug in einwandfreiem Zustand befindet.
- ▶ Das Hebegerät nur mithilfe der Einhängeöse anschlagen.

6.1.2 Schutzausrüstung

- ▶ Zur Handhabung ist folgende Schutzausrüstung erforderlich:
 - Sicherheitsschuhe
 - Feste Arbeitshandschuhe

6.2 Inbetriebnahme

1. Alle Schraubverbindungen auf festen Sitz prüfen.
 2. Die Dichtheit des Vakuum-Systems prüfen
Dichtheit des Hebeegeräts prüfen
 3. Alle Funktionen des Hebeegeräts prüfen.
 4. Mehrere Hebeversuche mit einer Last durchführen.
- ⇒ Die Installation ist abgeschlossen, wenn die Hebeversuche erfolgreich durchgeführt sind.



Die in Europa nach der EN 13155 erforderlichen Prüfungen vor Inbetriebnahme sind durch eine Bauartprüfung abgedeckt.

7 Betrieb

7.1 Sicherheit

7.1.1 Sicherheitshinweise für die Bedienung



GEFAHR

Herabfallende Gegenstände bei Handhabung über 1,8 m

Schwere Verletzungen oder Tod!

- ▶ Bei der Handhabung von Lasten, deren Schwerpunkt über 1,8 m liegt, Arbeitsbereich absperren.
- ▶ Industrieschutzhelm tragen.



WARNUNG

Schwere Verletzungen oder Tod durch herabfallende Gegenstände!

- ▶ Vor jeder Handhabung der angesaugten Last die Lastsicherungskette(n) anlegen.
- ▶ Die Lastsicherungskette(n) immer straff anlegen.
- ▶ Vor jeder Handhabung sicherstellen, dass sich keine Personen im Gefahrenbereich aufhalten.
- ▶ Lasten niemals über Personen hinweg befördern.
- ▶ Die maximal zulässige Traglast beachten (siehe Typenschild und Traglastaufkleber der Saugplatte).
- ▶ Sicherstellen, dass die maximal zulässige Traglast der Hebehilfe mindestens so groß ist wie das Eigengewicht des Hebeegeräts mit Saugplatte und der zulässigen Traglast des Hebeegeräts.
- ▶ Sicherstellen, dass sich keine losen Gegenstände auf der Last befinden.
- ▶ Lasten nicht hängend lagern.

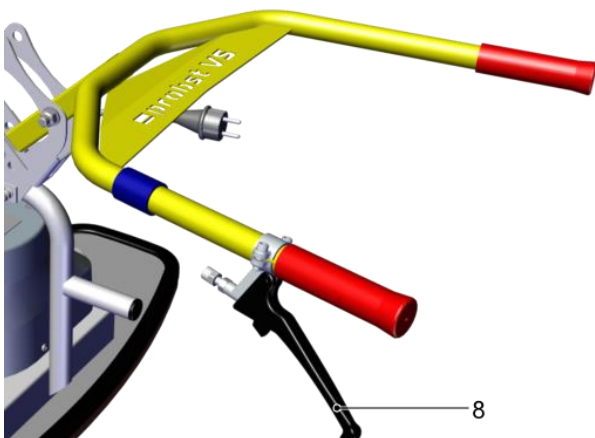



⚠️ WARNUNG

Beim Ziehen des Betätigungshebels fällt die Last sofort herunter.

Verletzungsgefahr!

- ▶ Den Betätigungshebel (8) erst ziehen, wenn die Last sicher abgelegt ist.



⚠️ VORSICHT

Die Oberfläche der Last ist staubig, verschmutzt, ölig, feucht oder vereist.

Verletzungsgefahr durch Herabfallen der Last!

- ▶ Vor jeder Handhabung sicherstellen, dass die Oberfläche der Last sauber, trocken und eisfrei ist.

- ✓ Während der gesamten Handhabung steht der Hauptschalter auf 1.
- 1. Während der Handhabung mit einem Transportmittel den Bedienbügel nicht loslassen.
- 2. Das Manometer im Auge behalten.

7.1.2 Personalqualifikation

Das Hebegerät darf ausschließlich von Bedienern genutzt werden, die folgende Anforderungen erfüllen:

- Der Bediener hat das 18. Lebensjahr vollendet.
- Der Bediener ist körperlich und geistig geeignet und es ist zu erwarten, dass er die ihm übertragenen Aufgaben zuverlässig erfüllt.
- Der Bediener wurde im Führen des Hebegerichts unterwiesen und hat die Betriebsanleitung gelesen und verstanden.

7.1.3 Schutzausrüstung

▶ Zur Bedienung ist folgende Schutzausrüstung erforderlich:

- Industrieschutzhelm
- Sicherheitsschuhe
- Je nach Last feste Arbeitshandschuhe
- Eng anliegende Kleidung
- Gegebenenfalls Haarnetz verwenden.



⚠️ VORSICHT

Hoher Geräuschpegel aufgrund von Leckagen zwischen Last und Sauggreifer

Gehörschäden!

- ▶ Den Geräuschpegel mit typischen Lasten messen.
- ▶ Je nach Lastoberfläche können Geräuschpegel auftreten, die das Tragen von Gehörschutz erfordern.

7.1.4 Hebegerät sachgerecht nutzen

Eine unsachgemäße Nutzung des Hebegerichts kann zu Gefährdung der Bediener und Schäden am Produkt führen.

- Lasten nur horizontal handhaben.
- Der Hebevorgang darf nicht durch äußere Kräfte unterstützt werden.

- Bedienbügel nur zum Führen des Hebeegeräts verwenden, Schwenk- oder Neigungsbewegungen mit Bedienbügel vermeiden.
- Lasten nicht schräg ziehen, schleppen oder schleifen.
- Keine festsitzenden Lasten mit dem Hebeegerät losreißen.
- Eine Last immer nur mit einem Hebeegerät handhaben.



Das Hebeegerät immer in einer ergonomisch günstigen Arbeitshöhe führen und handhaben.

7.1.5 Verhalten im Notfall



VORSICHT

Verletzungsgefahr durch Notfallsituation!

- ▶ Alle Personen in der Nähe des Gefahrenbereichs sofort informieren.
 - ▶ Nicht in den Gefahrenbereich treten.
 - ▶ Wenn möglich, die Last sicher abstellen.
-

In folgenden Situationen liegt ein Notfall vor:

- Ausfall der Vakuum-Erzeugung, z. B. bei Energieausfall.
- Bei einer Leckage, z. B. bei einem Schlauchabriss.
- Bei einer Kollision.
- Vakuum-Abfall während der Handhabung in den roten Bereich des Manometers:
 - Vakuum-Abfall unter -0,2 bar
- ▶ Wenn die Lastsicherungskette von der herabfallenden Last beansprucht wurde, die Lastsicherungskette fachgerecht prüfen und bei Bedarf ersetzen.

Beschädigte Lastsicherungsketten dürfen nicht weiter verwendet werden.

7.2 Vor Arbeitsbeginn prüfen

1. Sicherstellen, dass die Energiezufuhr zuverlässig funktioniert.
2. Sicherheitseinrichtungen prüfen.
3. Gerätefunktionen prüfen.

7.3 Umgang mit feuchten Lasten

Das Hebeegerät ist bestimmungsgemäß nicht für das Ansaugen von nassen Lasten geeignet.



HINWEIS

Ausfall der Vakuum-Pumpe durch Feuchtigkeit!

- ▶ Vor dem Ansaugen Wasser von der Saugfläche entfernen.
 - ▶ Vor dem Abschalten den Vakuum-Erzeuger bei geöffneter Belüftungsklappe (den Betätigungshebel (8) ziehen und festhalten) mindestens 1 Minute laufen lassen.
-

7.4 Saugplatte befestigen

Die Saugplatte ist nicht im Lieferumfang enthalten.

Der Betreiber ist verantwortlich für die Auslegung der Saugplatte in Abhängigkeit von den Lasteigenschaften (Oberfläche, Dichtheit, Gewicht).



Die maximal zulässige Traglast der Saugplatte bestimmt die maximal zulässige Traglast des gesamten Hebe-
geräts (siehe Traglastschild der Saugplatte).

Der Betreiber verpflichtet sich, die statische Festigkeit und die Haltekräfte in Abhängigkeit vom erreichbaren Vakuum nachzuweisen sowie die Sicherheitsfaktoren einzuhalten. Hierbei ist die Norm DIN EN 13155 in ihrer zur Zeit der Montage gültigen Fassung als Grundlage zu nehmen.

Probst GmbH übernimmt keine Haftung für Schäden, die durch die Verwendung einer ungeeigneten Saugplatte entstanden sind.



⚠️ WARNUNG

Unerwartetes Einschalten beim Befestigen der Saugplatte

Verletzungsgefahr durch Vakuum!

- ▶ Sicherstellen, dass der Vakuum-Erzeuger während der Montage der Saugplatte nicht eingeschaltet werden kann.

1. Das Hebegerät auf die Saugplatte (6) setzen.

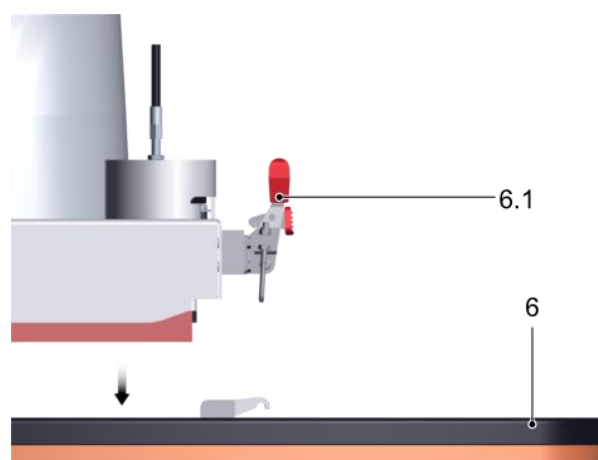

2. Beide Riegel (6.1) schließen.

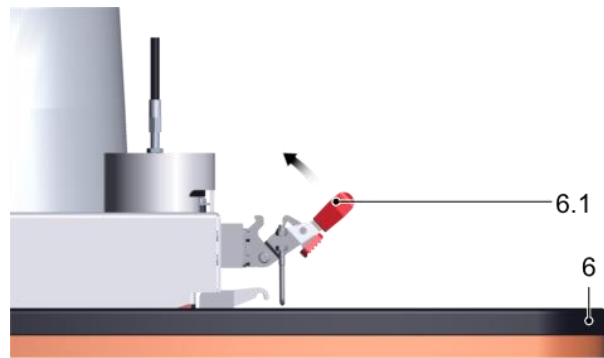

3. Sicherstellen, dass die Saugplatte sicher befestigt ist (siehe Abb.).

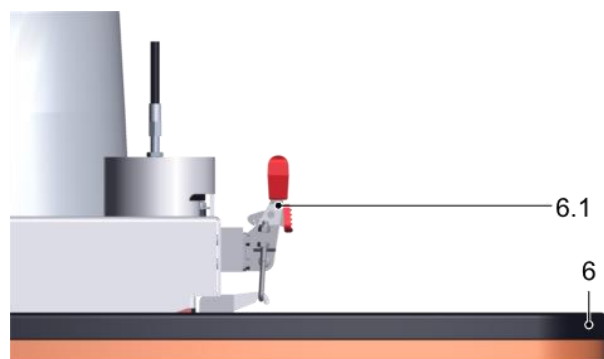

7.5 Bedienbügel in die Arbeitsposition bringen

Die Bedienbügel durch Umstecken der Steckbolzen in Arbeitsposition bringen.

1. Beide Steckbolzen (5.1) herausziehen.

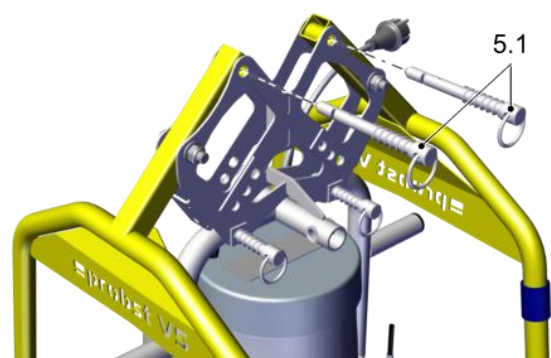

2. Die Bedienbügel (5) in die Arbeitsposition klappen.

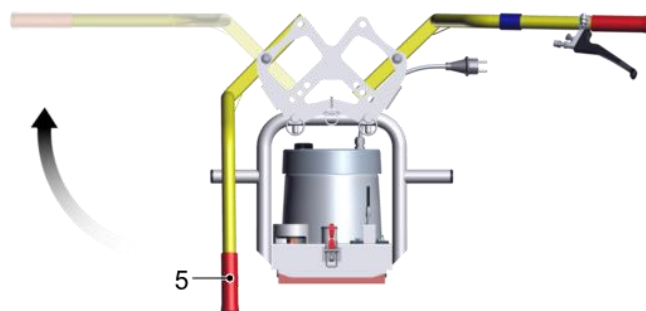

3. Die Steckbolzen (5.1) wieder einsetzen.

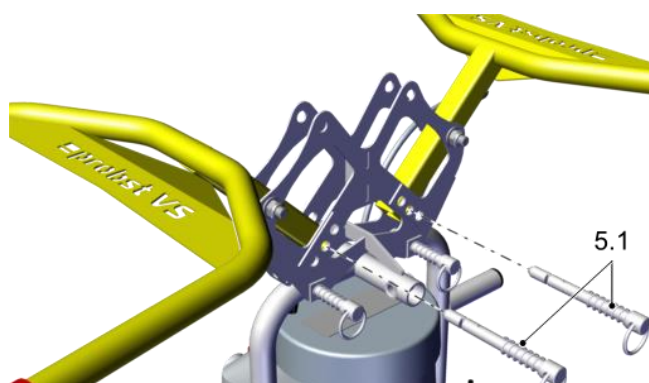

4. Sicherstellen, dass die Steckbolzen (5.1) sicher verriegelt sind.

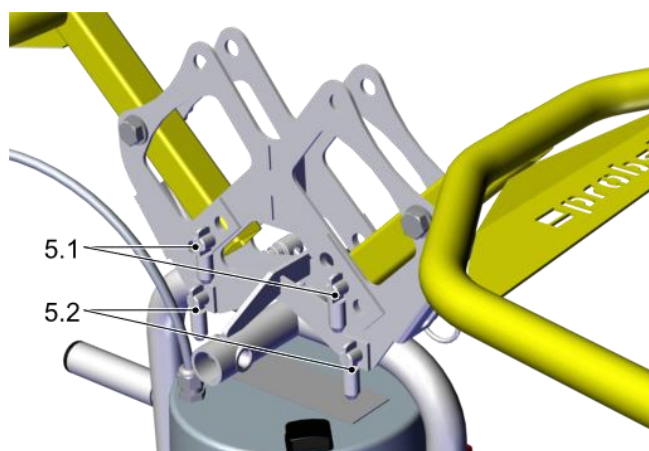

7.6 Bedienbügel um 90° drehen

Der Bedienbügel kann bei Bedarf um 90° gedreht werden.

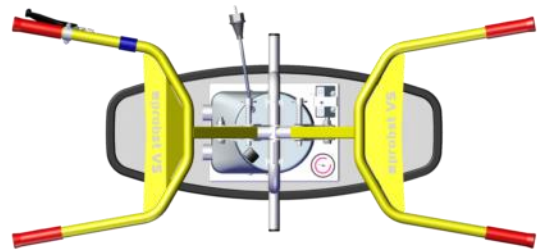
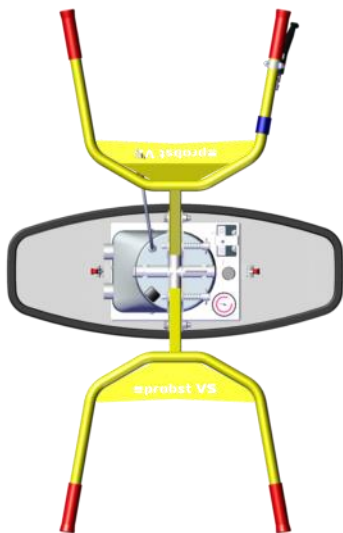

1. Das Hebegerät so abstellen, dass es nicht kippen oder rutschen kann.

2. Beide Steckbolzen (5.2) herausziehen.

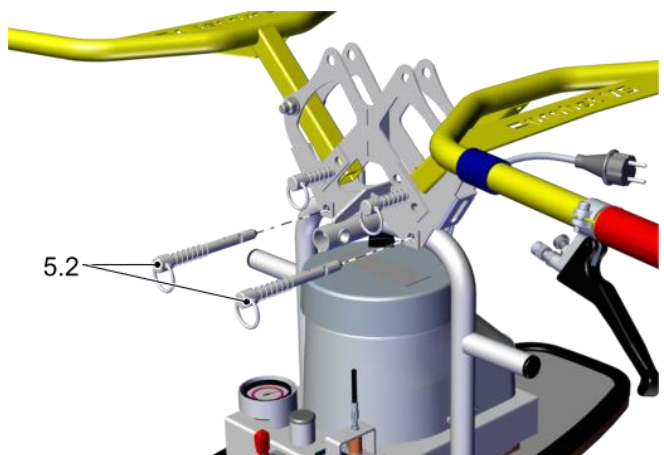

3. Den Bedienbügel (5) anheben und um 90° drehen. Sicherstellen, dass beim Drehen der Bowdenzug (8.1) nicht beschädigt wird.

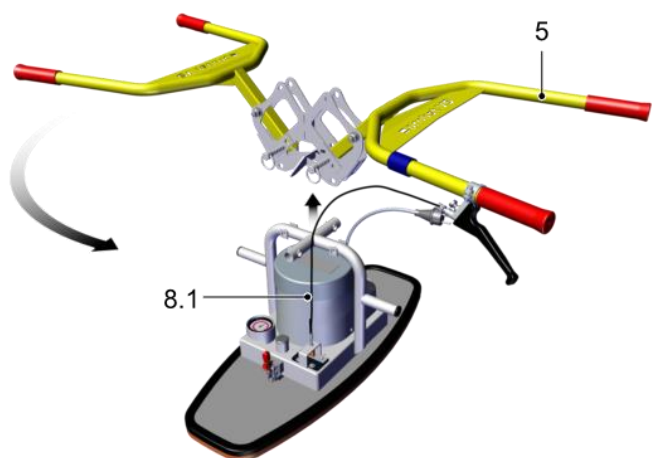

4. Den Bedienbügel auf den Grundkörper setzen.

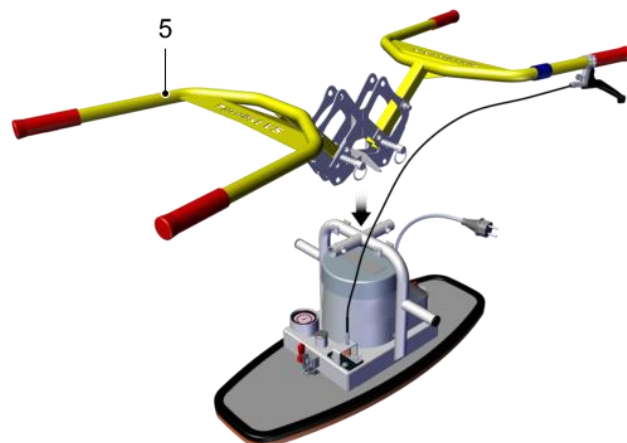

5. Beide Steckbolzen (5.2) einsetzen.

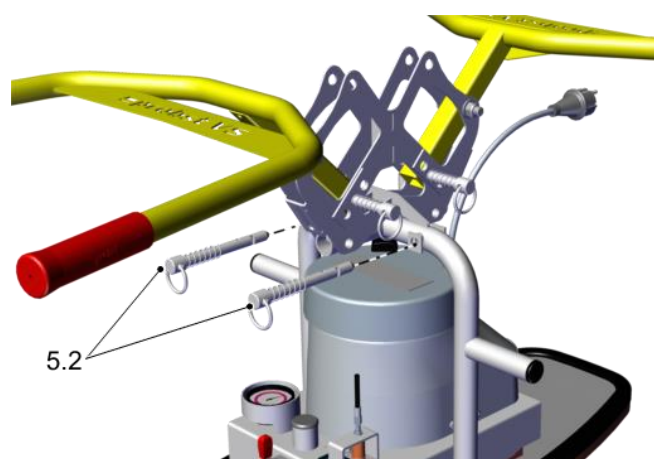

6. Sicherstellen, dass die Steckbolzen (5.2) sicher verriegelt sind.

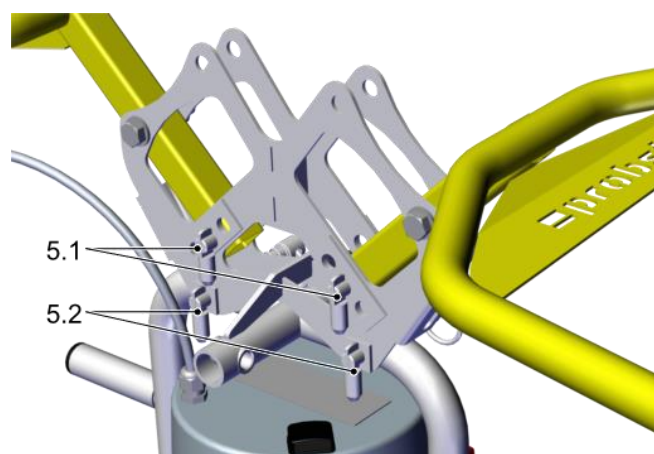

7.7 Hebegerät einschalten

1. Den Netzstecker (13) mit einem geeigneten Kabel (nicht im Lieferumfang enthalten) an der Spannungsversorgung anschließen.

- Das Kabel mit dem Klettband (13.1) am Bedienbügel (5) befestigen.

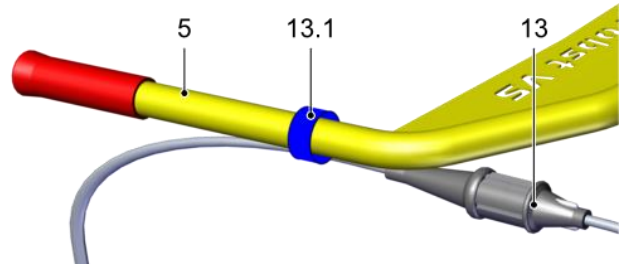

- Sicherstellen, dass der Netzstecker (13) nicht versehentlich gelöst werden kann.
- Den Hauptschalter (2) auf 1 stellen.



- Das Hebegerät mit laufendem Vakuum-Erzeuger nicht auf eine luftdichte Oberfläche stellen.
- Bei Arbeitspausen von mehr als zwei Minuten den Vakuum-Erzeuger abschalten.

7.8 Kettenkasten mit Einhängeöse befestigen (Option)

- Den Kettenkasten (11.1) mit Einhängeöse auf den Grundkörper setzen.

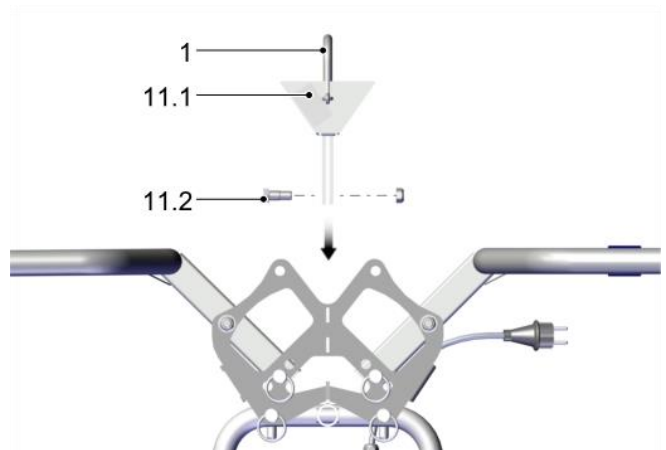

- Die Schraube (11.2) festziehen.

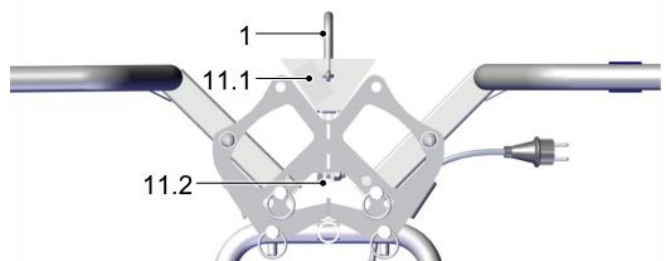

- Das Hebegerät mit der Einhängeöse (1) am Transportmittel anschlagen.

7.9 Last anheben



⚠️ WARNUNG

Herabfallende Gegenstände durch unzureichendes Vakuum

Schwere Verletzungen oder Tod!

- ▶ Vor dem Anheben der Last sicherstellen, dass das Arbeitsvakuum von -0,2 bar erreicht ist.

- Das Verhältnis von Hebezeit zu Belüftungszeit (Ablösen) sollte etwa 2/3 zu 1/3 betragen.
- Maximale Hebezeit 2 Minuten, anschließend 1 Minute freies Saugen.

7.9.1 Manuelle Handhabung

Das Hebegerät muss an beiden Bedienbügeln mit zwei Bedienern angehoben werden.



⚠️ VORSICHT

Rutschiger Untergrund oder Hindernisse

Verletzungsgefahr durch Ausrutschen oder Stolpern

- ▶ Vor der Handhabung sicherstellen, dass die Bediener nicht rutschen oder stolpern können.

1. Das Hebegerät über dem Schwerpunkt der Last positionieren.
2. Das Hebegerät vorsichtig auf der Last aufsetzen. → Die Last wird angesaugt
3. .Sicherstellen, dass die gesamte Fläche der Saugplatte(n) auf der Last aufsitzt.
4. Vor dem Anheben sicherstellen, dass die Last nicht anhaftet oder verkantet.
5. Sobald das Manometer das Mindest-Vakuum anzeigt (-0,2 bar), die Last vorsichtig anheben.

7.9.2 Handhabung mit Transportmittel (Option Einhängeöse mit Kettenkasten)



⚠️ WARNUNG

Herabfallen der Last beim Befestigen der Lastsicherungskette

Quetschgefahr!

- ▶ Beim Befestigen der Lastsicherungskette nicht unter die Last greifen.



⚠️ WARNUNG

Schnelles Fahren über unebenes Gelände

Schwere Verletzungen durch Herabfallen der Last!

- ▶ Bei angehobener Last nur mit Schrittgeschwindigkeit fahren.
- ▶ Erschütterungen und ruckartiges Transportieren vermeiden.



⚠ VORSICHT

Verletzungsgefahr durch Kollision!

- ▶ In Bewegungsrichtung hinter dem Hebegerät gehen und Sicherheitsabstände einhalten.

1. Sobald das Manometer das Mindest-Vakuum anzeigt (-0,2 bar), die Last vorsichtig anheben (die eventuelle Hebehilfe im Feingang betätigen).
2. Eventuelle Pendelbewegungen mit dem Bedienbügel ausgleichen.
3. Unmittelbar nach dem Aufnehmen (z. B. von einer Palette oder von einem LKW) die Last bis knapp über dem Boden absenken (ca. 20 bis 30 cm).

4. Die Lastsicherungskette (11) am Kettenkasten (11.1) befestigen.

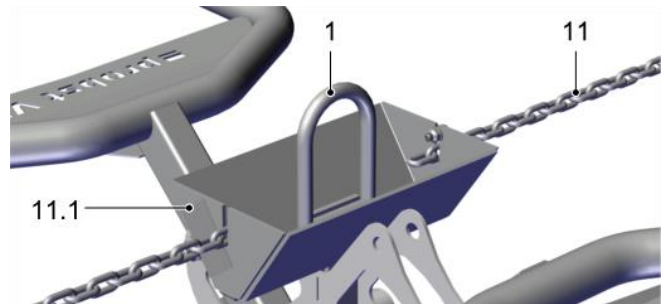

- ⇒ Die Lastsicherungskette muss dicht an der Last anliegen.

5. Das Kettenende im Kettenkasten verstauen, damit es bei der Handhabung nicht stört.

- ⇒ Die Last kann nun bodennah transportiert werden (ca. 50 cm über dem Boden).
- Das Hebegerät am Bedienbügel führen.
- Lasten niemals über Personen hinweg befördern.
- Nur bei guter Sicht über den gesamten Arbeitsbereich arbeiten.
- Das Hebegerät so bodennah wie möglich führen.

7.10 Last ablegen



⚠ VORSICHT

Verrutschen oder Kippen der Last beim Ablegen

Verletzungsgefahr!

- ▶ Vor dem Lösen der Last sicherstellen, dass die Last nicht verrutschen oder kippen kann.

7.10.1 Manuelle Handhabung

1. Das Hebegerät mit der Last vorsichtig ablegen.
2. Vor dem Lösen der Last sicherstellen, dass die Last nicht verrutschen oder kippen kann.

3. Die Verriegelung (8.2) drücken und den Betätigungshebel (8) vorsichtig ziehen.

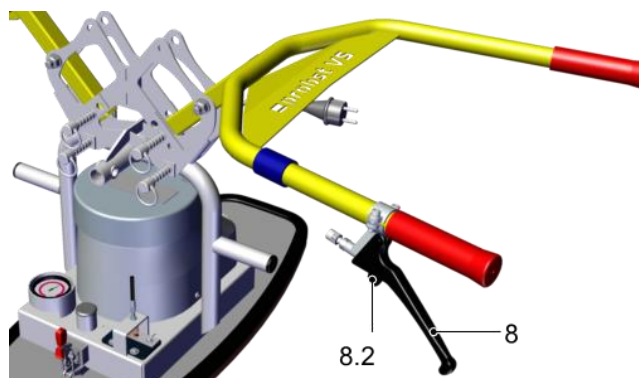

⇒ Die Last wird gelöst.

7.10.2 Handhabung mit Transportmittel (Option Einhängeöse mit Kettenkasten)



⚠️ WARNUNG

Herabfallen der Last beim Entfernen der Lastsicherungskette
Quetschgefahr!

- ▶ Beim Entfernen der Lastsicherungskette nicht unter die Last greifen.

1. Die Last vorsichtig bis knapp über dem Boden absenken (ca. 20 – 30 cm).
2. Die Lastsicherungskette (11) aushängen und im Kettenkasten (11.1) verstauen.
3. Die Last vollständig absetzen.
4. Sicherstellen, dass die Last nicht verrutschen oder kippen kann.

7.11 Bedienbügel in die Parkposition bringen

Die Bedienbügel durch Umstecken der Steckbolzen in Parkposition bringen.

1. Beide Steckbolzen (5.1) abziehen.

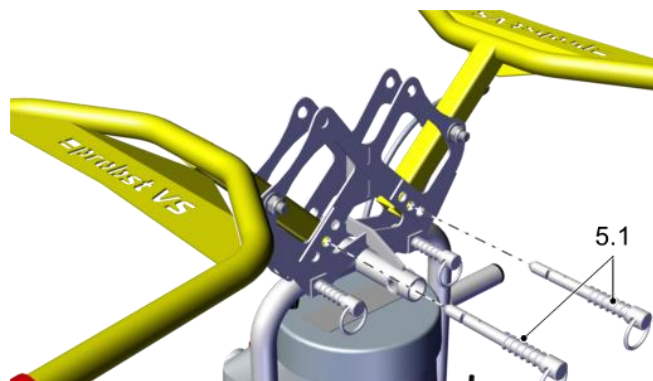

2. Die Bedienbügel (5) in die Parkposition klappen.

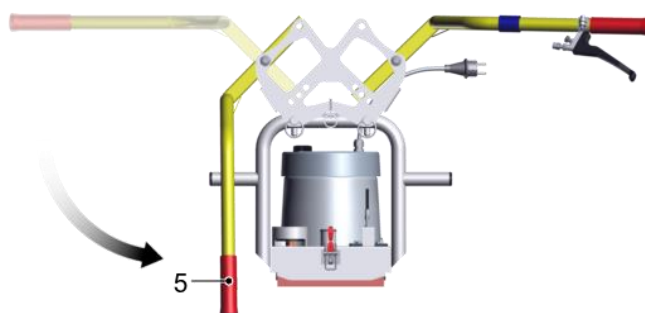

- Die Steckbolzen (5.1) wieder einsetzen.

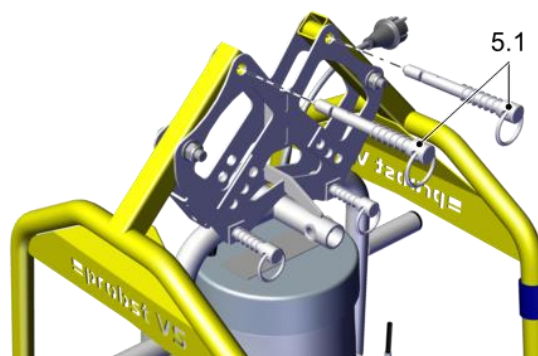

- Sicherstellen, dass die Steckbolzen sicher verriegelt sind.

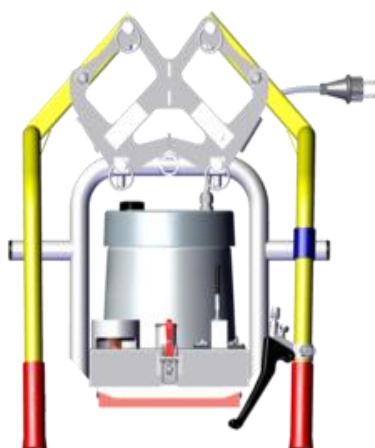

⇒ Das Hebegerät kann jetzt gelagert werden, ohne die Saugplatte zu beschädigen.

8 Störungsbehebung

8.1 Sicherheit

8.1.1 Sicherheitshinweise für die Störungsbehebung

Störungen am Hebegerät dürfen nur von qualifizierten Fachkräften für Mechanik und Elektrik behoben werden. Das Personal muss die Betriebsanleitung gelesen und verstanden haben.



GEFAHR

Stromschlag durch elektrische Bauteile unter Spannung

Schwere Verletzungen oder Tod!

- ▶ Vor Installations- und Wartungsarbeiten sowie vor einer Störungsbehebung sicherstellen, dass die elektrischen Bauteile nicht unter Spannung stehen.
 - ▶ Den Netzstecker ziehen.
-



WARNUNG

Verletzungsgefahr durch Unterdruck!

- ▶ Vor einer Störungsbehebung oder vor Wartungsarbeiten den Vakuum-Erzeuger abschalten.
 - ▶ Sicherstellen, dass kein gespeichertes Restvakuum im Vakuum-Kreis verblieben ist.
-



WARNUNG

Verletzungsgefahr durch unsachgemäße Wartung oder Störungsbehebung

- ▶ Nach jeder Wartung oder Störungsbehebung die ordnungsgemäße Funktionsweise des Produkts, insbesondere der Sicherheitseinrichtungen, prüfen.
-

8.1.2 Schutzausrüstung

- ▶ Für Installation, Störungsbehebung und Wartungsarbeiten ist folgende Schutzausrüstung erforderlich:
 - Sicherheitsschuhe
 - Feste Arbeitshandschuhe

8.2 Hilfe bei Störungen

- ▶ Wenn die Last nicht gehoben werden kann, folgende Liste durchgehen, um den Fehler zu finden und zu beheben:

Störung	Ursache	Abhilfe
Vakuum-Erzeuger arbeitet, Last wird aber nicht angesaugt.	Die Saugplatte bedeckt die Last nicht vollständig. Leckageluft wird angesaugt.	▶ Hebegerät so auf der Last positionieren, dass die Saugplatte vollständig die Last bedeckt.
	Filtersieb ist verschmutzt.	▶ Filtersieb reinigen.
	Schlauch oder Verschraubungen sind undicht.	▶ Bauteile austauschen oder abdichten.
Mindest-Vakuum -0,2 bar wird nicht erreicht.	Dichtlippe der Saugplatte ist beschädigt.	▶ Saugplatte ersetzen.
	Last hat Risse, Aussparungen oder ist porös.	Handhabung der Last ist mit diesem Hebegerät nicht möglich.
	Manometer ist defekt.	▶ Manometer ersetzen.
	Schlauch oder Verschraubungen sind undicht.	▶ Bauteile abdichten oder ersetzen.
	Einsatzort höher als 1600 über NN.	▶ Die maximale Höhe des Einsatzorts beachten.
Die Vakuum-Erzeugung arbeitet nicht.	Der Hauptschalter steht auf AUS.	▶ Den Hauptschalter auf EIN schalten.
	Der elektrische Anschluss ist defekt.	1. Den Anschluss prüfen und reparieren. 2. Die Netzzuleitung prüfen.
	Die Temperaturüberwachung hat ausgelöst.	▶ Den Vakuum-Erzeuger abkühlen lassen.
	Die Stromaufnahme ist erhöht.	1. Den Filtersieb reinigen. 2. Den Motor auf Defekt prüfen.
	Der Vakuum-Erzeuger ist defekt.	▶ Den Vakuum-Erzeuger prüfen und gegebenenfalls den Probst-Service verständigen.

9 Wartung

9.1 Sicherheit

9.1.1 Sicherheitshinweise für die Wartung

Störungen am Hebegerät dürfen nur von qualifizierten Fachkräften für Mechanik und Elektrik behoben werden. Das Personal muss die Betriebsanleitung gelesen und verstanden haben.



GEFAHR

Stromschlag durch elektrische Bauteile unter Spannung

Schwere Verletzungen oder Tod!

- ▶ Vor Installations- und Wartungsarbeiten sowie vor einer Störungsbehebung sicherstellen, dass die elektrischen Bauteile nicht unter Spannung stehen.
 - ▶ Den Netzstecker ziehen.
-



WARNUNG

Verletzungsgefahr durch Unterdruck!

- ▶ Vor einer Störungsbehebung oder vor Wartungsarbeiten den Vakuum-Erzeuger abschalten.
 - ▶ Sicherstellen, dass kein gespeichertes Restvakuum im Vakuum-Kreis verblieben ist.
-



WARNUNG

Verletzungsgefahr durch unsachgemäße Wartung oder Störungsbehebung

- ▶ Nach jeder Wartung oder Störungsbehebung die ordnungsgemäße Funktionsweise des Produkts, insbesondere der Sicherheitseinrichtungen, prüfen.
-

9.1.2 Schutzausrüstung

- ▶ Für Installation, Störungsbehebung und Wartungsarbeiten ist folgende Schutzausrüstung erforderlich:
 - Sicherheitsschuhe
 - Feste Arbeitshandschuhe

9.2 Regelmäßige Prüfungen

- Landesspezifische Vorschriften beachten.
- Landesspezifisch vorgeschriebene Inspektionstermine einhalten.
- Das Hebegerät nur nach behördlicher Freigabe zur Nutzung freigeben.

Prüfplakette mit letztem und nächsten Prüfungstermin



- Nur wenn die Prüfung erfolgreich durchgeführt worden ist, darf der Prüfer die Prüfplakette anbringen.

9.3 Wartungsplan



Probst gibt folgende Prüfungen und Prüfintervalle vor. Der Betreiber muss die am Einsatzort gültigen gesetzlichen Regelungen und Sicherheitsvorschriften einhalten. Die Intervalle gelten für den Einschichtbetrieb. Bei starker Beanspruchung, z. B. im Mehrschichtbetrieb, müssen die Intervalle entsprechend verkürzt werden.

Wartungstätigkeit	Täglich	Wöchentlich	Monatlich	Halbjährlich	Jährlich
Zustand der Lastsicherungskette und des Einhängenhakens prüfen.	X				X
Sicherheitseinrichtungen prüfen: <ul style="list-style-type: none"> • Manometer • Verriegelung Betätigungshebel Last ablösen 	X				X
Dichtlippen der Saugplatten prüfen und reinigen, bei Verschleiß ersetzen.		X			X
Filtersieb reinigen, ggf. ersetzen.		X			X
Die Dichtheit des Vakuum-Kreises prüfen.			X		X
Tragende Teile, z. B. Aufhängung auf Verformung, Verschleiß oder sonstige Beschädigung prüfen.					X
Lesbarkeit von Typen- und Traglastschild prüfen. Bei Bedarf reinigen.					X
Lesbarkeit von Warnschildern prüfen. Bei Bedarf reinigen.					X
Prüfplakette aktuell?					X
Allgemeinen Zustand des Hebeegeräts prüfen.					X
Die Betriebsanleitung ist vorhanden, lesbar und für das Personal zugänglich.					X
Elektroinstallation und Kabelverschraubungen prüfen.					X

9.4 Dichtheit des Hebeegeräts prüfen

Die Dichtheit des Hebeegeräts monatlich prüfen.

1. Den Vakuum-Erzeuger einschalten.
2. Das Hebeegerät auf eine Last mit dichter, glatter Oberfläche, z. B. eine Blechtafel, aufsetzen.
3. Die Last ansaugen.

Wenn dieses Vakuum nicht erreicht wird, folgende Punkte prüfen:

1. Den Zustand der Dichtlippe und der Verschraubungen prüfen.
2. Den Staubfilter mit einer Bürste reinigen.

9.5 Staubfilter reinigen



GEFAHR

Herabfallen der Last.

Schwere Verletzungen oder Tod!

- ▶ Je nach Staubbelastung den Staubfilter mindestens einmal wöchentlich reinigen.

1. Den Vakuum-Erzeuger ausschalten.
2. Das Hebegerät vorsichtig auf die Seite kippen.

3. Den Staubfilter (10) mit einer Bürste reinigen.

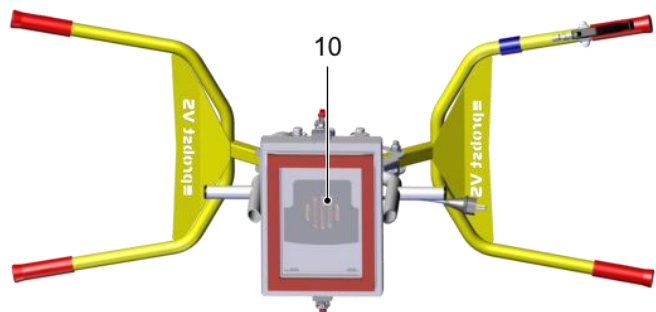

9.6 Hebegerät reinigen

Das Hebegerät ausschließlich mit einem aktiven tensidhaltigen Reiniger (pH-neutral) reinigen.



HINWEIS

Aggressives Reinigungsmittel

Beschädigung der Saugplatten und Vakuum-Schläuche!

- ▶ Zur Reinigung keine aggressiven Reinigungsmittel wie z. B. Kaltreiniger, Tetrachlorkohlenstoff, Kohlenwasserstoffe oder Essigreiniger verwenden.
- ▶ Keine scharfkantigen Gegenstände (Drahtbürsten, Schleifpapier usw.) verwenden.

- Saugplatten mindestens einmal wöchentlich mit einer weichen Bürste und mit einem aktiven tensidhaltigen Reiniger (pH-neutral) reinigen.
- Gleichzeitig mechanisch reinigen (weiche Bürste oder Ultraschall).
- Bei Raumtemperatur trocknen lassen.
- Beschädigte oder verschlissene Saugplatten (z. B. mit Rissen, Löchern oder Wellenbildung) sofort ersetzen.
- Bei Mehrfachsauggreifern immer alle Saugplatten ersetzen!

9.7 Dichtlippe ersetzen

1. Das Hebegerät vorsichtig auf die Seite kippen.

2. Die vorhandene Dichtlippe (6.2) aus der Saugplatte (6) entfernen.

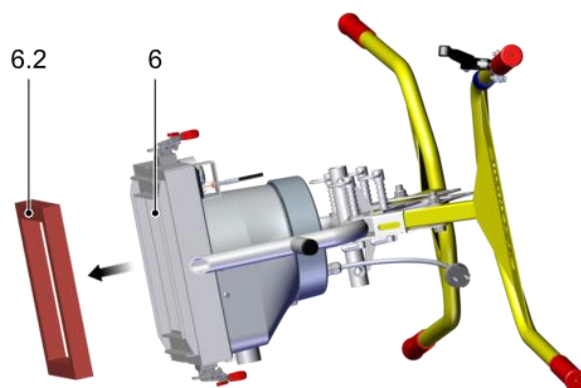

3. Von der neuen Dichtlippe die Schutzfolie abziehen.

4. Die neue Dichtlippe (6.2) in die Saugplatte drücken.

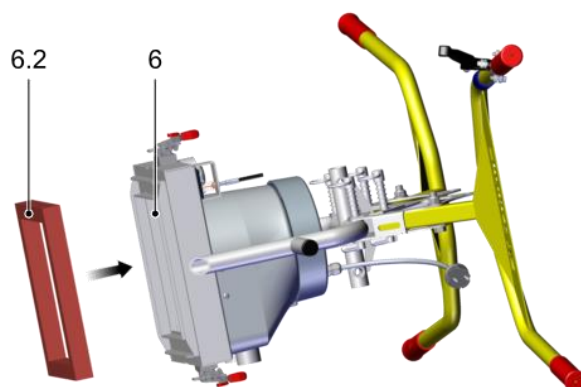

⇒ Das Hebegerät ist betriebsbereit.

10 Außerbetriebnahme und Recycling

10.1 Sicherheit

Das Hebegerät darf nur von qualifiziertem Fachpersonal außer Betrieb genommen und zur Entsorgung vorbereitet werden.

10.2 Hebegerät außer Betrieb nehmen

1. Den Hauptschalter auf 0 stellen.
2. Das Hebegerät sicher abstellen.
3. Bei einem Defekt das Hebegerät eindeutig kennzeichnen.
4. Die Saugplatte demontieren.
5. Gegebenenfalls Schutzüberzieher über die Saugplatte ziehen.
6. Das Hebegerät beschädigungsfrei lagern und gegen unbefugte Nutzung sichern.

10.3 Hebegerät entsorgen

1. Das Hebegerät außer Betrieb nehmen.
2. Die Saugplatte demontieren und entsorgen.
3. Den Vakuum-Erzeuger demontieren und entsorgen.
4. Den Grundkörper demontieren und entsorgen.



Für die sachgerechte Entsorgung wenden Sie sich bitte an ein Entsorgungsunternehmen für technische Güter mit dem Hinweis, die zu diesem Zeitpunkt geltenden Entsorgungs- und Umweltvorschriften zu beachten. Bei der Suche nach einem geeigneten Unternehmen ist Ihnen Probst gerne behilflich.

EG-Konformitätserklärung

Bezeichnung: SPEEDY VS-140/200 Vakuum-Hand-Verlegegerät
Typ: SPEEDY VS-140/200 / SPEEDY VS-140/200-XL
SPEEDY VS-140/200-110 / SPEEDY VS-140/200-XL-110
Bestell-Nr.: 5270.0015 / 5270.0016
5270.0017 / 5270.0018
Hersteller: Probst GmbH
Gottlieb-Daimler-Straße 6
71729 Erdmannhausen, Germany
info@probst-handling.de
www.probst-handling.de



Die vorstehend bezeichnete Maschine entspricht den einschlägigen Vorgaben nachfolgender EU-Richtlinien:

2006/42/EG (Maschinenrichtlinie)

Folgende Normen und technische Spezifikationen wurden herangezogen:

DIN EN ISO 12100

Sicherheit von Maschinen - Allgemeine Gestaltungsleitsätze - Risikobeurteilung und Risikominderung (ISO 12100:2010)

DIN EN ISO 13857

Sicherheit von Maschinen - Sicherheitsabstände gegen das Erreichen von Gefährdungsbereichen mit den oberen u. unteren Gliedmaßen (ISO 13857:2008).

EN ISO 2151

Akustik- Kompressoren und Vakuumpumpen, Bestimmung der Geräuschemission

DIN EN 60204-1 (IEC 60204-1)

Sicherheit von Maschinen, Elektrische Ausrüstung von Industriemaschinen. Teil 1: Allgemeine Anforderungen

Dokumentationsbevollmächtigter:

Name: J. Holderied
Anschrift: Probst GmbH; Gottlieb-Daimler-Straße 6; 71729 Erdmannhausen, Germany

Unterschrift, Angaben zum Unterzeichner:

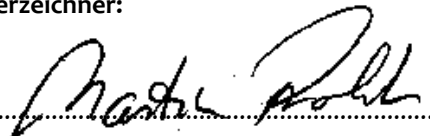
Erdmannhausen, 09.04.2019.....
(M. Probst, Geschäftsführer)

Wartungsnachweis

Garantieanspruch für dieses Gerät besteht nur bei Durchführung der vorgeschriebenen Wartungsarbeiten (durch eine autorisierte Fachwerkstatt)! Nach jeder erfolgten Durchführung eines Wartungsintervalls muss unverzüglich dieser Wartungsnachweis (mit Unterschrift u. Stempel) an uns übermittelt werden 1).

1) per E-Mail an: service@probst-handling.com / per Fax oder Post

Betreiber: -----

Gerätetyp: -----

Geräte-Nr.: -----

Artikel-Nr.: -----

Baujahr: -----

Wartungsarbeiten nach 25 Betriebsstunden

Datum:	Art der Wartung:	Wartung durch Firma:
		Stempel
	
		Name Unterschrift

Wartungsarbeiten alle 50 Betriebsstunden

Datum:	Art der Wartung:	Wartung durch Firma:
		Stempel
	
		Name Unterschrift
		Stempel
	
		Name Unterschrift
		Stempel
	
		Name Unterschrift

Wartungsarbeiten 1x jährlich

Datum:	Art der Wartung:	Wartung durch Firma:
		Stempel
	
		Name Unterschrift
		Stempel
	
		Name Unterschrift



Kullanım kılavuzu

Orijinal kullanım kılavuzunun çevirisi

SPEEDY VS-140/200 Vakumlu El Serme Cihazı

**SPEEDY VS-140/200 / SPEEDY VS-140/200-XL SPEEDY
VS-140/200-110 / SPEEDY VS-140/200-XL-110**

Not

Kullanım kılavuzu Almanca olarak yazılmıştır. İleride kullanmak için saklayın. Teknik deęişiklikler, baskı hataları ve hatalar hariç.

Yayıncı

© Probst GmbH, 04/19

Bu çalışma telif hakkı ile korunmaktadır. Bundan doğan haklar Probst GmbH şirketine aittir. Çalışmanın veya bölümlerinin çoğaltılmasına yalnızca telif hakkı yasasının yasal hükümlerinin sınırları dahilinde izin verilir. Probst GmbH'nin açık yazılı izni olmadan eserin deęiştirilmesi veya kısaltılması yasaktır.

İletişim

Probst GmbH

Gottlieb-Daimler-Strasse 6

71729 Erdmannhausen, Almanya

info@probst-handling.com

www.probst-handling.com

İçindekiler tablosu

- 1 Önemli bilgiler5
 - 1.1 Teknik dokümantasyon ürünün bir parçasıdır5
 - 1.2 Bu kullanım kılavuzunun kullanımına ilişkin not5
 - 1.3 Bu belgedeki uyarılar5
 - 1.4 Semboller5
 - 1.5 Kaldırma cihazı üzerindeki bilgi işaretleri6
- 2 Temel güvenlik talimatları9
 - 2.1 Kullanım amacı9
 - 2.2 Amaç dışı kullanım9
 - 2.3 Tehlikeli bölge9
 - 2.3.1 Elle taşıma9
 - 2.3.2 Taşıma ekipmanı ile taşıma9
 - 2.4 Çalışma sırasındaki tehlikeler10
 - 2.5 Çevre ve çalışma koşulları10
 - 2.6 İşyeri için gereklilikler11
 - 2.7 Personel yeterliliği11
 - 2.8 Kişisel koruyucu ekipman11
 - 2.9 Güvenlik cihazları12
 - 2.10 Teknik durum12
 - 2.11 Operatörün sorumluluğu12
 - 2.12 Operatör için ülkeye özgü düzenlemeler12
- 3 Ürün Açıklaması13
 - 3.1 Bileşenler13
 - 3.2 Kontroller14
 - 3.3 Vakum jeneratörü14
 - 3.4 Emme plakaları14
- 4 Teknik veriler16
- 5 Taşıma ve depolama17
 - 5.1 Koruyucu ekipman17
 - 5.2 Teslimatı kontrol edin17
 - 5.3 Ambalajı çıkarın17
 - 5.4 Kaldırma ekipmanlarının taşınması17
 - 5.5 Kaldırma cihazının saklanması18
- 6 Kurulum19
 - 6.1 Güvenlik19
 - 6.1.1 Kurulum için güvenlik talimatları19
 - 6.1.2 Koruyucu ekipman19
 - 6.2 Devreye alma19

- 7 Operasyon20
 - 7.1 Güvenlik20
 - 7.1.1 Çalıştırma için güvenlik talimatları20
 - 7.1.2 Personel yeterliliği21
 - 7.1.3 Koruyucu ekipman21
 - 7.1.4 Kaldırma ekipmanını doğru şekilde kullanın21
 - 7.1.5 Acil durumdaki davranışlar22
 - 7.2 Çalışmaya başlamadan önce kontrol edin22
 - 7.3 Nemli yüklerin taşınması22
 - 7.4 Emme plakasını takın23
 - 7.5 Operatör kolunu çalışma konumuna getirin24
 - 7.6 Çalıştırma kolunu 90 döndürün25
 - 7.7 Kaldırma cihazını çalıştırın27
 - 7.8 Zincir kutusunu askı halkası ile bağlayın (isteğe bağlı)28
 - 7.9 Yük kaldırma28
 - 7.9.1 Elle taşıma29
 - 7.9.2 Taşıma ekipmanı ile taşıma (zincir kutulu askı gözü seçeneği)29
 - 7.10 Yükü yerleştirin30
 - 7.10.1 Elle taşıma30
 - 7.10.2 Taşıma ekipmanı ile taşıma (zincir kutulu askı gözü seçeneği)31
 - 7.11 Çalıştırma kolunu park konumuna getirin31
- 8 Sorun Giderme34
 - 8.1 Güvenlik34
 - 8.1.1 Sorun giderme için güvenlik talimatları34
 - 8.1.2 Koruyucu ekipman34
 - 8.2 Arızalarla ilgili yardım34
- 9 Bakım36
 - 9.1 Güvenlik36
 - 9.1.1 Bakım için güvenlik talimatları36
 - 9.1.2 Koruyucu ekipman36
 - 9.2 Düzenli muayeneler36
 - 9.3 Bakım planı37
 - 9.4 Kaldırma cihazının sıklığının kontrol edilmesi37
 - 9.5 Toz filtresini temizleyin37
 - 9.6 Kaldırma cihazının temizlenmesi38
 - 9.7 Sızdırmazlık dudağını değiştirin38
- 10 Hizmetten çıkarma ve geri dönüşüm40
 - 10.1 Güvenlik40
 - 10.2 Kaldırma cihazının devre dışı bırakılması40
 - 10.3 Kaldırma ekipmanını bertaraf edin40

1 Önemli bilgiler

1.1 Teknik dokümantasyon ürünün bir parçasıdır

1. Sorunsuz ve güvenli çalışma için belgelerdeki talimatlara uyun.
 2. Teknik belgeleri ürünün yakınında bulundurun. Personel tarafından her zaman erişilebilir olmalıdır.
 3. Teknik dokümantasyonu sonraki kullanıcılara aktarın.
- ⇒ Bu kullanım kılavuzundaki talimatlara uyulmaması hayati tehlikeye yol açabilecek yaralanmalara neden olabilir!
- ⇒ Probst, talimatlara uyulmamasından kaynaklanan hasarlar ve işletim hataları için hiçbir sorumluluk kabul etmez.

Teknik belgeleri okuduktan sonra hala sorularınız varsa, lütfen Probst Service ile iletişime geçin:

www.probst-handling.com

1.2 Bu kullanım kılavuzunun kullanımına ilişkin not

SPEEDY VS- 140/200 ürünü genellikle bir kaldırma cihazı olarak adlandırılır.

Probst GmbH, bu kullanım kılavuzunda genel olarak Probst olarak anılacaktır.

Bu kullanım talimatları, vincin çeşitli kullanım aşamalarına ilişkin önemli notlar ve bilgiler içermektedir:

- Nakliye, depolama, devreye alma ve devreden çıkarma
- Güvenli çalışma, gerekli bakım çalışmaları, olası arızaların giderilmesi

Kullanım kılavuzu, Probst tarafından teslimat sırasında kaldırma cihazını tanımlar.

1.3 Bu belgedeki uyarılar

Uyarılar, ürünü kullanırken oluşabilecek tehlikelere karşı uyarır. Sinyal sözcüğünden tanıyabileceğiniz dört tehlike seviyesi vardır.

Sinyal kelimesi	Anlamı
TEHLİKE	Önlenmediği takdirde ölüm veya ciddi yaralanma ile sonuçlanacak yüksek riskli bir tehlikeyi belirtir.
UYARI	Önlenmediği takdirde ölüme veya ciddi yaralanmaya yol açabilecek orta riskli bir tehlikeyi belirtir.
DİKKAT	Önlenmediği takdirde hafif veya orta derecede yaralanmaya yol açabilecek düşük riskli bir tehlikeyi belirtir.
NOT	Maddi hasara yol açan bir tehlikeyi belirtir.

1.4 Semboller



Bu işaret yararlı ve önemli bilgileri gösterir.

- ✓ Bu işaret, bir eylem adımının atılabilmesi için yerine getirilmesi gereken bir önkoşul anlamına gelir.
- ▶ Bu işaret gerçekleştirilecek bir eylem anlamına gelir.
- ⇒ Bu işaret bir eylemin sonucunu ifade eder.

Birden fazla adımdan oluşan eylemler numaralandırılır:

1. Gerçekleştirilecek ilk eylem.
2. Gerçekleştirilecek ikinci eylem.

1.5 Kaldırma cihazı üzerindeki bilgi işaretleri

Uyarı Elektrik gerilimi
2904.0397



Ezilme nedeniyle uyarı el yaralanması
2904.0396



Elektrik gerilimi uyarısı Hayati tehlike!
Muhafazayı açmadan önce, elektrik
fişini güç kaynağından çıkardığınızdan
emin olun
2904.0387

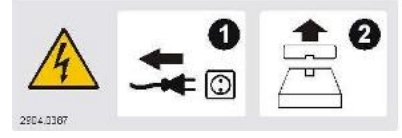

Sonraki UVV denetimi 2904.0056



UVV denetimi için tarih saati



Yükü ağırlık merkezinde kaldırın
2904.0383

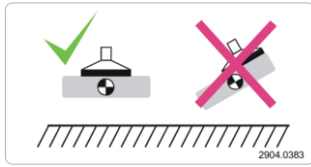

Emilen yük hiçbir koşulda yük sabitleme zinciri ile ek emniyet sağlanmadan kaldırılmamalı ve taşınmamalıdır.

2904.0767

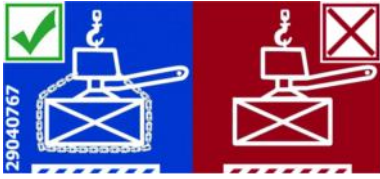

Yük emniyet zincirleri yüke karşı sıkı olmalıdır. Yük emniyet zincirleri asla yükün altında gevşek bir şekilde sarkmamalıdır!

2904.0690

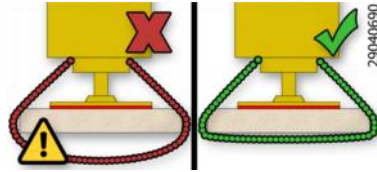

Asla asılı bir yükün altına basmayın
Asılı yük altında basamak.

2904.0210 - 30 mm

2904.

0209 - 50

mm 2904.0204 - 80 mm



Kullanım talimatlarını okuyun.

2904.0665 - 30 mm

2904.0666 - 50 mm



Emir işitme koruması kullanın

2904.0298



1.6 Tip plakası

Tip plakası (örnek)



Tip plakası ürüne sıkıca tutturulmuştur ve her zaman açıkça okunabilir olmalıdır.

Tip plakası aşağıdaki verileri içerir:

- Makale numarası
 - Birim numarası
 - Seri numarası
 - Üretim yılı
 - Ölü ağırlık
 - Maks. izin verilen yük
- Yedek parça siparişleri, garanti talepleri veya diğer sorular için lütfen yukarıdaki tüm bilgileri sağlayın.

2 Temel güvenlik talimatları

2.1 Kullanım amacı

SPEEDY VS- 140/200 kaldırma cihazı, gözenekli plakaların yanı sıra zemine yakın brüt agregalı beton yüzeylerin ve benzerlerinin kaldırılması, taşınması ve hareket ettirilmesi için kullanılır.

- Standart versiyonda, kaldırma cihazı iki operatör tarafından manuel olarak çalıştırılır. İzin verilen maksimum yük 140 kg.
- İsteğe bağlı olarak temin edilebilen bir askı halkası yardımıyla kaldırma cihazı uygun bir taşıma aracına (vinç, şantiye aracı, ...) da bağlanabilir. Sadece yük sabitleme zinciri ile kullanım. İzin verilen maksimum yük 200 kg.

Kumanda kolları sadece maksimum 140 kg yük için onaylanmıştır.

Kaldırılacak yükler, kaldırma sırasında tahrip olmamak için yeterli doğal stabiliteye sahip olmalıdır.

Emme plakası teslimat kapsamının bir parçası değildir. Operatör, yalnızca kaldırılacak yüke uygun emme plakalarının kullanıldığından emin olmalıdır. Kaldırma cihazına takılmak üzere tasarlanmış olmalıdır.

İzin verilen maksimum yük aşılmamalıdır (> bkz. bölüm Teknik veriler). İzin verilen maksimum yük, kullanılan emiş plakasına bağlıdır (bkz. emiş plakasının yük plakası).

Kaldırma cihazı en son teknolojiye göre üretilmiştir ve güvenli bir şekilde teslim edilir, ancak kullanım sırasında tehlikeler ortaya çıkabilir.

2.2 Amaç dışı kullanım

Probst, kaldırma cihazının kullanım amacında belirtilenler dışında kullanılmasından kaynaklanan hasarlar için sorumluluk kabul etmez. Kaldırma cihazının sipariş onayında belirtilmeyen veya sipariş onayında belirtilen yüklerden farklı fiziksel özelliklere sahip yükler için kullanılması uygunsuz kullanım olarak kabul edilir. Özellikle, aşağıdaki kullanım türleri uygunsuz kullanım olarak kabul edilir:

- Tırmanma yardımcısı olarak kullanın.
- İnsanları veya hayvanları kaldırmak.
- Yükü aspire edilmiş halde depolayın.
- Bina parçalarının, ekipmanların veya toprak altının emilmesi.
- Sıvıların ve dökme malzemelerin (örn. granüller) emilmesi.
- Patlama riski taşıyan nesnelere tahliyesi.
- Yüklerin halatlar, zincirler veya benzerleri ile asılması.

2.3 Tehlike bölgesi

2.3.1 Elle taşıma

Kaldırma cihazı iki operatör tarafından çalıştırılır. Operatörler kontrol kolları arasında durur.

Emme plakasının altındaki alan bir tehlike alanı olarak kabul edilmelidir.

2.3.2 Taşıma araçları ile elleçleme

Kaldırma cihazının tehlike bölgesinde bulunan kişiler hayati tehlike arz eden yaralanmalara maruz kalabilir.

- Tehlike bölgesinde yetkisiz kişilerin bulunmadığından emin olun.
- Yükün kesilmesini önlemek için, çevreyle çarpışmalardan kaçınıldığından emin olun.

Kaldırma aracının tehlike bölgesi aşağıdaki alanları içerir:

- Kaldırma cihazının ve yükün doğrudan altındaki alan.
- Kaldırma cihazının ve yükün yakın çevresi.
- Kullanılan taşıma aracının çalışma alanı.

2.4 Çalışma sırasındaki tehlikeler



⚠ DİKKAT

Açıkta kalan emme noktaları ve basınçlı hava hatları nedeniyle yaralanma riski

- ☒ Nicht Emme noktalarına ve basınçlı hava hatlarına bakın, dinleyin veya uzanın.
- ☒ Offen Emme noktalarını ve basınçlı hava hatlarını gözlerin veya vücut deliklerinin yakınına yerleştirmeyin.
- ☒ Saugplatten vücuda yerleştirmeyin.



⚠ DİKKAT

Dantel objeler

Vakum taşıyan hortumların sivri cisimler nedeniyle hasar görmesi

- ☒ Immer vakumu taşıyan hortumların keskin nesnelere zarar görmemesini sağlayın.

2.5 Ortam ve çalışma koşulları

Vinç aşağıdaki koşullar altında çalıştırılmamalıdır:

- Potansiyel olarak patlayıcı ortamlarda kullanın.
- Asidik veya alkali ortam içeren ortamlar.
- Deniz seviyesinden 1600 m'nin üzerinde kullanın (gerekli çalışma vakumuna ulaşılamaz).



⚠ DİKKAT

Tehlikeli gazlar, buharlar veya tozlar vakum jeneratörü tarafından emilir ve dağıtılır.

Solunum güçlüğü!

- ☒ Vor Çalışmaya başlamadan önce, ortam havasının herhangi bir tehlikeli madde içermediğinden emin olun.
- ☒ Sicherstellen yükün üzerinde veya içinde emilebilecek tehlikeli maddeler bulunmadığından emin olun.



⚠ DİKKAT

Sıvıların emilmesi nedeniyle vakum sisteminin tıkanması

Yükün aşağı düşmesi nedeniyle yaralanma tehlikesi!

- ☒ Keine Sıvıları veya dökme malzemeleri emer.
- ☒ Das Basınç göstergesine dikkat edin.



⚠ DİKKAT

Fırtına sırasında yıldırım düşmesi nedeniyle tehlike!

ⓘ Fırtınanın şiddetine bağlı olarak gerekirse çalışmayı durdurun.

Kaldırma cihazı sadece aşağıdaki koşullar altında çalıştırılabilir:

- Çalışmaya yalnızca 3°C ila +40°C (37,5°F ila 104°F) sıcaklık aralığında izin verilir.
- Ortamda nem, rutubet, kir, toz, yağ veya sürtünmeyi azaltan diğer iklim koşulları bulunmamalıdır.
- Kaldırma tertibatı yük durumu için yeterli boyutta olmalıdır.
- ▶ Şüpheniz varsa, devreye almadan önce Probst'a danışın.

2.6 İşyeri için gereklilikler

Güvenli bir işyeri için aşağıdaki gereklilikler karşılanmalıdır:

- İşletmeci, kullanım yerindeki çevresel koşullar için bir risk değerlendirmesi yapmakla yükümlüdür.
- Tip plakası ve uyarı notları okunaklı olmalıdır.
- Operatör tüm çalışma alanını iyi bir şekilde görebilmeli, çalışma alanı parlama olmadan yeterince aydınlatılmalı ve çalışma alanının çevresi temiz ve açık olmalıdır.

2.7 Personel yeterliliği

Kalifiye olmayan personel riskleri tanıyamaz ve bu nedenle daha yüksek tehlikelere maruz kalır!

Operatör aşağıdaki hususları sağlamalıdır:

- Personel, bu kullanım talimatlarında açıklanan faaliyetler için yetkili olmalıdır.
- Personel 18 yaşından büyük ve fiziksel ve zihinsel olarak uygun olmalıdır.
- Ürün yalnızca uygun eğitimi almış kişiler tarafından kullanılmalıdır.
- Personel düzenli güvenlik eğitimi almalıdır (sıklık ülkeye özgü yönetmeliklere göre).
- Elektrik sistemi üzerindeki çalışmalar sadece kalifiye elektrikçiler tarafından gerçekleştirilebilir.
- Montaj, onarım ve bakım çalışmaları sadece Probst GmbH'nin kalifiye personeli veya Probst'tan uygun eğitimi aldığı kanıtlayan kişiler tarafından gerçekleştirilebilir.

Bu kullanım kılavuzunda aşağıdaki hedef gruplara hitap edilmektedir:

- Ürünün çalıştırılması ve temizlenmesi konusunda eğitimli kişiler.
- Ürünün kurulumu, sorun giderme ve bakımından sorumlu mekanik ve elektrik uzmanları.

Vinç sisteminin operatörü, personelin yaşı, kalifikasyonu ve eğitimi ile ilgili ülkeye özgü düzenlemelere uymalıdır.

Almanya için geçerlidir:

Vasıflı işçi, teknik eğitimi, bilgisi ve deneyiminin yanı sıra ilgili yönetmelikler hakkındaki bilgisine dayanarak kendisine verilen işi değerlendirebilen, olası tehlikeleri fark edebilen ve uygun güvenlik önlemlerini alabilen kişidir. Vasıflı bir işçi ilgili teknik kurallara uymalıdır.

2.8 Kişisel koruyucu ekipman

Yaralanmaları önlemek için her zaman duruma uygun koruyucu ekipman kullanın. Koruyucu ekipman aşağıdaki standartları karşılamalıdır:

- Güvenlik sınıfı S1 veya daha iyi güvenlik ayakkabıları
- Sağlam iş eldivenleri güvenlik kategorisi 2133 veya daha iyi
- Endüstriyel güvenlik bareti
- İşitme koruma sınıfı L veya daha yüksek

- Güvenlik gözlükleri sınıf F
- Saç filesi
- Sıkı oturan giysiler

2.9 Güvenlik cihazları

Kaldırma cihazı aşağıdaki güvenlik tertibatlarına sahiptir:

- Basınç göstergesi: Vakum haznesindeki mevcut basıncı gösterir.
- Kumanda kolundaki kilit (8.2) Yükü serbest bırakın: Yükün kazara ayrılmasını önler.
- Opsiyon: yük sabitleme zinciri
- ▶ Her çalıştırmadan önce, güvenlik cihazlarının mükemmel durumda olduğundan emin olun (> bkz. bölüm Güvenlik cihazlarının kontrolü).

2.10 Teknik durum

Ürün kusurlu bir durumda çalıştırılırsa, güvenlik ve işlev bozulur.

- Kaldırma cihazını sadece teknik olarak mükemmel orijinal durumda çalıştırın.
- Bakım programına uyun.
- Sadece orijinal Probst yedek parçaları kullanın.
- Çalışma davranışı değişirse kaldırma cihazında arıza olup olmadığını kontrol edin. Arızaları derhal giderin!
- Kaldırma cihazını izinsiz olarak değiştirmeyin veya modifiye etmeyin.
- Güvenlik cihazlarını hiçbir koşulda etkisiz hale getirmeyin.

Probst, kendi kontrolü dışındaki herhangi bir değişikliğin sonuçları için hiçbir sorumluluk kabul etmez.

2.11 Operatörün sorumluluğu

Operatör, kaldırma cihazının çalışma alanındaki üçüncü şahıslara karşı müştereken sorumludur. Yetkilerde belirsizlik olmamalıdır.

- Düzenli molalar verildiğinden emin olun.
- Kaldırma cihazının yetkisiz kişiler tarafından çalıştırılmayacağından emin olun.
- Kaldırma cihazının bakım veya servis çalışmaları sırasında kullanılmayacağından emin olun.
- Kaldırma ekipmanı üzerindeki farklı faaliyetler için sorumlulukları açıkça tanımlayın.
- Sorumluluklara saygı gösterildiğinden emin olun.
- Bilinmeyen yüklerle çalışırken, gerekirse test ederek güvenli çalışmanın garanti edildiğinden emin olun:
 - Yük, taşıma sırasında hasar görmemesi için yeterli doğal stabiliteye sahiptir.

2.12 Operatör için ülkeye özgü yönetmelikler

- Kaza önleme, güvenlik denetimi ve çevre koruma ile ilgili ülkeye özgü düzenlemelere uyun.
- Kaldırma cihazını, monte edildiği kaldırma ekipmanının (vinç, zincirli vinç, vb.) ülkeye özgü yönetmeliklere ve güvenlik kurallarına uygun olduğundan emin olmadan kullanmayın.

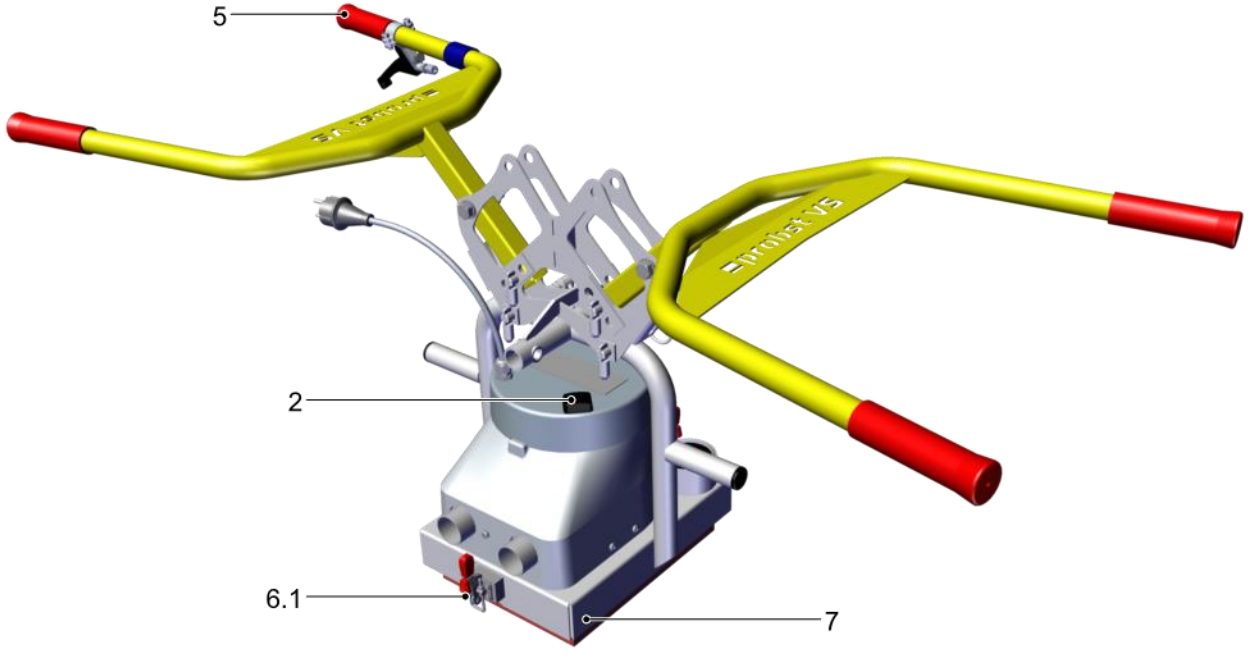

2	Ana şalter	5	Çalıştırma kolu
6.1	Emme plakasını takmak için hızlı serbest bırakma	7	Ana gövde

3.2 İşletim elemanları

- Ana şalter (2) vakum jeneratörünü açmak ve kapatmak için kullanılır.
- Çalıştırma kolu (8) yükü serbest bırakmak için kullanılır. Çalıştırma kolu sadece kilit (8.2) basılı olduğunda çekilebilir.

3.3 Vakum jeneratörü

Vakum, elektrikle çalışan bir vakum üfleyici (3) tarafından üretilir. Vakum üretimi, emiş sızdırmaz yükler için tasarlanmıştır.

3.4 Emme plakaları

Emme plakası teslimat kapsamına dahil değildir. Yükü emmek için kullanılır. Emme plakasının seçimi yüke (ağırlık, geometri ve yüzey özellikleri) bağlıdır.

Sadece Probst tarafından üretilen ve -0,2 bar negatif basınçta izin verilen maksimum yükün yük etiketinde açıkça belirtildiği emme plakalarını kullanın. Durum belirsizse, kaldırma cihazı ve emme plakası hiçbir koşulda çalıştırılmamalıdır. Probst GmbH ile iletişime geçin!

Standart emiş plakaları cam levhaların taşınması için uygun değildir.

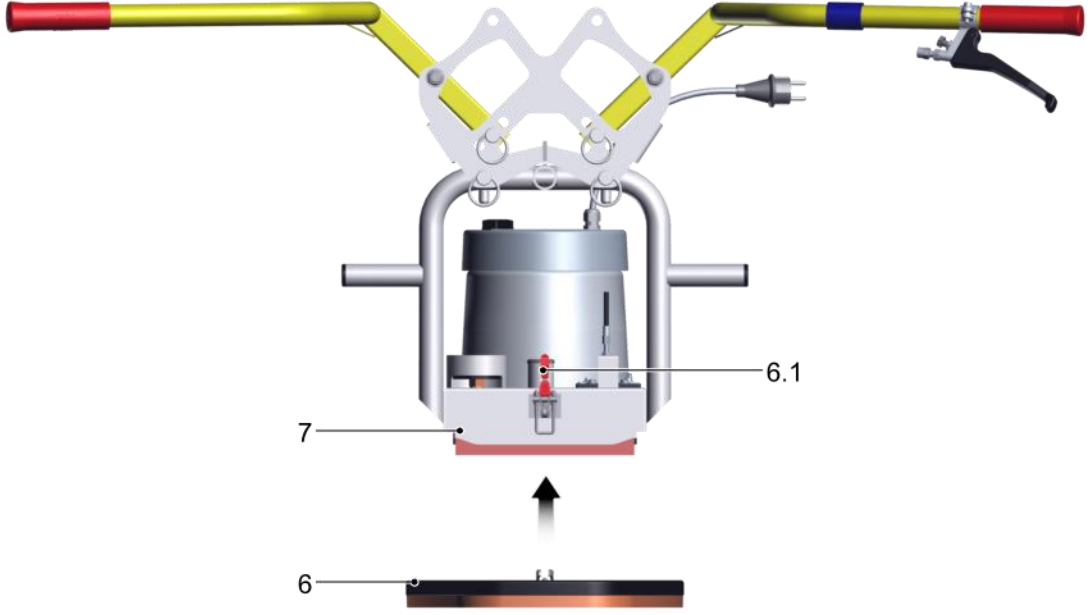

Emme plakası (6), iki hızlı kelepçe (6.1) kullanılarak ana gövdeye (7) takılmalıdır.



Emme plakasının izin verilen maksimum yükü, tüm kaldırma cihazının izin verilen maksimum yükünü belirler (bkz. emme plakasının yük plakası).

4 Teknik veriler

Model	VS-140/200 emiş plakalı (5270.0015)	VS-140/200 emiş plakalı (5270.0017)	VS-140/200-XL emme plakası, askı gözü ve zincir kutusu ile (5270.0016)	VS-140/200-XL emme plakası, askı gözü ve zincir kutusu ile (5270.0018)
Güç kaynağı	230 V 50 Hz	110 V 60 Hz	230 V 50 Hz	110 V 60 Hz
Güç tüketimi	1,5 kW			
Maks. izin verilen yük	Manuel çalışma: 140 kg Taşıma araçları ile çalışma: 200 kg			
Ölü ağırlık	20 kg	20 kg	25 kg	25 kg
Sıcaklık aralığı	+3 ila +40 °C			
Gürültü (DIN 45 635)	<78 dB(A)			
Boyutlar emiş plakası	Değişken, 850 x 340 mm'ye kadar			



Emme plakasının izin verilen maksimum yükü, tüm kaldırma cihazının izin verilen maksimum yükünü belirler (bkz. emme plakasının yük plakası).

İzin verilen maksimum yük için gereklilikler:

- Yükler -0,2 bar'lık bir vakumu ifade etmektedir.
- Yük emiş sızdırmazdır.

5 Taşıma ve depolama

5.1 Koruyucu ekipman

- ▶ Taşıma için aşağıdaki koruyucu ekipman gereklidir:
 - Güvenlik ayakkabıları
 - Sağlam iş eldivenleri

5.2 Teslimatı kontrol edin

Teslimat kapsamı sipariş onayından alınabilir. Ağırlıklar ve boyutlar teslimat belgelerinde listelenmiştir.

1. Ekteki teslimat belgelerini kullanarak tüm sevkiyatın eksiksiz olup olmadığını kontrol edin.
2. Kusurlu paketleme veya nakliye nedeniyle olası hasarlar derhal nakliyeciyeye ve Probst'a bildirilmelidir.

5.3 Ambalajı çıkarın

Ünite bir palet üzerinde ve shrink filmle paketlenmiş olarak teslim edilir.



NOT

Keskin bıçaklar veya bıçaklar

Bileşenlerde hasar!

☒Beim Ambalajı açarken hiçbir bileşenin hasar görmediğinden emin olun.

1. İşaretili taşıma yardımcılarını ve sigortaları çıkarın.
2. Shrink filmi açın ve çıkarın.
3. Ambalaj malzemesini ülkeye özgü yasa ve yönergelere uygun olarak bertaraf edin.

5.4 Kaldırma cihazının taşınması



UYARI

Bileşenlerin taşınması sırasında düşen nesnelere

Ağır yaralanmalar veya ölüm!

☒Sicherstellen kullanılan kaldırma yardımcılarının ve sapanların yeterli boyutta olması.

☒Sicherstellen personelin kaldırma ekipmanı veya endüstriyel kamyonlarla taşıma için yetkili ve kalifiye olduğundan emin olun.

☒Die Ülkeye özgü yönetmeliklere uygun olarak kullanmadan önce bileşenleri emniyete alın.



UYARI

Yanlış taşıma nedeniyle düşen nesnelere
Yaralanmalar ve maddi hasar!

☑Sicherstellen kimsenin tehlike bölgesinde olmadığından emin olun.

5.5 Kaldırma cihazının saklanması

Kaldırma cihazı uzun süre kullanılmıyorsa, hasardan korumak için doğru şekilde saklanmalıdır. Doğru depolama için olasılıklar:

- Kaldırma cihazının yere yakın durmasına izin verin.
- Kaldırma cihazının kancasını çıkarın ve depoya koyun.



NOT

Uygun olmayan park durumu nedeniyle emme plakalarında hasar!

☑Das Kaldırma cihazını emme plakalarının üzerine yerleştirmeyin.



NOT

Ozon, ışık (özellikle UV), ısı, oksijen, nem ve mekanik etkilerin etkileri kauçuk ürünlerin hizmet ömrünü kısaltabilir.

Kaldırma cihazının yanlış depolanması nedeniyle emme plakalarında hasar!

Vantuzlar ve vantuz plakaları gibi ☑Gummitteile adresini serin (0°C ila +15°C, ancak maks. 25°C), karanlık, kuru, tozsuz bir yerde, hava koşullarından, ozondan ve cereyandan koruyarak saklayın.

- ▶ Kaldırma cihazını hava koşullarından koruyarak saklayın.

6 Kurulum

6.1 Güvenlik

6.1.1 Kurulum için güvenlik talimatları

Kaldırma tertibatı sadece kalifiye elektrik teknisyenleri ve teknisyenler tarafından monte edilmeli ve bakımı yapılmalıdır.



⚠ UYARI

Yanlış montaj

Ağır yaralanmalar veya ölüm!

ⓘ Die Montaj veya demontaja sadece enerjisiz ve basınçsız durumda izin verilir.

ⓘ Sichern Stellen kaldırma ekipmanının (vinç, zincirli vinç, sapan, vb.) izin verilen yükünün en az ölü ağırlık ve kaldırma ekipmanının birlikte izin verilen yükü kadar büyük olması.

ⓘ Sichern Stellen vincin mükemmel durumda olduğunu.

ⓘ Das Kaldırma tertibatını sadece kaldırma halkası yardımıyla takın.

6.1.2 Koruyucu ekipman

- ▶ Taşıma için aşağıdaki koruyucu ekipman gereklidir:
- Güvenlik ayakkabıları
- Sağlam iş eldivenleri

6.2 Devreye alma

1. Tüm vida bağlantılarının sıkılığını kontrol edin.
 2. Vakum sisteminin sıkılığını kontrol edin Kaldırma cihazının sıkılığını kontrol edin
 3. Kaldırma cihazının tüm fonksiyonlarını kontrol edin.
 4. Bir yük ile birkaç kaldırma denemesi gerçekleştirin.
- ⇒ Kaldırma testleri başarıyla gerçekleştirildiğinde kurulum tamamlanmış olur.



Avrupa'da EN 13155'e göre devreye almadan önce yapılması gereken testler bir tip testi kapsamındadır.

7 Operasyon

7.1 Güvenlik

7.1.1 Çalıştırma için güvenlik talimatları



⚠ TEHLİKE

Düşen nesnelere 1,8 m'nin üzerinde taşınırken

Ağır yaralanmalar veya ölüm!

- ☑Bei ağırlık merkezi 1,8 m'nin üzerinde olan yükleri taşırken çalışma alanını kordon altına alın.
- ☑Industrieschutzhelm aşınma.



⚠ UYARI

Düşen nesnelere nedeniyle ciddi yaralanmalar veya ölüm!

- ☑Vor Emilen yükü her tutuşunuzda daima yük sabitleme zincir(ler)ini takın.
- ☑Die Yük sabitleme zincir(ler)ini her zaman sıkıca uygulayın.
- ☑Vor Tehlikeli bölgede kimsenin bulunmadığından emin olun.
- Asla ☑Lasten adresini insanların üzerinde taşımayın.
- ☑Die İzin verilen maksimum yüke dikkat edin (emme plakası üzerindeki tip plakasına ve yük etiketine bakın).
- ☑Sicherstellen Kaldırma yardımcısının izin verilen maksimum yükünün en az emme plakalı kaldırma cihazının ölü ağırlığı ve kaldırma cihazının izin verilen yükü kadar büyük olması.
- ☑Sicherstellen yükün üzerinde gevşek nesnelere olmadığından emin olun.
- ☑Lasten Asılı konumda saklamayın.

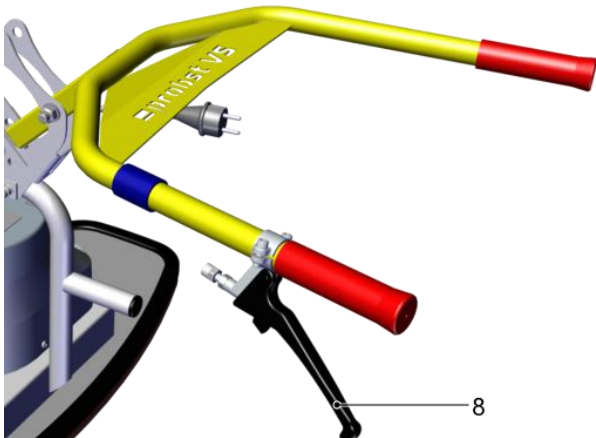



⚠ UYARI

Çalıştırma kolu çekildiğinde, yük hemen düşer.

Yaralanma riski!

ⓘDen Yük güvenli bir şekilde yerleştirilene kadar çalıştırma kolunu (8) çekmeyin.



⚠ DİKKAT

Yükün yüzeyi tozlu, kirli, yağlı, nemli veya buzludur.

Yükün aşağı düşmesi nedeniyle yaralanma tehlikesi!

ⓘVor herhangi bir işlemten sonra yük yüzeyinin temiz, kuru ve buzsuz olduğundan emin olun.

- ✓ Tüm kullanım sırasında ana şalter 1'e ayarlıdır.
- 1. Bir taşıma aracıyla taşırken çalıştırma kolunu bırakmayın.
- 2. Bir gözünüz basınç göstergesinde olsun.

7.1.2 Personel yeterliliği

Kaldırma cihazı sadece aşağıdaki gereklilikleri karşılayan operatörler tarafından kullanılabilir:

- Operatör 18 yaşına ulaşmıştır.
- Operatör fiziksel ve zihinsel olarak zindedir ve kendisine verilen görevleri güvenilir bir şekilde yerine getirmesi beklenebilir.
- Operatör kaldırma cihazının kullanımı konusunda bilgilendirilmiş ve kullanım talimatlarını okumuş ve anlamıştır.

7.1.3 Koruyucu ekipman

▶ Çalışma için aşağıdaki koruyucu ekipman gereklidir:

- Endüstriyel güvenlik baret
- Güvenlik ayakkabıları
- Yüke bağlı olarak, sağlam iş eldivenleri
- Sıkı oturan giysiler
- Gerekirse bir saç filesi kullanın.



⚠ DİKKAT

Yük ve emiş pedi arasındaki sızıntı nedeniyle yüksek gürültü seviyesi

İşitme hasarı!

ⓘDen Tipik yüklerle gürültü seviyesini ölçün.

ⓘJe yük yüzeyine bağlı olarak, işitme koruması takılmasını gerektiren gürültü seviyeleri oluşabilir.

7.1.4 Kaldırma ekipmanını doğru şekilde kullanın

Kaldırma aracının yanlış kullanımı operatörler için tehlikeye ve ürünün hasar görmesine neden olabilir.

- Yükleri sadece yatay olarak taşıyın.
- Kaldırma işlemi dış güçler tarafından desteklenmemelidir.

- Kaldırma cihazını yönlendirmek için yalnızca operatör kolunu kullanın, operatör kolu ile döndürme veya eğme hareketlerinden kaçının.
- Yükleri açılı olarak çekmeyin, sürüklemeyin veya sürüklemeyin.
- Sıkışmış yükleri kaldırma cihazı ile sökmeyin.
- Bir yükü her zaman yalnızca bir kaldırma cihazıyla taşıyın.



Kaldırma cihazını her zaman ergonomik olarak uygun bir çalışma yüksekliğinde yönlendirin ve kullanın.

7.1.5 Acil bir durumda davranış



⚠ DİKKAT

Acil durum nedeniyle yaralanma riski!

- ☑Alle Tehlike bölgesinin çevresindeki insanları derhal bilgilendirin.
- ☑Nicht tehlikeli bölgeye adım atın.
- ☑Wenn mümkünse yükü güvenli bir şekilde indirin.

Aşağıdaki durumlarda acil durum söz konusudur:

- Vakum üretiminin arızalanması, örneğin elektrik kesintisi durumunda.
- Bir sızıntı durumunda, örneğin bir hortum kopması.
- Bir çarpışma durumunda.
- Taşıma sırasında vakum manometrenin kırmızı alanına düşer:
 - 0,2 bar'ın altında vakum düşüşü
- ▶ Yük sabitleme zinciri düşen yük nedeniyle gerilmişse, yük sabitleme zincirini profesyonel olarak inceleyin ve gerekirse değiştirin.

Hasarlı yük sabitleme zincirleri artık kullanılmamalıdır.

7.2 Çalışmaya başlamadan önce kontrol edin

1. Güç kaynağının güvenilir bir şekilde çalıştığından emin olun.
2. Güvenlik cihazlarını kontrol edin.
3. Ünite fonksiyonlarını kontrol edin.

7.3 Nemli yüklerin taşınması

Kaldırma cihazı, amaçlandığı gibi ıslak yüklerin emilmesi için uygun değildir.



NOT

Nem nedeniyle vakum pompasının arızalanması!

- ☑Vor emme yüzeyindeki suyu temizleyin.
- ☑Vor Vakum jeneratörünü kapattıktan sonra havalandırma kapağı açık olarak en az 1 dakika çalıştırın (çalıştırma kolunu (8) çekin ve basılı tutun).

7.4 Emme plakasının sabitlenmesi

Emme plakası teslimat kapsamına dahil değildir.

Operatör, yük özelliklerine (yüzey, sızdırmazlık, ağırlık) bağlı olarak emme plakasının tasarımından sorumludur.



Emme plakasının izin verilen maksimum yükü, tüm kaldırma cihazının izin verilen maksimum yükünü belirler (bkz. emme plakasının yük plakası).

İşletmeci, elde edilebilir vakuma bağlı olarak statik mukavemeti ve tutma kuvvetlerini kanıtlamayı ve güvenlik faktörlerine uymayı taahhüt eder. Kurulum sırasında geçerli olan DIN EN 13155 standardı esas alınmalıdır.

Probst GmbH, uygun olmayan bir emme plakasının kullanılmasından kaynaklanan hasarlar için hiçbir sorumluluk kabul etmez.



UYARI

Emme plakası takılırken beklenmedik açılma

Vakum nedeniyle yaralanma riski!

☑Sicherstellen emme plakası takılırken vakum jeneratörünün çalıştırılmayacağını unutmayın.

1. Kaldırma cihazını emme plakasının (6) üzerine yerleştirin.

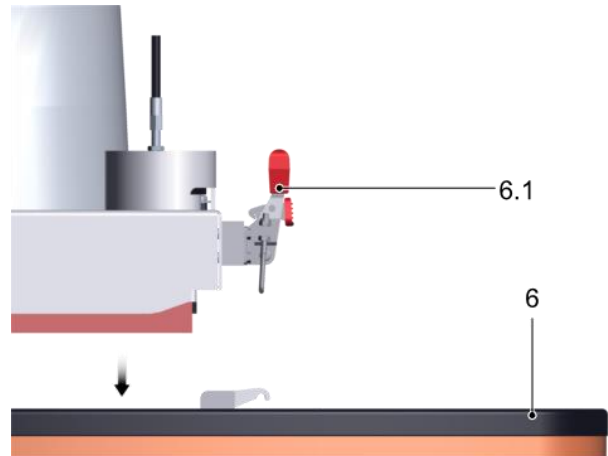

2. Her iki mandalı da kapatın (6.1).

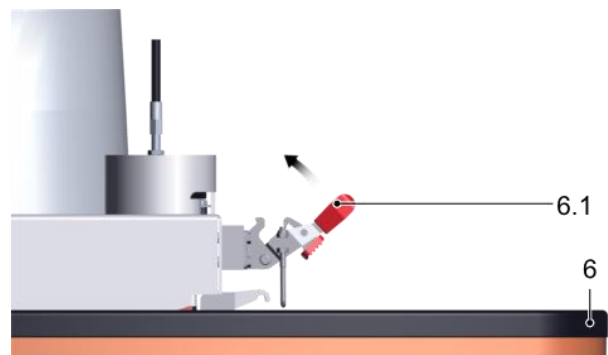

3. Emme plakasının sağlam bir şekilde sabitlendiğinden emin olun (bkz. şekil).

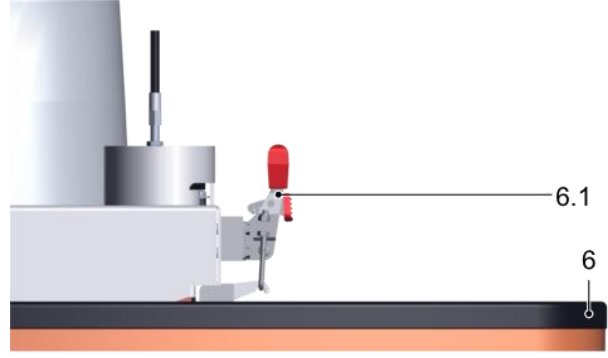

7.5 Kumanda kolunun çalışma konumuna getirilmesi

Pimleri yeniden konumlandırarak çalıştırma kollarını çalışma konumuna getirin.

1. Her iki pimi de dışarı çekin (5.1).

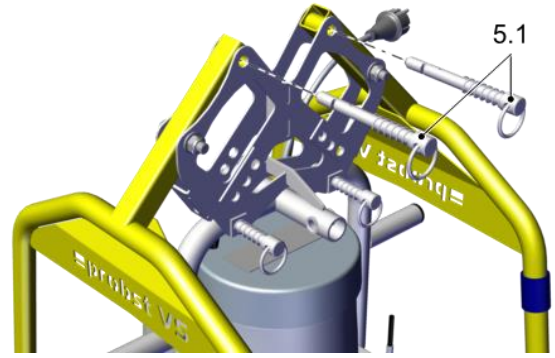

2. Çalıştırma braketlerini (5) çalışma konumuna katlayın.

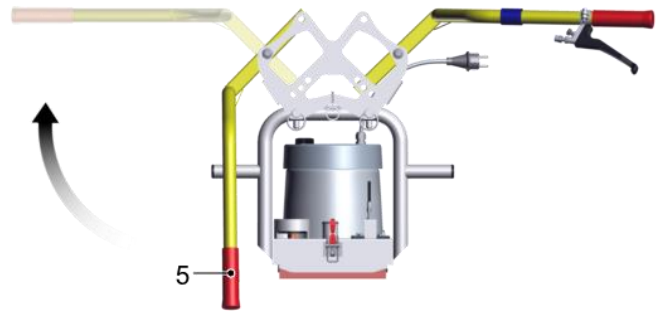

3. Pimleri deęiřtirin (5.1).

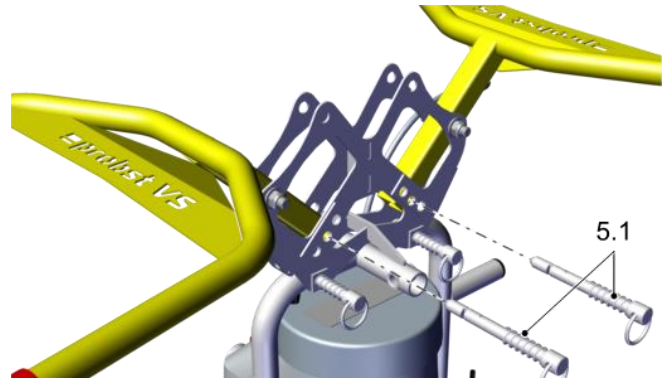

4. Pimlerin (5.1) gvenli bir řekilde kilitlendięinden emin olun.

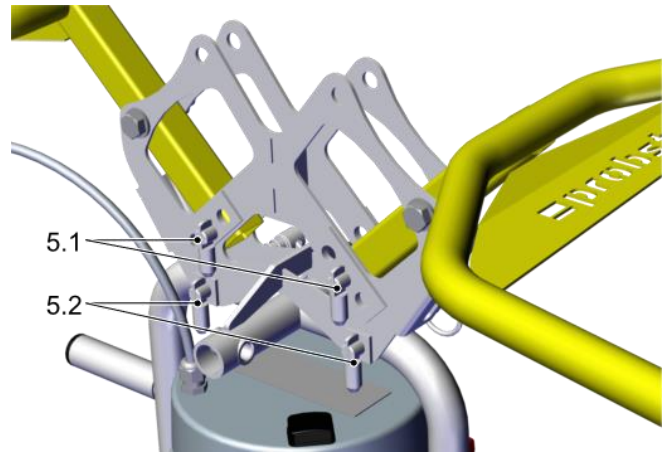

7.6 alıřtırma kolunun %90 oranında dndrlmesi

Kumanda kolu gerektięinde 90° dndrlebilir.

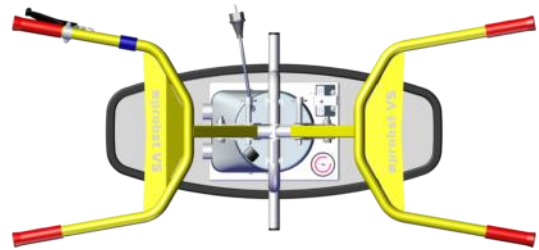
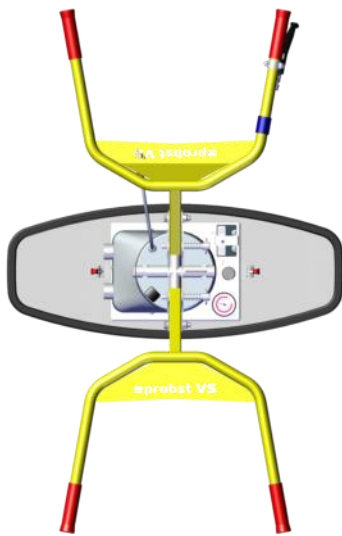

1. Kaldırma ekipmanını devrilmeyecek veya kaymayacak řekilde park edin.

- Her iki pimi de dışarı çekin (5.2).

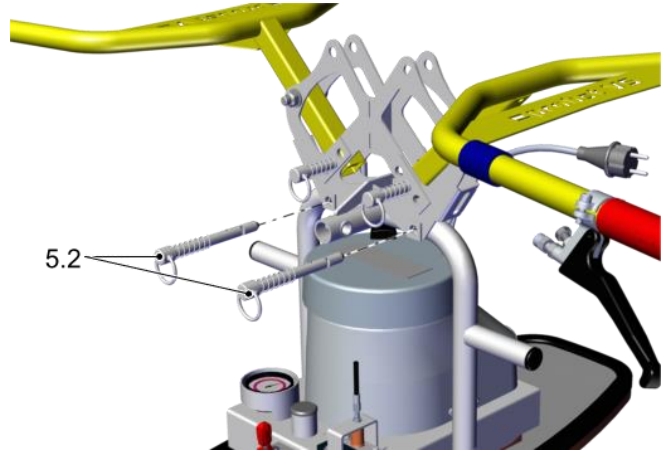

- Çalıştırma kolunu (5) kaldırın ve 90° çevirin. Döndürürken Bowden kablosunun (8.1) hasar görmediğinden emin olun.

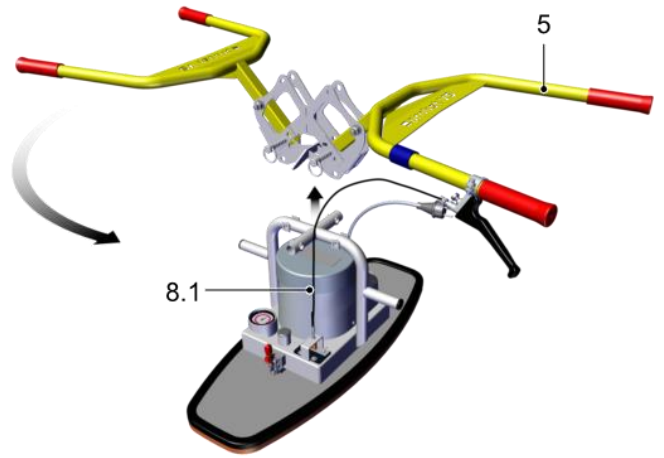

- Çalıştırma kolunu taban gövdesi üzerine yerleştirin.

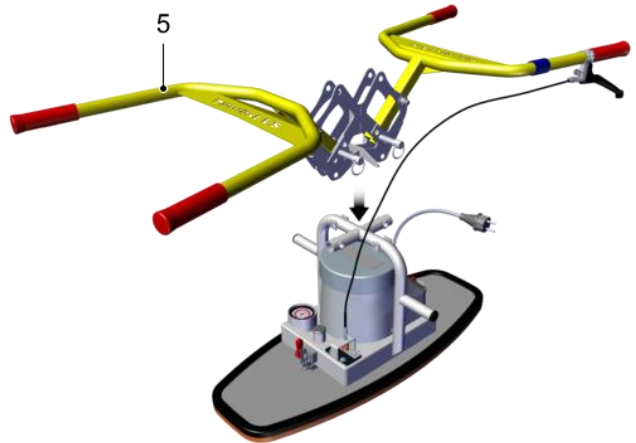

- Her iki pimi de yerleştirin (5.2).

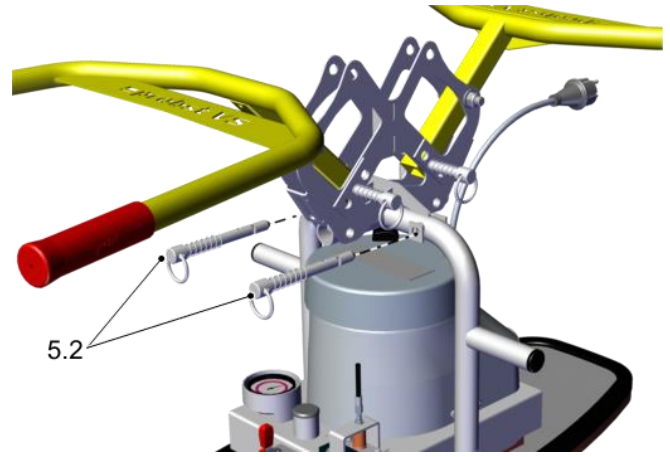

- Pimlerin (5.2) güvenli bir şekilde kilitlendiğinden emin olun.

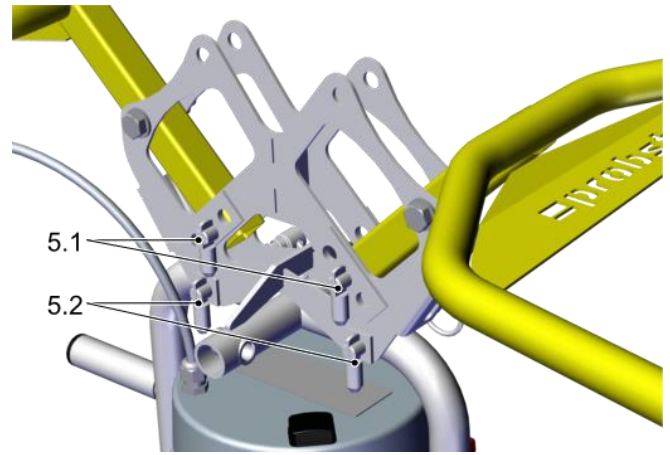

7.7 Kaldırma cihazının çalıştırılması

- Elektrik fişini (13) uygun bir kablo (teslimat kapsamına dahil değildir) kullanarak güç kaynağına bağlayın.
- Kabloyu Velcro bant (13.1) ile çalışma braketine (5) sabitleyin.
- Elektrik fişinin (13) yanlışlıkla çıkarılmayacağından emin olun.
- Ana şalteri (2) 1'e ayarlayın.

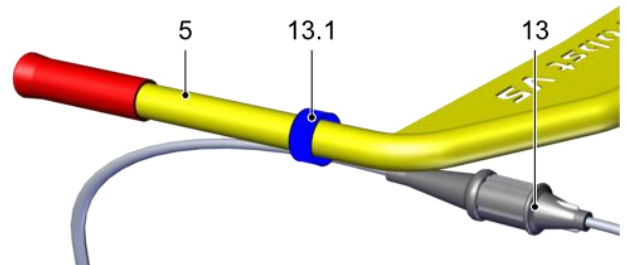



- Vakum jeneratörü çalışırken kaldırma cihazını hava geçirmez bir yüzeye yerleştirmeyin.
- İki dakikadan fazla ara verilirse vakum jeneratörünü kapatın.

7.8 Zincir kutusunu askı halkası ile sabitleyin (isteğe bağlı)

1. Zincir kutusunu (11.1) askı halkasıyla birlikte ana gövdeye yerleştirin.

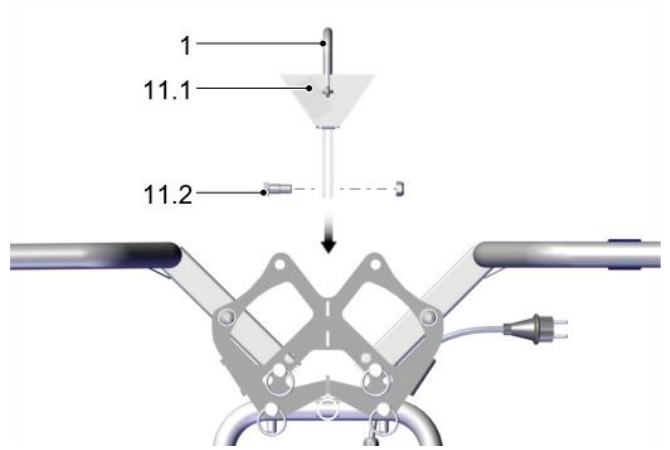

2. Vidayı (11.2) sıkın.

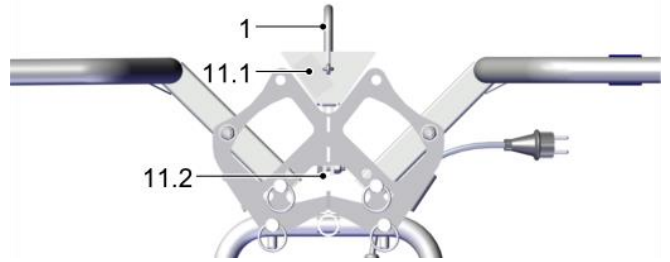

3. Kaldırma tertibatını askı halkası (1) ile taşıma aracına takın.

7.9 Yükün kaldırılması



⚠ UYARI

Yetersiz vakum nedeniyle düşen nesneler
Ağır yaralanmalar veya ölüm!

☑ Vor yükü kaldırmadan önce -0,2 bar çalışma vakumuna ulaşıldığından emin olun.

- Kaldırma süresinin havalandırma süresine (ayrılma) oranı yaklaşık 2/3 ila 1/3 olmalıdır.
- Maksimum kaldırma süresi 2 dakika, ardından 1 dakika serbest emiş.

7.9.1 Elle taşıma

Kaldırma cihazı her iki kumanda kolundan iki operatör ile kaldırılmalıdır.



⚠ DİKKAT

Kaygan zemin veya engeller

Kayma veya takılma nedeniyle yaralanma riski

☑ Vor kullanım operatörlerin kaymamasını veya takılmamasını sağlar.

1. Kaldırma cihazını yükün ağırlık merkezinin üzerine yerleştirin.
2. Kaldırma cihazını dikkatlice yükün üzerine yerleştirin. → Yük içeri çekilir
3. Emme plakasının (plakalarının) tüm yüzeyinin yüke dayandığından emin olun.
4. Kaldırmadan önce yükün yapışmadığından veya eğilmediğinden emin olun.
5. Basınç göstergesi minimum vakumu (-0,2 bar) gösterdiğinde, yükü dikkatlice kaldırın.

7.9.2 Taşıma araçları ile taşıma (zincir kutulu askı gözü seçeneği)



⚠ UYARI

Yük sabitleme zincirinin takılması sırasında yükün düşmesi

Ezilme tehlikesi!

☑ Beim Yük sabitleme zincirini takarken yükün altına uzanmayın.



⚠ UYARI

Engelibeli arazide hızlı sürüş

Yükün düşmesi nedeniyle ciddi yaralanmalar!

☑ Bei sadece yük kaldırıldığında yürüme hızında sürün.

☑ Erschütterungen ve sarsıntılı taşımadan kaçının.



⚠ DİKKAT

Çarpışma nedeniyle yaralanma riski!

☑ In Kaldırma cihazının arkasında hareket yönünde yürüyün ve güvenli bir mesafe bırakın.

1. Basınç göstergesi minimum vakumu (-0,2 bar) gösterdiğinde, yükü dikkatlice kaldırın (varsayılan feingang'daki kaldırma yardımcısını çalıştırın).

2. Sarkaç hareketlerini çalıştırma kolu ile telafi edin.
3. Yükü aldıktan hemen sonra (örn. bir paletten veya kamyonndan), zeminin hemen üstüne kadar indirin (yaklaşık 20 ila 30 cm).

4. Yük sabitleme zincirini (11) zincir kutusuna (11.1) takın.

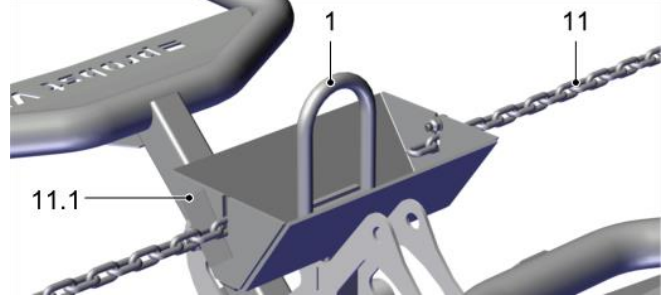

⇒ Yük sabitleme zinciri yüke yakın olmalıdır.

5. Zincir ucunu, kullanımı engellemeyecek şekilde zincir kutusuna yerleştirin.

⇒ Yük artık yere yakın olarak taşınabilir (yerden yaklaşık 50 cm yukarıda).

- Kaldırma cihazını çalıştırma kolundan yönlendirin.
- Asla insanların üzerinde yük taşımayın.
- Sadece tüm çalışma alanının iyi görülebildiği yerlerde çalışın.
- Kaldırma cihazını mümkün olduğunca yere yakın tutun.

7.10 Yüklemei bırakın



⚠ DİKKAT

Yükü yere koyarken kayma veya eğilme
Yaralanma riski!

☑ Vor yükü bırakmadan önce, yükün kaymadığından veya devrilmediğinden emin olun.

7.10.1 Elle taşıma

1. Kaldırma cihazını yük ile birlikte dikkatlice indirin.
2. Yükü bırakmadan önce, yükün kaymadığından veya devrilmediğinden emin olun.

3. Kilide (8.2) basın ve alıřtırma kolunu (8) dikkatlice ekin.

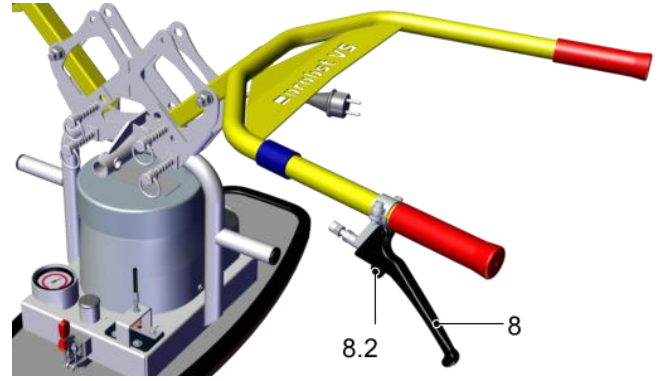

⇒ Yk serbest bırakılır.

7.10.2 Tařıma araları ile tařıma (zincir kutulu askı gz seeneėi)



UYARI

Yk sabitleme zincirini ıkarırken ykn dřmesi
Ezilme tehlikesi!

Beim Yk sabitleme zincirini ıkarırken ykn altına uzanmayın.

1. Yk dikkatlice zeminin hemen stne kadar indirin (yaklařık 20 - 30 cm).
2. Yk sabitleme zincirini (11) zn ve zincir kutusuna (11.1) yerleřtirin.
3. Yk tamamen indirin.
4. Ykn kaymadıėından veya devrilmediėinden emin olun.

7.11 Kontrol ubuėunun park konumuna getirilmesi

Pimleri yeniden konumlandırarak alıřtırma kolunu park konumuna getirin.

1. Her iki pimi de ekin (5.1).

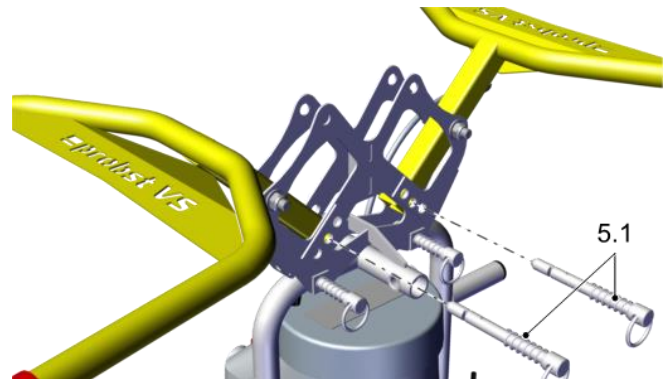

2. Çalıştırma braketlerini (5) park konumuna katlayın.



3. Pimleri deęiřtirin (5.1).

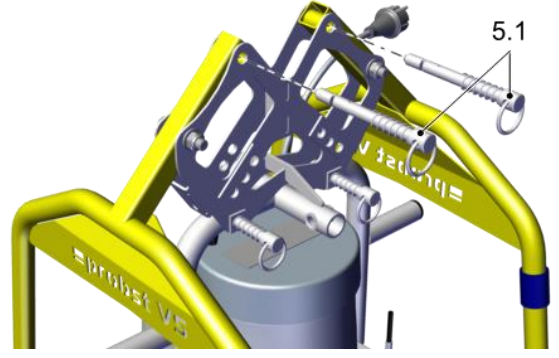

4. Pimlerin gvenli bir řekilde kilitlendięinden emin olun.



⇒ Kaldırma cihazı artık emme plakasına zarar vermeden depolanabilir.

8 Sorun Giderme

8.1 Güvenlik

8.1.1 Sorun giderme için güvenlik talimatları

Kaldırma cihazındaki arızalar sadece kalifiye mekanik ve elektrik uzmanları tarafından onarılabilir.

Personel, kullanım talimatlarını okumuş ve anlamış olmalıdır.



TEHLİKE

Akım taşıyan elektrikli bileşenler nedeniyle elektrik çarpması

Ağır yaralanmalar veya ölüm!

☒ Vor Kurulum ve bakım çalışmaları ve sorun gidermeden önce, elektrikli bileşenlerin gerilim altında olmadığından emin olun.

☒ Den Elektrik fişini çekin.



UYARI

Negatif basınç nedeniyle yaralanma riski!

☒ Vor sorun giderme veya bakım çalışmalarından önce vakum jeneratörünü kapatın.

☒ Sicherstellen vakum devresinde depolanmış artık vakum kalmadığından emin olun.



UYARI

Yanlış bakım veya sorun giderme nedeniyle yaralanma riski

☒ Nach herhangi bir bakım veya sorun giderme işleminde, ürünün, özellikle de güvenlik cihazlarının düzgün çalışıp çalışmadığını kontrol edin.

8.1.2 Koruyucu ekipman

- ▶ Kurulum, sorun giderme ve bakım çalışmaları için aşağıdaki koruyucu ekipman gereklidir:
- Güvenlik ayakkabıları
- Sağlam iş eldivenleri

8.2 Arıza durumunda yardım

- ▶ Yük kaldırılamıyorsa, arızayı bulmak ve düzeltmek için aşağıdaki listeyi gözden geçirin:

Arıza	Neden	Çare
Vakum jeneratörü çalışıyor, ancak yük emilmiyor.	Emme plakası yükü tamamen örtmüyor. Kaçak hava emilir.	▶ Kaldırma cihazını, emme plakası yükü tamamen kaplayacak şekilde yükün üzerine yerleştirin.
	Filtre süzgeci kirli.	▶ Filtre eleğini temizleyin.
	Hortum veya vida bağlantıları sızdırıyor.	▶ Bileşenleri değiştirin veya mühürleyin.
Minimum vakum -0,2 bar'a ulaşılmamıştır.	Emme plakasının sızdırmazlık dudağı hasar görmüş.	▶ Emme plakasını değiştirin.
	Yükte çatlaklar, boşluklar var veya gözenekli.	Bu kaldırma cihazı ile yükün taşınması mümkün değildir.
	Basınç göstergesi arızalı.	▶ Basınç göstergesini değiştirin.
	Hortum veya vida bağlantıları sızdırıyor.	▶ Bileşenleri mühürleyin veya değiştirin.
	Operasyon sahası deniz seviyesinden 1600'den daha yüksek.	▶ Kullanım yerinin maksimum yüksekliğine dikkat edin.
Vakum üretimi çalışmıyor.	Ana şalter KAPALI konumdadır.	▶ Ana şalteri AÇIK konumuna getirin.
	Elektrik bağlantısı arızalı.	1. Bağlantıyı kontrol edin ve onarın. 2. Şebeke besleme hattını kontrol edin.
	Sıcaklık monitörü tetiklendi.	▶ Vakum jeneratörünün soğumasını bekleyin.
	Akım tüketimi artar.	1. Filtre süzgecini temizleyin. 2. Motorda kusur olup olmadığını kontrol edin.
	Vakum jeneratörü arızalı.	▶ Vakum jeneratörünü kontrol edin ve gerekirse Probst Servisine haber verin.

9 Bakım

9.1 Güvenlik

9.1.1 Bakım için güvenlik talimatları

Kaldırma cihazındaki arızalar sadece kalifiye mekanik ve elektrik uzmanları tarafından onarılabilir.

Personel, kullanım talimatlarını okumuş ve anlamış olmalıdır.



⚠ TEHLİKE

Akım taşıyan elektrikli bileşenler nedeniyle elektrik çarpması

Ağır yaralanmalar veya ölüm!

☑ Vor Kurulum ve bakım çalışmaları ve sorun gidermeden önce, elektrikli bileşenlerin gerilim altında olmadığından emin olun.

☑ Den Elektrik fişini çekin.



⚠ UYARI

Negatif basınç nedeniyle yaralanma riski!

☑ Vor sorun giderme veya bakım çalışmalarından önce vakum jeneratörünü kapatın.

☑ Sicherstellen vakum devresinde depolanmış artık vakum kalmadığından emin olun.



⚠ UYARI

Yanlış bakım veya sorun giderme nedeniyle yaralanma riski

☑ Nach herhangi bir bakım veya sorun giderme işleminde, ürünün, özellikle de güvenlik cihazlarının düzgün çalışıp çalışmadığını kontrol edin.

9.1.2 Koruyucu ekipman

- ▶ Kurulum, sorun giderme ve bakım çalışmaları için aşağıdaki koruyucu ekipman gereklidir:
- Güvenlik ayakkabıları
- Sağlam iş eldivenleri

9.2 Düzenli denetimler

- Ülkeye özgü düzenlemelere uyun.
- Ülke tarafından öngörülen muayene tarihlerine uyun.
- Kaldırma cihazını sadece yetkililer tarafından onaylandıktan sonra kullanıma açın.

Son ve bir sonraki denetim tarihini gösteren denetim etiketi



- Sadece test başarıyla tamamlandığında denetçi test rozetini takabilir.

9.3 Bakım planı



Probst aşağıdaki denetimleri ve denetim aralıklarını belirtir. Operatör, kullanım yerinde geçerli olan yasal düzenlemelere ve güvenlik kurallarına uymalıdır. Aralıklar tek vardiyalı çalışma için geçerlidir. Ağır kullanım durumunda, örneğin çok vardiyalı çalışmada, aralıklar uygun şekilde kısaltılmalıdır.

Bakım faaliyeti	Günlük	Haftalık	Aylık	Yarım yılda bir	Yıllık
Yük sabitleme zincirinin ve kancanın durumunu kontrol edin.	X				X
Güvenlik cihazlarını kontrol edin: <ul style="list-style-type: none"> Basınç göstergesi Kilitleme çalıştırma kolu Yükü ayırma 	X				X
Emme plakalarının sızdırmazlık dudaklarını kontrol edin ve temizleyin, aşınmışsa değiştirin.		X			X
Filtre eleğini temizleyin, gerekirse değiştirin.		X			X
Vakum devresinin sıklığını kontrol edin.			X		X
Destek parçalarını, örneğin süspansiyonu deformasyon, aşınma veya diğer hasarlar açısından kontrol edin.					X
Tip plakasının ve yük plakasının okunabilirliğini kontrol edin. Gerekirse temizleyin.					X
Uyarı işaretlerinin okunabilirliğini kontrol edin. Gerekirse temizleyin.					X
Muayene etiketi güncel mi?					X
Kaldırma aracının genel durumunu kontrol edin.					X
Kullanım talimatları mevcuttur, okunaklıdır ve personel tarafından erişilebilir durumdadır.					X
Elektrik tesisatını ve kablo rakorlarını kontrol edin.					X

9.4 Kaldırma tertibatının sıklığının kontrol edilmesi

Kaldırma cihazının sıklığını aylık olarak kontrol edin.

1. Vakum jeneratörünü çalıştırın.
2. Kaldırma cihazını yoğun, pürüzsüz bir yüzeye sahip bir yükün, örneğin bir metal levhanın üzerine yerleştirin.
3. Yükü içine çekin.

Bu vakum elde edilemezse, aşağıdaki noktaları kontrol edin:

1. Sızdırmazlık dudağının ve vida bağlantılarının durumunu kontrol edin.
2. Toz filtresini bir fırça ile temizleyin.

9.5 Toz filtresinin temizlenmesi



TEHLİKE

Yükün düşmesi.

Ağır yaralanmalar veya ölüm!

☑Je Toz yüküne bağlı olarak toz filtresini haftada en az bir kez temizleyin.

1. Vakum jeneratörünü kapatın.
2. Kaldırma cihazını dikkatlice yan yatırın.

3. Toz filtresini (10) bir fırça ile temizleyin.

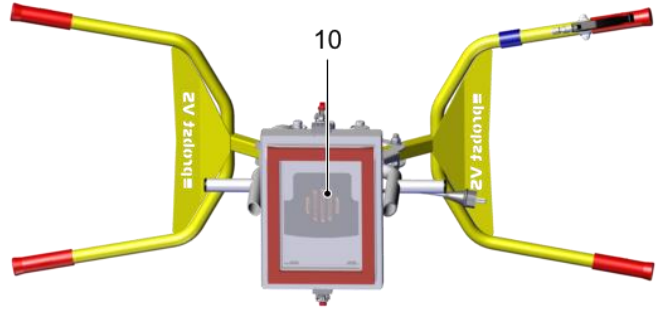

9.6 Kaldırma cihazının temizlenmesi

Kaldırma cihazını sadece aktif yüzey aktif maddeler içeren bir temizlik maddesi ile temizleyin (pH nötr).



NOT

Agresif deterjan

Emme plakalarında ve vakum hortumlarında hasar!

☑Zur Soğuk temizleyiciler, karbon tetraklorür, hidrokarbonlar veya sirkeli temizleyiciler gibi agresif temizlik maddeleri kullanmayın.

☑Keine Keskin kenarlı nesnelere (tel fırçalar, zımpara kağıdı vb.) kullanın.

- Emme plakalarını haftada en az bir kez yumuşak bir fırça ve aktif yüzey aktif madde bazlı bir temizleyici (pH nötr) ile temizleyin.
- Aynı zamanda mekanik olarak da temizleyin (yumuşak fırça veya ultrason).
- Oda sıcaklığında kurumaya bırakın.
- Hasarlı veya aşınmış emme plakalarını (örneğin çatlak, delik veya oluklu) derhal değiştirin.
- Birden fazla emiş pedindeki tüm emiş plakalarını daima değiştirin!

9.7 Sızdırmazlık dudağını deęiřtirin

1. Kaldırma cihazını dikkatlice yan yatırın.

2. Mevcut sızdırmazlık dudağını (6.2) emme plakasından (6) sökün.

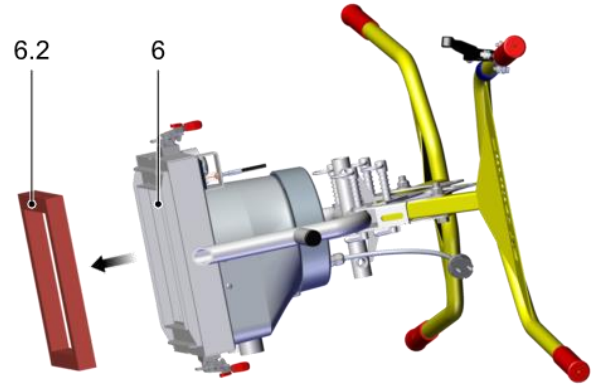

3. Yeni sızdırmazlık dudağındaki koruyucu filmi çıkarın.

4. Yeni sızdırmazlık dudağını (6.2) emme plakasına bastırın.

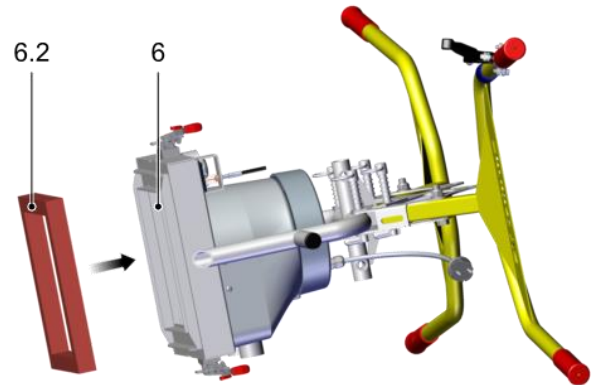

⇒ Kaldırma cihazı çalışmaya hazırdır.

10 Hizmetten çıkarma ve geri dönüşüm

10.1 Güvenlik

Kaldırma cihazı sadece kalifiye personel tarafından hizmet dışı bırakılabilir ve bertaraf için hazırlanabilir.

10.2 Kaldırma cihazının devre dışı bırakılması

1. Ana şalteri 0'a ayarlayın.
2. Kaldırma ekipmanını güvenli bir şekilde park edin.
3. Bir kusur olması durumunda, kaldırma cihazını açıkça işaretleyin.
4. Emme plakasını sökün.
5. Gerekirse, emme plakasının üzerine koruyucu bir kapak çekin.
6. Kaldırma cihazını hasarsız bir şekilde saklayın ve yetkisiz kullanıma karşı emniyete alın.

10.3 Kaldırma cihazının imha edilmesi

1. Kaldırma cihazını devre dışı bırakın.
2. Emme plakasını sökün ve atın.
3. Vakum jeneratörünü sökün ve atın.
4. Ana gövdeyi sökün ve imha edin.

AT Uygunluk Beyanı

Tanımlama: Tip: SPEEDY VS-140/200 Vakumlu El Serme Cihazı
SPEEDY VS-140/200 / SPEEDY VS-140/200-XL
Sipariş no: S P E E D Y VS-140/200-110 / SPEEDY VS-140/200-XL-110
5270.0015 / 5270.0016
5270.0017 / 5270.0018
Üretici firma: Probst GmbH
Gottlieb-Daimler-Strasse 6
71729 Erdmannhausen, Almanya
info@probst-handling.de
www.probst-handling.de



Yukarıda açıklanan makine, aşağıdaki AB direktiflerinin ilgili gerekliliklerine uygundur:

2006/42/EC (Makine Direktifi)

Aşağıdaki standartlar ve teknik şartnameler kullanılmıştır:

DIN EN ISO 12100

Makine emniyeti - Tasarım için genel ilkeler - Risk değerlendirmesi ve risk azaltma (ISO 12100:2010)

DIN EN ISO 13857

Makine güvenliği - Üst ve alt uzuvlar tarafından tehlike bölgelerine ulaşılmasını önlemek için güvenlik mesafeleri (ISO 13857:2008).

EN ISO 2151

Akustik kompresörler ve vakum pompaları, gürültü emisyonunun belirlenmesi

DIN EN 60204-1 (IEC 60204-1)

Makinelerin güvenliği, Endüstriyel makinelerin elektrik donanımı. Bölüm 1: Genel gerekler

Dokümantasyon Sorumlusu:

İsim: J. Holderied

Adres: Probst GmbH; Gottlieb-Daimler-Straße 6; 71729 Erdmannhausen, Almanya

İmza, imza sahibinin detayları:

Erdmannhausen, 09.04.2019.....

(M. Probst, Genel Müdür)

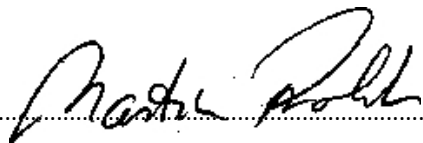

Bakım sertifikası



Bu ünite için garanti talepleri sadece öngörülen bakım çalışmaları (yetkili bir uzman servis tarafından) gerçekleştirilmişse yapılabilir! Bu bakım sertifikası (imzalı ve kaşeli) her bakım aralığının gerçekleştirilmesinden hemen sonra bize gönderilmelidir. ¹⁾

¹⁾ e-posta ile: service@probst-handling.de / faks veya posta yoluyla

Operatör: _____
Cihaz tipi: _____
Birim no.: _____

Makale no: _____
Üretim yılı: _____

Bakım çalışmaları 25 çalışma saatinden sonra

Tarih:	Bakım türü:	Şirket tarafından bakım:
		Pul
		İsim / İmza

50 çalışma saatinden sonra bakım çalışması

Tarih:	Bakım türü:	Şirket tarafından bakım:
		Pul
		İsim / İmza
		Şirket tarafından bakım:
		Pul
		İsim / İmza
		Şirket tarafından bakım:
		Pul
		İsim / İmza

Yılda 1 kez bakım çalışması

Tarih:	Bakım türü:	Şirket tarafından bakım:
		Pul
		İsim / İmza
		Şirket tarafından bakım:
		Pul
		İsim / İmza

- A52700015 SPEEDY VS-140/200
- A52700016 SPEEDY VS-140/200-XL
- A52700017 SPEEDY VS-140/200-110
- A52700018 SPEEDY VS-140/200-XL-110
- A52700011 SPEEDY VS-140/200
- A52700012 SPEEDY VS-140/200-XL
- A52700013 SPEEDY VS-140/200-110
- A52700014 SPEEDY VS-140/200-XL-110

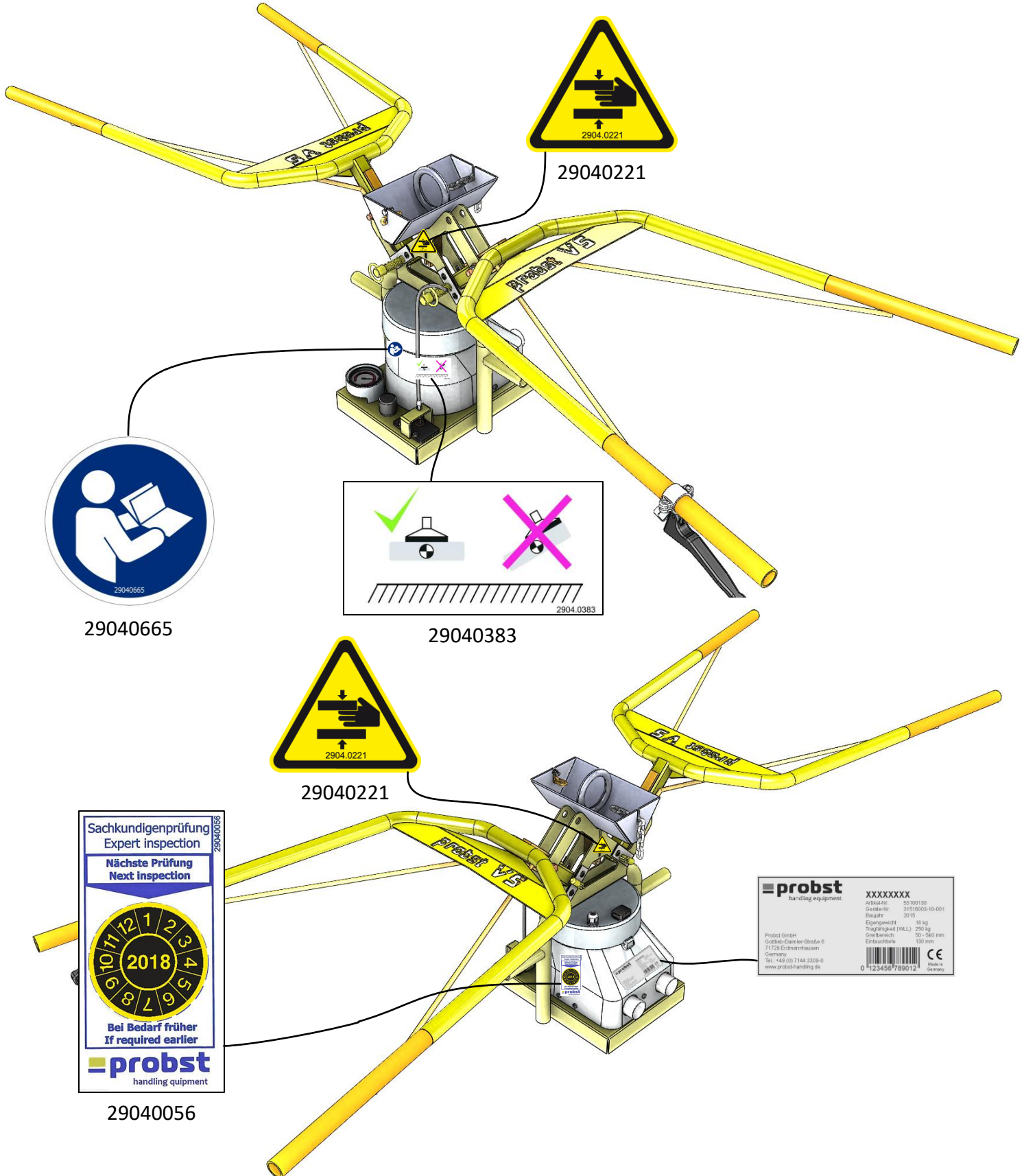

29040221



29040665

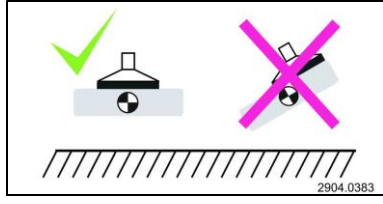

29040383



29040221



29040056

probst handling equipment		XXXXXXXX
Artikelnr.	59301130	
Geräte-Nr.	31519030-10-001	
Bauplatz	2015	
Eigenesgewicht	19 kg	
Tragfähigkeit (WLL)	250 kg	
Griffbereich	50 - 540 mm	
Eintauchtiefe	130 mm	
Probst GmbH Gottlieb-Daimler-Strasse 6 71739 Erdmannhausen Germany Tel. +49 (0) 7144 3309-0 www.probst-handling.de		0 123456 789012
		Made in Germany

- A52700015 SPEEDY VS-140/200
- A52700016 SPEEDY VS-140/200-XL
- A52700017 SPEEDY VS-140/200-110
- A52700018 SPEEDY VS-140/200-XL-110
- A52700011 SPEEDY VS-140/200
- A52700012 SPEEDY VS-140/200-XL
- A52700013 SPEEDY VS-140/200-110
- A52700014 SPEEDY VS-140/200-XL-110

**Wenn Kettenfach
vorhanden/
If chain storage is
included**



29040209

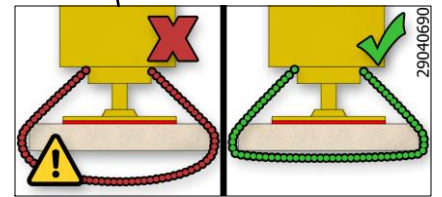
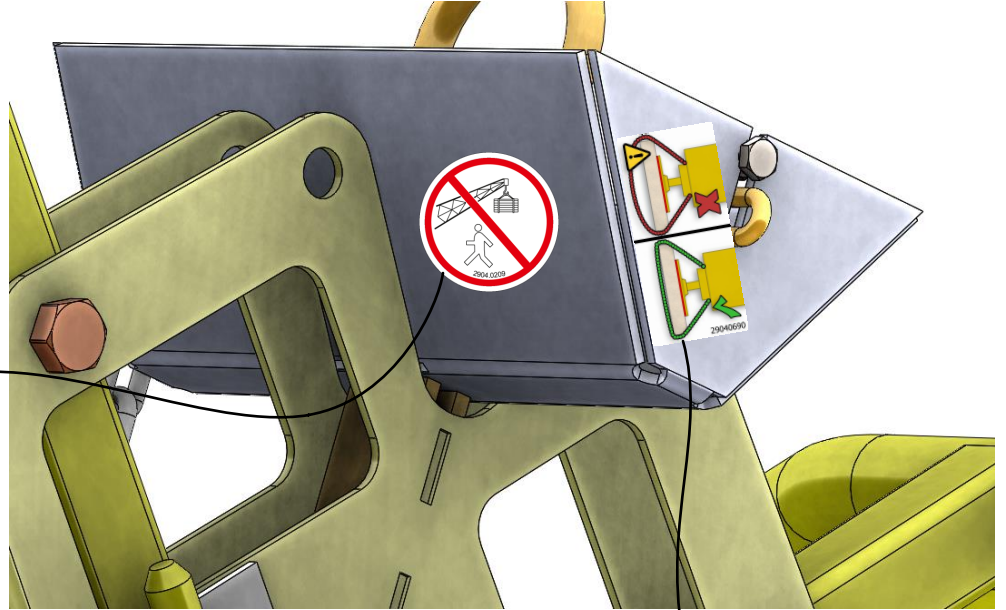

29040690

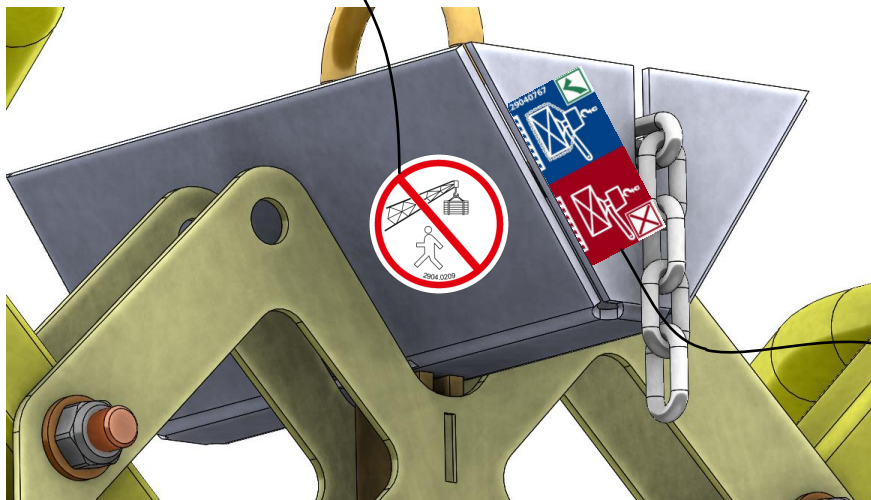

29040767

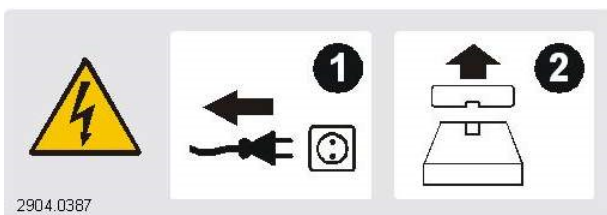

2904.0387

29040387



Ersatz- und Verschleißteile / Spare and Wearing Parts

Speedy VS-140/200 (230V / 110V) 52700015 / 52700017

Speedy VS-140/200-XL (230V / 110V) 52700016 / 52700018

Für dieses Gerät übernehmen wir eine Gewährleistung gemäß unseren Allgemeinen Verkaufs- und Lieferbedingungen. Das gleiche gilt für Ersatzteile, sofern es sich um von uns gelieferte Originalteile handelt. Für Schäden, die durch die Verwendung von anderen als Originalersatzteilen oder Originalzubehör entstehen, ist jegliche Haftung unsererseits ausgeschlossen. Ausgenommen von der Gewährleistung sind alle Verschleißteile.

This equipment is guaranteed in accordance with our General Conditions of Business. This also applies to spare parts where these are original parts supplied by us. We will assume no liability for damage caused by the use of non-original spare parts and accessories.

Wear and consumable parts are not covered by the guarantee.

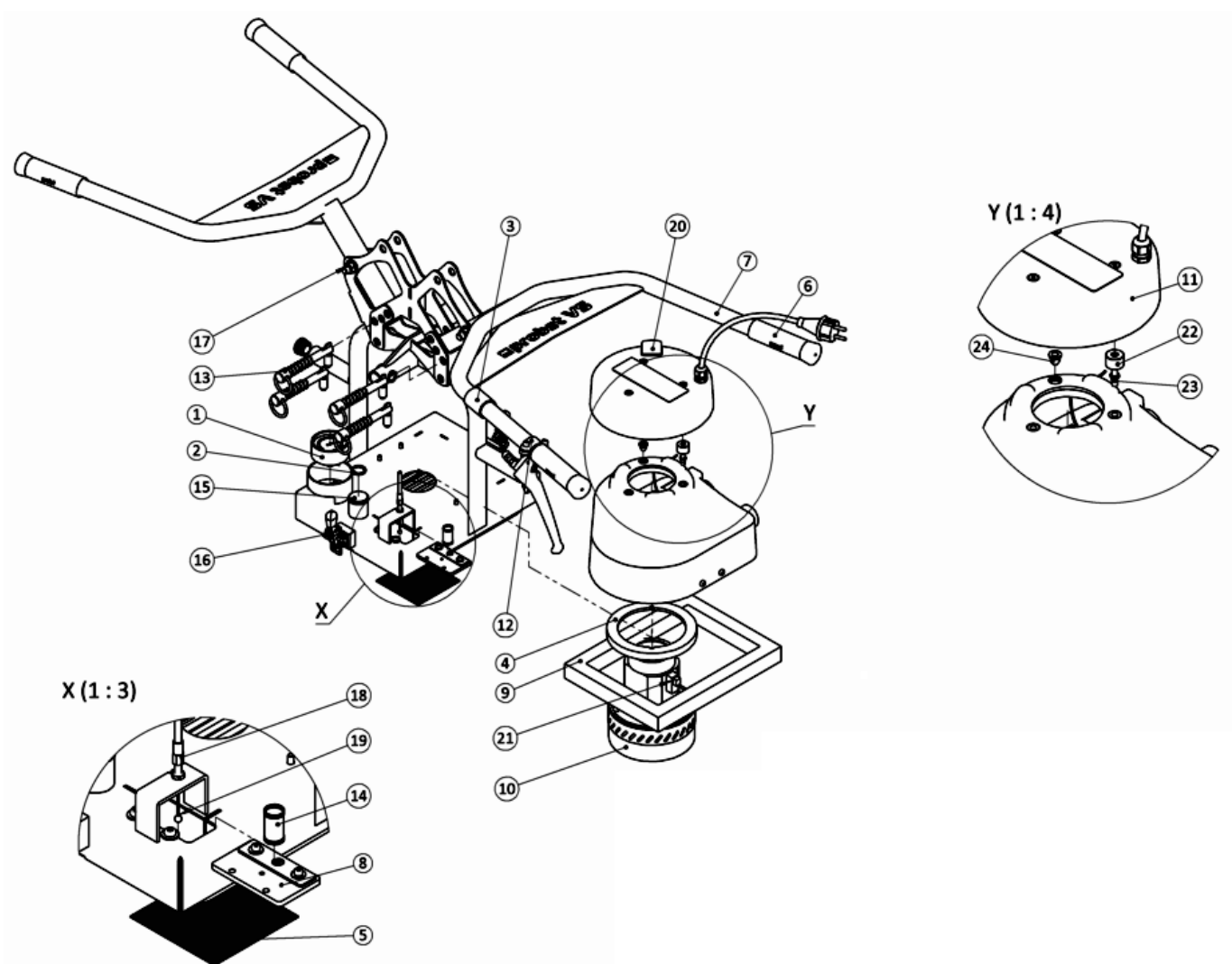

Ersatz- und Verschleißteile / Spare and Wearing Parts

Speedy VS-140/200 (230V / 110V) 52700015 / 52700017

Speedy VS-140/200-XL (230V / 110V) 52700016 / 52700018

Pos.	Bezeichnung / Description	Art.-No.	Legende
1	Manometer VAM 63/1-175H / vacuum gauge	22130016	E
2	O-Ring 19x3.2 NBR-70	10.07.08.00123	V
3	Klett-/Velourband / belt	21060014	E
4	Dichtung für Gebläse / seal for fan	42710059	E
5	Siebeinsatz/ sieve	12.03.09.00086	E
6	Griffbezug / grip covering	21600016	V
7	Bedienbügel BB / operator handles	42710066	E
8	Dichtplatte/ sealing plate	42710147	V
9	Dichtrahmen (Schwammgummi)/ Sealing frame (sponge rubber)	42710165	V
10	Gebläse für Speedy VS2 230 V / fan for VacuMaster Speedy 230 V	42710034	V
	Gebläse für Speedy VS2 110 V / fan for VacuMaster Speedy 110 V	42710106	V
11	Deckel für Speedy VS2 / cover for VacuMaster SpeedyE	12.03.09.00275	E
12	Betätigungshebel mit Arretierung/ operating lever with lock	42710168	E
13	Federsteckbolzen verzinkt / spring bolt	42710052	E
14	Druckfeder-1.50 / pressure spring	42710058	V
15	Abdeckkappe/ Cap	21070118	E
16	Spannverschluss/ Toggle fastener	20.13.02.00033	E
17	Sechskantschraube M6X30/ Hexagon-head screw M6X30	20000004	E
18	Runddrahthülle / cover for bowden wire	21000157	V
19	Rundlitze mit Kugelpressnippel / round stranded wire with ball for bowden cable	21000157	V
20	Schalter-Schließer/ Switch closing contact	24120018	V
21	Kondensator/ Capacitor	42710062	V
22	Distanzstück/ distance	12.03.09.00259	E
23	Rastbolzen/ Locking pin	12.03.09.00268	V
24	Gummipuffer/ snap lock	12.03.09.00269	V

E = Ersatzteil / Spare part

V = Verschleißteil / Consumable part

VB = Verschleißteilbaugruppe, enthält Verschleißteile / Consumable part-assembly, contains consumable parts