



Betriebsanleitung

Uputstvo za rad

VTK-V



Betriebsanleitung

Original Betriebsanleitung

Verbundstein Transportkarre VTK-V

VTK-V



Bitte beachten Sie, dass das Produkt ohne vorliegende Betriebsanleitung in Landessprache nicht eingesetzt / in Betrieb gesetzt werden darf. Sollten Sie mit der Lieferung des Produkts keine Betriebsanleitung in Ihrer Landessprache erhalten haben, kontaktieren Sie uns bitte. In Länder der EU / EFTA senden wir Ihnen diese kostenlos nach. Für Länder außerhalb der EU / EFTA erstellen wir Ihnen gerne ein Angebot für eine Betriebsanleitung in Landessprache, falls die Übersetzung nicht durch den Händler/Importeur organisiert werden kann.

Please note that the product may not be used / put into operation without these operating instructions in the national language. If you did not receive operating instructions in your national language with the delivery of the product, please contact us. In countries of the EU / EFTA we will send them to you free of charge. For countries outside the EU / EFTA, we will be pleased to provide you with an offer for an operating manual in the national language if the translation cannot be organised by the dealer/importer.

Inhalt

1	EG-Konformitätserklärung	3
2	Allgemeines	4
2.1	Bestimmungsgemäßer Einsatz	4
2.2	Übersicht und Aufbau	5
2.3	Technische Daten	5
3	Sicherheit	6
3.1	Sicherheitshinweise.....	6
3.2	Sicherheitskennzeichnung	6
3.3	Definition Fachpersonal/ Sachkundiger	7
3.4	Persönliche Sicherheitsmaßnahmen	7
3.5	Schutzausrüstung.....	7
3.6	Unfallschutz	7
3.7	Funktions- und Sichtprüfung	8
3.7.1	Mechanik.....	8
3.8	Sicherheit im Betrieb	8
3.8.1	Allgemeines.....	8
4	Installation	9
4.1	Zusammenbau	9
4.2	Einstellung auf das Greifgut	9
4.3	Installation von Stützrad (optional).....	10
4.4	Installation von Sonderbacke und Auflagenverbreiterung (optional)	11
5	Bedienung	13
5.1	Greifgut auf festem Untergrund.....	13
5.2	Greifgut auf der Palette	14
6	Wartung und Pflege	15
6.1	Wartung.....	15
6.1.1	Mechanik.....	15
6.2	Störungsbeseitigung.....	16
6.3	Reparaturen	16
6.4	Hinweis zum Typenschild.....	16
6.5	Hinweis zur Vermietung/Verleihung von PROBST-Geräten	16
7	Entsorgung / Recycling von Geräten und Maschinen	16

Änderungen gegenüber den Angaben und Abbildungen in der Betriebsanleitung sind vorbehalten.

1 EG-Konformitätserklärung

Bezeichnung: Verbundstein Transportkarre VTK-V
Typ: VTK-V
Artikel-Nr.: 51100015



Hersteller: Probst GmbH
Gottlieb-Daimler-Straße 6
71729 Erdmannhausen, Germany
info@probst-handling.de
www.probst-handling.com

Die vorstehend bezeichnete Maschine entspricht den einschlägigen Vorgaben nachfolgender EU-Richtlinien:

2006/42/EG (Maschinenrichtlinie)

Folgende Normen und technische Spezifikationen wurden herangezogen:

DIN EN ISO 12100

Sicherheit von Maschinen - Allgemeine Gestaltungsleitsätze - Risikobeurteilung und Risikominderung

DIN EN ISO 13857

Sicherheit von Maschinen - Sicherheitsabstände gegen das Erreichen von Gefährdungsbereichen mit den oberen und unteren Gliedmaßen

Dokumentationsbevollmächtigter:

Name: Jean Holderied
Anschrift: Probst GmbH; Gottlieb-Daimler-Straße 6; 71729 Erdmannhausen, Germany

Unterschrift, Angaben zum Unterzeichner:

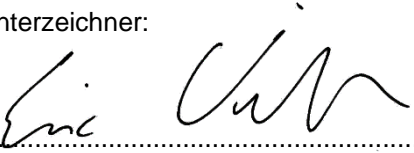
Erdmannhausen, 03.02.2023 
(Eric Wilhelm, Geschäftsführer)

2 Allgemeines

2.1 Bestimmungsgemäßer Einsatz

- Das Gerät „VTK-V“ ist ausschließlich zum Transport von stahlbandumreiften oder losen Verbundsteinpflastern, Bordsteinen und Platten geeignet. Dabei ist zu beachten, dass die Öffnungsweite und die Tragfähigkeit des Gerätes (VTK-V) nicht überschritten wird (siehe „Technische Daten“)
- Da beim Greifen von konischen Teilen Abgleitgefahr besteht, dürfen mit dem Gerät (VTK-V) nur rechtwinklige Teile gegriffen werden.



- Das Gerät darf nur für den in der Bedienungsanleitung beschriebenen bestimmungsgemäßen Einsatz, unter Einhaltung der gültigen Sicherheitsvorschriften und unter Einhaltung der dementsprechenden gesetzlichen Bestimmungen und den der Konformitätserklärung verwendet werden.
- Jeder anderweitige Einsatz gilt als nicht bestimmungsgemäß und ist **verboten!**
- Die am Einsatzort gültigen gesetzlichen Sicherheits- und Unfallvorschriften müssen zusätzlich eingehalten werden.



Der Anwender **muss** sich vor jedem Einsatz vergewissern, dass:

- das Gerät für den vorgesehenen Einsatz geeignet ist
- sich im ordnungsgemäßen Zustand befindet
- die zu hebenden Lasten für das Heben geeignet sind

In Zweifelsfällen setzen Sie sich vor der Inbetriebnahme mit dem Hersteller in Verbindung.



NICHT ERLAUBTE TÄTIGKEITEN:

Eigenmächtige Umbauten am Gerät oder der Einsatz von eventuell selbstgebaute Zusatzvorrichtungen gefährden Leib und Leben und sind deshalb grundsätzlich verboten!!

Die Tragfähigkeit (WLL) und Nennweiten/Greifbereiche des Gerätes dürfen nicht überschritten werden.

Alle nicht bestimmungsgemäßen Transporte mit dem Gerät sind strengstens untersagt:

Transport von Menschen und Tieren.

Transport von Baustoffpaketen, Gegenständen und Materialien, die nicht in dieser Anleitung beschrieben sind.

Das Anhängen von Lasten mit Seilen, Ketten o.ä. an das Gerät.

2.2 Übersicht und Aufbau

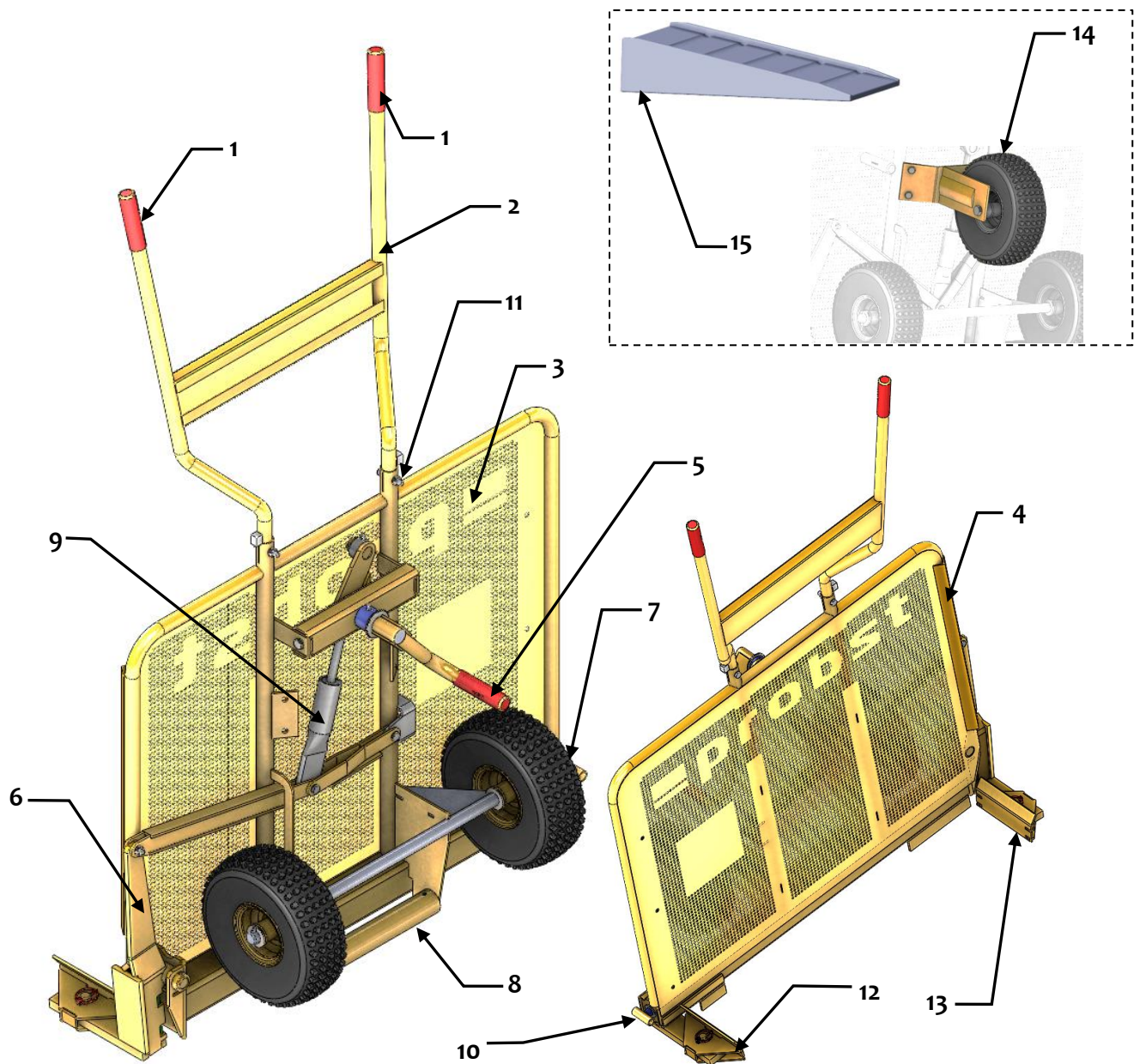

1	PVC-Handgriffe	9	Überlastsicherung
2	Führungsgriff	10	Einstellschraube für Spannweite
3	Auflageblech	11	Standrohr
4	Anschlag für Greifgut	12	Einstellbare Backe
5	Spannhebel	13	Bewegliche Backe mit Greiftiefeneinstellung
6	Schwenkhebel für Backenhalterung	14	Optionales Stützrad VTK-V-SR/N
7	Laufgrad	15	Optionale Auffahrrampe VTK-V-AR
8	Auflagerolle		

2.3 Technische Daten

Die genauen technischen Daten (wie z.B. Tragfähigkeit, Eigengewicht, etc.) sind dem Typenschild zu entnehmen.

3 Sicherheit

3.1 Sicherheitshinweise



Lebensgefahr!

Bezeichnet eine Gefahr. Wenn sie nicht gemieden wird, sind Tod und schwerste Verletzungen die Folge.



Gefährliche Situation!

Bezeichnet eine gefährliche Situation. Wenn sie nicht gemieden wird, können Verletzungen oder Sachschäden die Folge sein.



Verbot!

Bezeichnet ein Verbot. Wenn es nicht eingehalten wird, sind Tod und schwerste Verletzungen, oder Sachschäden die Folge.



Wichtige Informationen oder nützliche Tipps zum Gebrauch.

3.2 Sicherheitskennzeichnung

WARNZEICHEN

Symbol	Bedeutung	Bestell-Nr.:	Größe [mm]:
	Quetschgefahr der Hände.	29040221	30 mm
		29040220	50 mm
		29040107	80 mm

GEBOTSZEICHEN

Symbol	Bedeutung	Bestell-Nr.:	Größe [mm]:
	Jeder Bediener muss die Bedienungsanleitung für das Gerät mit den Sicherheitsvorschriften gelesen und verstanden haben.	29040665	30mm
		29040666	50 mm
		29041049	80 mm

BEDIENUNGSHINWEISE

Symbol	Bedeutung	Bestell-Nr.:	Größe [mm]:
	Hinweis „Achtung Federspannung“ und Bedienhinweise	29040072	160 x 165

HERSTELLER-LOGO

Symbol	Bedeutung	Bestell-Nr.:	Größe [mm]:
	Probst VTK-V Logo	29040075	400 x 90

3.3 Definition Fachpersonal/ Sachkundiger

Installations-, Wartungs- und Reparaturarbeiten an diesem Gerät dürfen nur von Fachpersonal oder Sachkundigen durchgeführt werden!

Fachpersonal oder Sachkundige müssen für die folgenden Bereiche, soweit es für dieses Gerät zutrifft, die notwendigen beruflichen Kenntnisse besitzen:

- für Mechanik
- für Hydraulik
- für Pneumatik
- für Elektrik

3.4 Persönliche Sicherheitsmaßnahmen



- Jeder Bediener muss die Bedienungsanleitung für das Gerät mit den Sicherheitsvorschriften gelesen und verstanden haben.
- Das Gerät und alle übergeordneten Geräte in/an die das Gerät eingebaut ist, dürfen nur von dafür beauftragten und qualifizierten Personen betrieben werden.



- Es dürfen **nur** Geräte mit **Handgriffen manuell** geführt werden. **Ansonsten besteht Verletzungsgefahr der Hände!**

3.5 Schutzausrüstung

Die Schutzausrüstung besteht gemäß den sicherheitstechnischen Anforderungen aus:

- Schutzkleidung
- Schutzhandschuhe
- Sicherheitsschuhe

3.6 Unfallschutz



- Arbeitsbereich für unbefugte Personen, insbesondere Kinder, weiträumig absichern.
- **Vorsicht bei Gewitter – Gefahr durch Blitzschlag!**
Je nach Intensität des Gewitters gegebenenfalls die Arbeit mit dem Geräte einstellen.



- Arbeitsbereich ausreichend beleuchten.
- **Vorsicht bei nassen, angefrorenen, vereisten und verschmutzten Baustoffen!**
Es besteht die Gefahr des Herausrutschens des Greifgutes. → UNFALLGEFAHR!

3.7 Funktions- und Sichtprüfung

3.7.1 Mechanik



- Das Gerät muss vor jedem Arbeitseinsatz auf Funktion und Zustand geprüft werden.
- Wartung, Schmierung und Störungsbeseitigung dürfen nur bei stillgelegtem Gerät erfolgen!



- Bei Mängeln, die die Sicherheit betreffen, darf das Gerät erst nach einer kompletten Mängelbeseitigung wieder eingesetzt werden.
- Bei jeglichen Rissen, Spalten oder beschädigten Teilen an irgendwelchen Teilen des Gerätes, muss **sofort** jegliche Nutzung des Gerätes gestoppt werden.



- Die Betriebsanleitung für das Gerät muss am Einsatzort jederzeit einsehbar sein.
- Das am Gerät angebrachte Typenschild darf nicht entfernt werden.
- Unlesbare Hinweisschilder (wie Verbots- und Warnzeichen) sind auszutauschen.

3.8 Sicherheit im Betrieb

3.8.1 Allgemeines



- Das manuelle Führen ist nur bei Geräten mit Handgriffen erlaubt.
- Der Bediener darf den Steuerplatz nicht verlassen, solange das Gerät mit Ladung belastet ist und muss die Ladung immer im Blick haben.



- Während des Betriebes ist der Aufenthalt von Personen im Arbeitsbereich verboten! Es sei denn es ist unerlässlich. Bedingt durch die Art der Geräteanwendung, z.B. durch manuelles Führen des Gerätes (an Handgriffen).
- Ruckartiges Anheben oder Absenken des Gerätes mit und ohne Last, z.B. auch verursacht durch schnelles Fahren mit dem Trägergerät/ Hebezeug über unebenes Gelände ist **verboten!** Unkontrollierte Bewegungen des Gerätes können die Folge sein. **Abrutschgefahr des Greifgutes!**



- Das Gerät darf nicht geöffnet werden, wenn der Öffnungsweg durch einen Widerstand blockiert ist.
- Die Tragfähigkeit und Nennweiten des Gerätes dürfen nicht überschritten werden.

4 Installation

4.1 Zusammenbau

Die Verbundstein-Transportkarre VTK-V wird vormontiert geliefert, lediglich die Führungsriffe müssen folgendermaßen angebaut werden:

- Die Handgriffe (1) in die Standrohre (11) einführen und anschließend mit den beigefügten Schrauben fixieren.

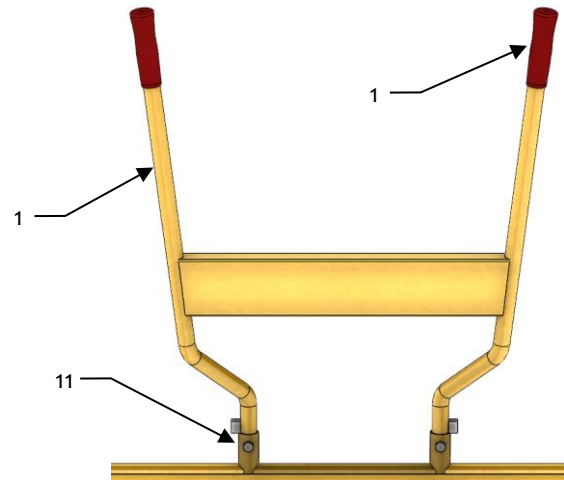

4.2 Einstellung auf das Greifgut

- Spannhebel (5) nach links legen (wie gezeichnet)
- Linker Backen (13) ist in geöffneter Stellung.
- Die VTK-V dicht an das Greifgut heranfahren, darauf achten, dass das Greifgut am Anschlag (4) anliegt.
- Einstellschraube (10) so lange im Uhrzeigersinn drehen, bis der rechte Backen (12) locker am Greifgut anliegt.
- Einstellschraube (10) zwei bis drei Umdrehungen gegen den Uhrzeigersinn zurückdrehen.
- Spannhebel (5) bis Anschlag im Uhrzeigersinn drehen.
- Linker Backen (13) legt sich an das Greifgut und spannt.

Wird für die Betätigung des Spannhebels (5) zu viel Kraft benötigt, oder wird das Greifgut nicht ordnungsgemäß gespannt, müssen Sie den Einstellungsvorgang nochmals durchführen und die Einstellschraube (10) entsprechend anpassen.

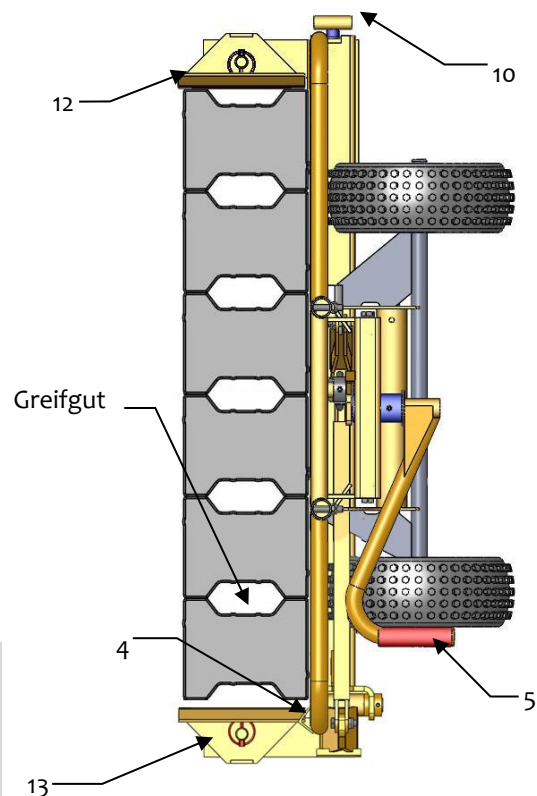

Bei zu starker Belastung auf dem Hebel können Materialverformungen auftreten.

4.3 Installation von Stützrad (optional)



Vor der Installation vom Zubehör sicherstellen, dass sich dieses im ordnungsgemäßen Zustand befindet.

Das Stützrad (41100041) mit vier Schrauben an der Verbundstein-Transportkarre befestigen. Schrauben fest anziehen. Die Einbaulage von Stützrad kann der nebenstehenden Abbildung entnommen werden.

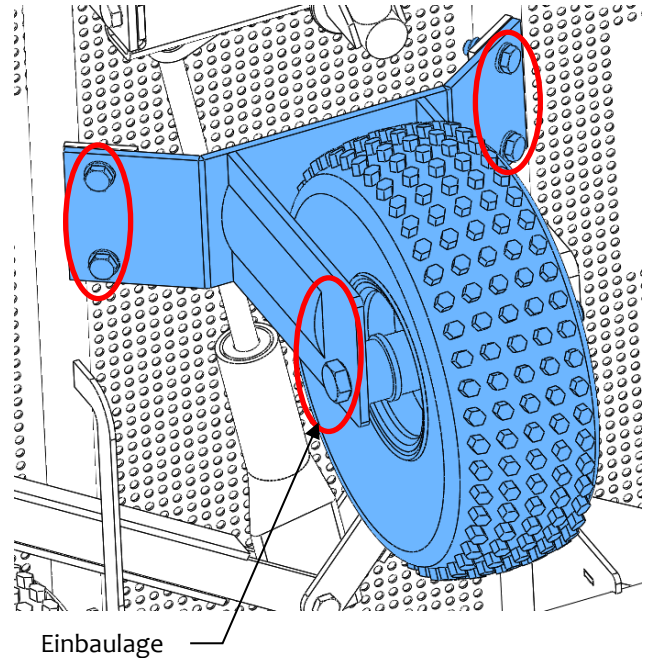

4.4 Installation von Sonderbacke und Auflagenverbreiterung (optional)



Vor der Installation von Zubehör sicherstellen, dass sich dieses im ordnungsgemäßen Zustand befindet.

1. Die Spannbacke (12) durch Lösen von Sicherungssplint und Entfernen vom Bolzen abmontieren.

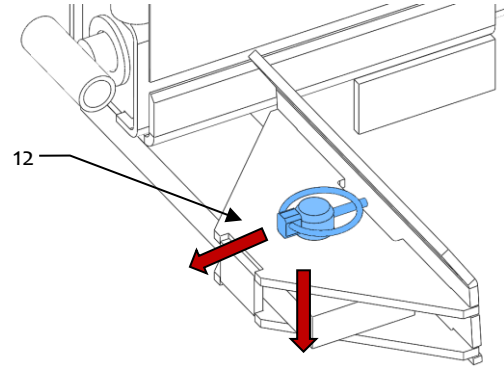

2. Die beiden Schrauben lösen und die Standard-Backenhalterung abmontieren.

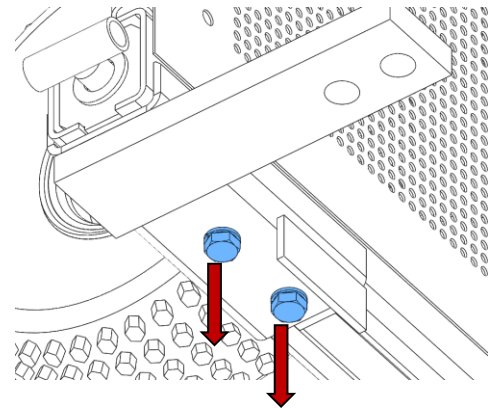

3. Die Verlängerung für die Sonderbacke montieren und mit zwei Schrauben befestigen. Schrauben fest anziehen.

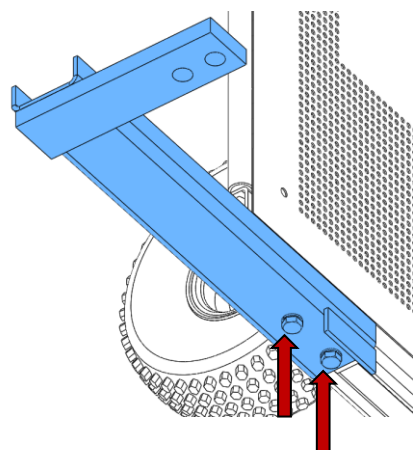

- Die Spannbacke (12) mit Bolzen und Sicherungssplint an die Verlängerung montieren.

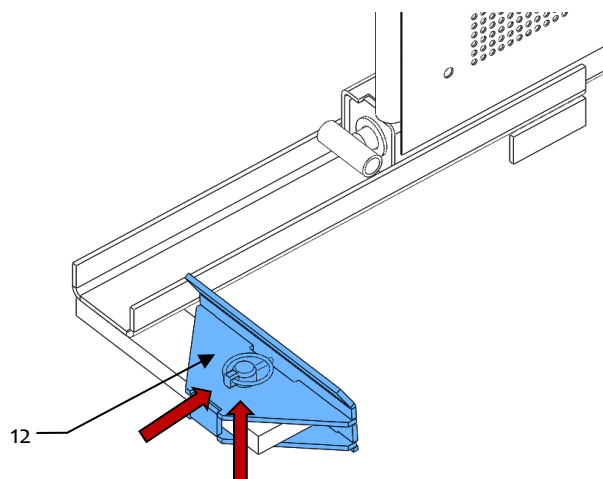

- Die Auflagenverbreiterung mit drei Schrauben wie in der Abbildung gezeigt befestigen und die drei Muttern fest anziehen.

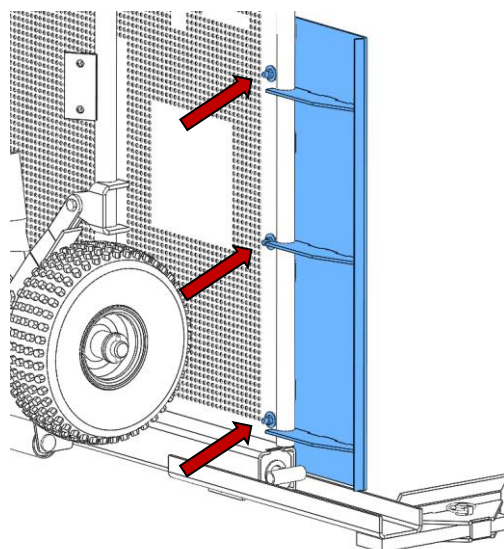

5 Bedienung

5.1 Greifgut auf festem Untergrund

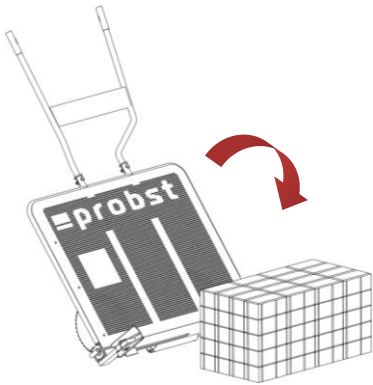

1. Vorsichtig mit der VTK-V an das Greifgut heranfahren.

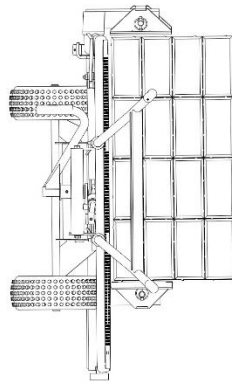

2. Anschlag und Auflageblech, durch Senkrechtstellen der VTK-V am Greifgut in Position bringen.

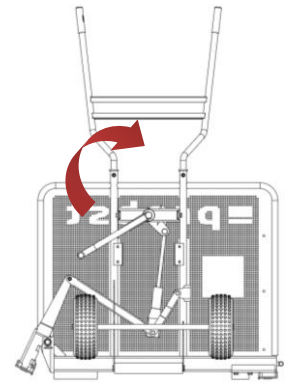

3. Spannhebel bis Anschlag im Uhrzeigersinn umlegen, so dass das Greifgut eingespannt wird.

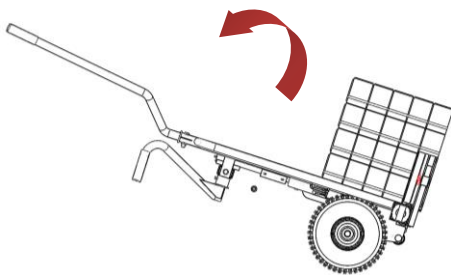

4. Die VTK-V an den Handgriffen greifen, das Auflageblech in die Waagrechte bringen und die gegriffene Ladung vorsichtig zum Bestimmungsort transportieren.

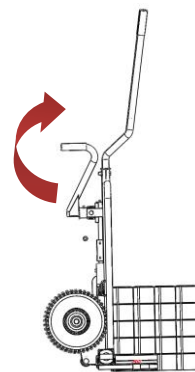

5. Am Bestimmungsort die VTK-V vorsichtig in die Senkrechte Position bringen.

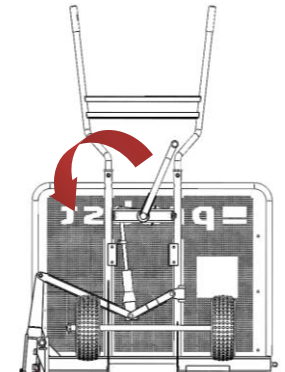

6. Den Spannhebel gegen den Uhrzeigersinn drehen um das Greifgut zu lösen.

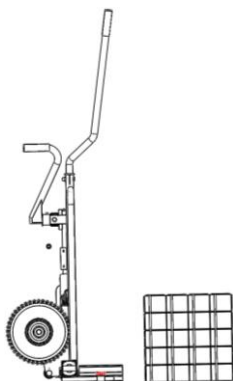

7. Die VTK-V kann nun weggefahren werden.

5.2 Greifgut auf der Palette

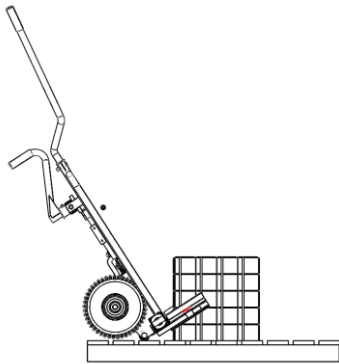

1. VTK-V mit Hilfe der Auflagerolle auf die Palette fahren, vorsichtig mit der VTK-V an das Greifgut heranfahren.

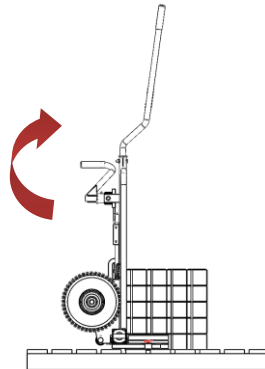

2. Anschlag und Auflageblech, durch Senkrechtstellen der VTK-V am Greifgut in Position bringen.

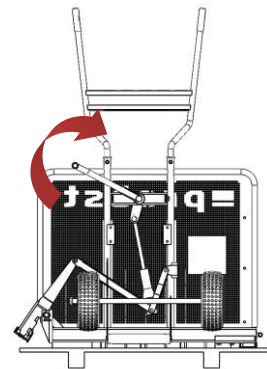

3. Spannhebel bis Anschlag im Uhrzeigersinn umlegen, so dass das Greifgut eingespannt wird.

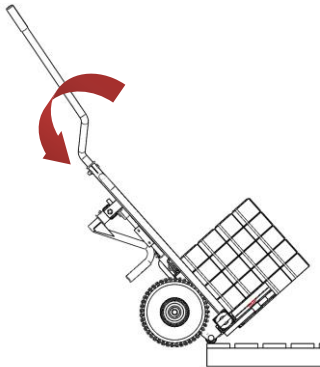

4. Die VTK-V zum Körper hin kippen und mit der Laufrolle zum Rand der Palette ziehen, so dass die Räder der VTK-V über die Palette hinausschauen.

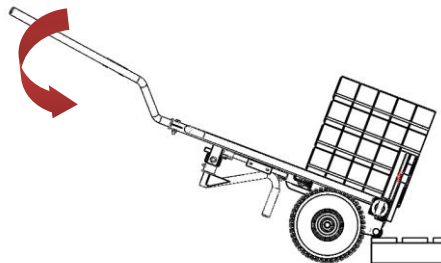

5. In dieser Position die VTK-V weiterkippen, bis diese auf den Rädern steht.

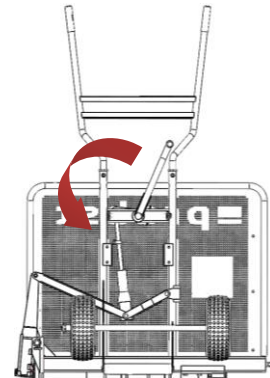

6. Am Bestimmungsort die VTK-V vorsichtig in die Senkrechte Position bringen und den Spannhebel gegen den Uhrzeigersinn drehen um das Greifgut zu lösen.

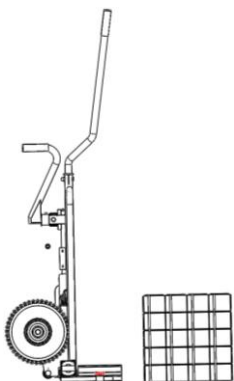

7. Die VTK-V kann nun weggefahren werden.

6 Wartung und Pflege

6.1 Wartung



Um eine einwandfreie Funktion, Betriebssicherheit und Lebensdauer des Gerätes zu gewährleisten, sind die in der unteren Tabelle aufgeführten Wartungsarbeiten nach Ablauf der angegebenen Fristen durchzuführen.

Es dürfen **nur Original-Ersatzteile** verwendet werden; ansonsten erlischt die Gewährleistung.



Alle Arbeiten dürfen nur bei stillgelegtem Gerät erfolgen!

6.1.1 Mechanik

WARTUNGSFRIST	Auszuführende Arbeiten
Erstinspektion nach 25 Betriebsstunden	<ul style="list-style-type: none"> Sämtliche Befestigungsschrauben kontrollieren bzw. nachziehen (darf nur von einem Sachkundigen durchgeführt werden).
Alle 50 Betriebsstunden	<ul style="list-style-type: none"> Sämtliche Befestigungsschrauben nachziehen (achten Sie darauf, dass die Schrauben gemäß den gültigen Anzugsdrehmomenten der zugehörigen Festigkeitsklassen nachgezogen werden). Sämtliche vorhandene Sicherungselemente (wie Klappsplinte) auf einwandfreie Funktion prüfen und defekte Sicherungselemente ersetzen. → 1) Alle Gelenke, Führungen, Bolzen und Zahnräder, Ketten auf einwandfreie Funktion prüfen, bei Bedarf nachstellen oder ersetzen. Greifbacken (sofern vorhanden) auf Verschleiß prüfen und reinigen, bei Bedarf ersetzen. Alle vorhandenen Gleitführungen, Zahnstangen, Gelenke von beweglichen Bauteilen oder Maschinenbaukomponenten sind zur Reduzierung von Verschleiß und für optimale Bewegungsabläufe einzufetten/ zu schmieren (empfohlenes Schmierfett: <i>Mobilgrease HXP 462</i>). Alle Schmiernippel (sofern vorhanden) mit Fettpresse schmieren.
Mindestens 1x pro Jahr (bei harten Einsatzbedingungen Prüfintervall verkürzen)	<ul style="list-style-type: none"> Kontrolle aller Aufhängungsteile, sowie Bolzen und Laschen. Prüfung auf Risse, Verschleiß, Korrosion und Funktionssicherheit durch einen Sachkundigen.

1)

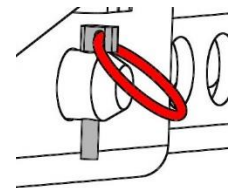
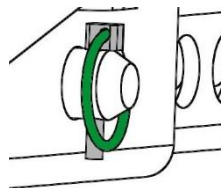

6.2 Störungsbeseitigung

STÖRUNG	URSACHE	BEHEBUNG
Die Klemmkraft ist nicht ausreichend, die Last rutscht ab.		
(optional)	Die Greifbacken sind abgenutzt	Greifbacken erneuern
(optional)	Traglast ist größer als zulässig	Traglast reduzieren
Greifbereichs-Einstellung (optional)	Es ist der falsche Greifbereich eingestellt	Greifbereich entsprechend der zu transportierenden Güter einstellen
Material-Eigenschaften	Die Materialoberfläche ist verschmutzt oder der Baustoff ist nicht für dieses Gerät geeignet / zulässig	Materialoberfläche prüfen oder Rücksprache mit Hersteller, ob Baustoff für dieses Gerät zulässig ist

6.3 Reparaturen



- Reparaturen am Gerät dürfen nur von Personen durchgeführt werden, die die dafür notwendigen Kenntnisse und Fähigkeiten besitzen.
- Vor der Wiederinbetriebnahme muss eine außerordentliche Prüfung durch einen Sachverständigen durchgeführt werden.

6.4 Hinweis zum Typenschild



- Gerätetyp, Gerätenummer und Baujahr sind wichtige Angaben zur Identifikation des Gerätes. Sie sind bei Ersatzteilbestellungen, Gewährleistungsansprüchen und sonstigen Anfragen zum Gerät stets mit anzugeben.
- Die maximale Tragfähigkeit (WLL) gibt an, für welche maximale Belastung das Gerät ausgelegt ist. Die maximale Tragfähigkeit (WLL) darf **nicht** überschritten werden.
- Das im Typenschild bezeichnete Eigengewicht ist bei der Verwendung am Hebezeug/Trägergerät (z.B. Kran, Kettenzug, Gabelstapler, Bagger...) mit zu berücksichtigen.

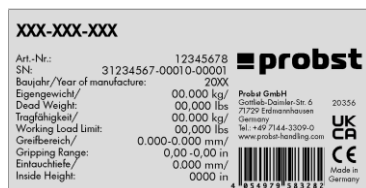

Beispiel:

6.5 Hinweis zur Vermietung/Verleihung von PROBST-Geräten



Bei jeder Verleihung/Vermietung von PROBST-Geräten **muss** unbedingt die dazu gehörige **Original-Betriebsanleitung** mitgeliefert werden (bei Abweichung der Sprache des jeweiligen Benutzerlandes, ist zusätzlich die jeweilige Übersetzung der Original-Betriebsanleitung mit zuliefern)!

7 Entsorgung / Recycling von Geräten und Maschinen



Das Produkt **darf nur** von qualifiziertem Fachpersonal außer Betrieb genommen und zur Entsorgung/ zum Recyceln vorbereitet werden. Entsprechend vorhandene **Einzelkomponenten** (wie Metalle, Kunststoffe, Flüssigkeiten, Batterien/Akkus etc.) **müssen** gemäß den **national/ länderspezifisch geltenden Gesetzen und Entsorgungsvorschriften** entsorgt/recycelt werden!



Das Produkt darf nicht im Hausmüll entsorgt werden!

Wartungsnachweis

Garantieanspruch für dieses Gerät besteht nur bei Durchführung der vorgeschriebenen Wartungsarbeiten (durch eine autorisierte Fachwerkstatt)! Nach jeder erfolgten Durchführung eines Wartungsintervalls muss unverzüglich dieser Wartungsnachweis (mit Unterschrift u. Stempel) an uns übermittelt werden. ¹⁾

¹⁾ per E-Mail an: service@probst-handling.de / per Fax oder Post

Betreiber: _____
 Gerätetyp: _____ Artikel-Nr.: _____
 Geräte-Nr.: _____ Baujahr: _____

Wartungsarbeiten nach 25 Betriebsstunden		
Datum:	Art der Wartung:	Wartung durch Firma:
		Stempel
	
		Name / Unterschrift

Wartungsarbeiten nach 50 Betriebsstunden		
Datum:	Art der Wartung:	Wartung durch Firma:
		Stempel
	
		Name / Unterschrift
		Wartung durch Firma:
		Stempel
	
		Name / Unterschrift
		Wartung durch Firma:
		Stempel
	
		Name / Unterschrift

Wartungsarbeiten 1x jährlich		
Datum:	Art der Wartung:	Wartung durch Firma:
		Stempel
	
		Name / Unterschrift
		Wartung durch Firma:
		Stempel
	
		Name / Unterschrift



Uputstvo za rad

Prijevod originala uputstvo za rad

Transportna kolica za opločnike VTK-V

VTK-V

Sadržaj

1	CE - Usklađenost	3
2	Općenito	4
2.1	Rad sukladno odredbama	4
2.2	Pregled i montaža	5
2.3	Tehnički podaci	6
3	Sigurnost	7
3.1	Upute za sigurnost	7
3.2	Sigurnosna oznaka.....	7
3.3	Definicija stručnog osoblja/stručne osobe	8
3.4	Osobne sigurnosne mjere	8
3.5	Osobna zaštitna oprema	8
3.6	Zaštita od nesreća	8
3.7	Provjera funkcija.....	9
3.7.1	Opće informacije	9
3.8	Sigurnost na radu	9
3.8.1	Opće informacije	9
4	Instaliranje	10
4.1	Sastavljanje	10
4.2	Namještanje prema predmetu za zahvaćanje.....	10
4.3	Postavljanje potpornog kotača (opcija)	11
4.4	Postavljanje posebnih čeljusti i proširenja oslonaca (opcija)	12
5	Posluživanje	14
5.1	Predmet za zahvaćanje na čvrstoj podlozi.....	14
5.2	Predmet za zahvaćanje na paleti	15
6	Održavanje i njega	16
6.1	Održavanje	16
6.1.1	Mehanika.....	16
6.2	Otklanjanje smetnji	17
6.3	Popravci.....	17
6.4	Uputa uz tipsku pločicu	18
6.5	Uputa uz iznajmljivanje PROBST-uređaja	18
7	Zbrinjavanje/recikliranje uređaja i strojeva	18

Zadržavamo pravo na izmjene podataka i slika u uputama za uporabu.

1 CE - Usklađenost

Oznaka: **Transportna kolica za opločnike VTK-V**
Type: **VTK-V**
Kat.-Br.: **51100015**



Proizvođač: Probst GmbH
Gottlieb-Daimler-Straße 6
71729 Erdmannhausen, Germany
info@probst-handling.de
www.probst-handling.com

Prethodno navedeni stroj ispunjava relevantne zahtjeve sljedećih EU direktiva:

2006/42/EZ (Direktiva o strojevima)

Primijenjene su sljedeće norma i tehničke specifikacije:

DIN EN ISO 12100

Sigurnost strojeva - Opća načela za projektiranje - Procjena i smanjivanje rizika

DIN EN ISO 13857

Sigurnost strojeva - Sigurnosne udaljenosti radi sprečavanja dosezanja opasnih područja gornjim i donjim ekstremitetima

Ovlaštenik za dokumentaciju:

Ime: Jean Holderied

Adresa: Probst GmbH; Gottlieb-Daimler-Straße 6; 71729 Erdmannhausen, Germany

Potpis, podaci uz potpisnika:

Erdmannhausen, 01.03.2023.....

(Eric Wilhelm, director)

2 Općenito

2.1 Rad sukladno odredbama

- Transportna kolica za opločnike VTK-V služe za transport opločnika, rubnika i ploča koji su osigurani čeličnom trakom ili koji nisu pričvršćeni. Pritom je potrebno voditi računa da ne dođe do prekoračenja širine otvaranja i nosivosti transportnih kolica za opločnike VTK-V (vidjeti odjeljak „Tehnički podaci“).
- Budući da pri zahvaćanju stožastih dijelova postoji opasnost od sklizavanja, s transportnim kolicima za opločnike VTK-V smiju se zahvaćati samo pravokutni dijelovi.



- Uređaj se smije upotrebljavati samo za predviđenu namjenu opisanu u uputama za uporabu uz pridržavanje važećih sigurnosnih propisa i odgovarajućih zakonskih odredbi i za namjenu iz izjave o sukladnosti.
- Svaka druga primjena vrijedi kao nenamjenska i **zabranjena je!**
- Dodatno je potrebno pridržavati se zakonskih sigurnosnih propisa i propisa o zaštiti od nesreća koji vrijede na mjestu primjene.



Prije svake primjene korisnik se **mora** uvjeriti da:

- je uređaj prikladan za predviđenu primjenu
- je uređaj u propisnom stanju
- su tereti koje je potrebno dići prikladni za dizanje

U slučaju nedoumice, prije stavljanja uređaja u pogon obratite se proizvođaču.



RADNJE KOJE NISU DOPUŠTENE:

Samovoljne preinake na uređaju ili primjena eventualno samostalno ugrađenih dodatnih naprava ugrožavaju tijelo i život i stoga su u pravilu zabranjeni!!

Nosivost (WLL) i nazivne širine/područja zahvaćanja uređaja ne smiju se prekoračiti.

Svi nenamjenski transporti s uređajem najstrože su zabranjeni:

transport ljudi i životinja.

transport paketa građevnog materijala, predmeta i materijala koji nisu opisani u ovim uputama.

vješanje tereta sa čeličnom užadi, lancima i sl. na uređaj.

2.2 Pregled i montaža

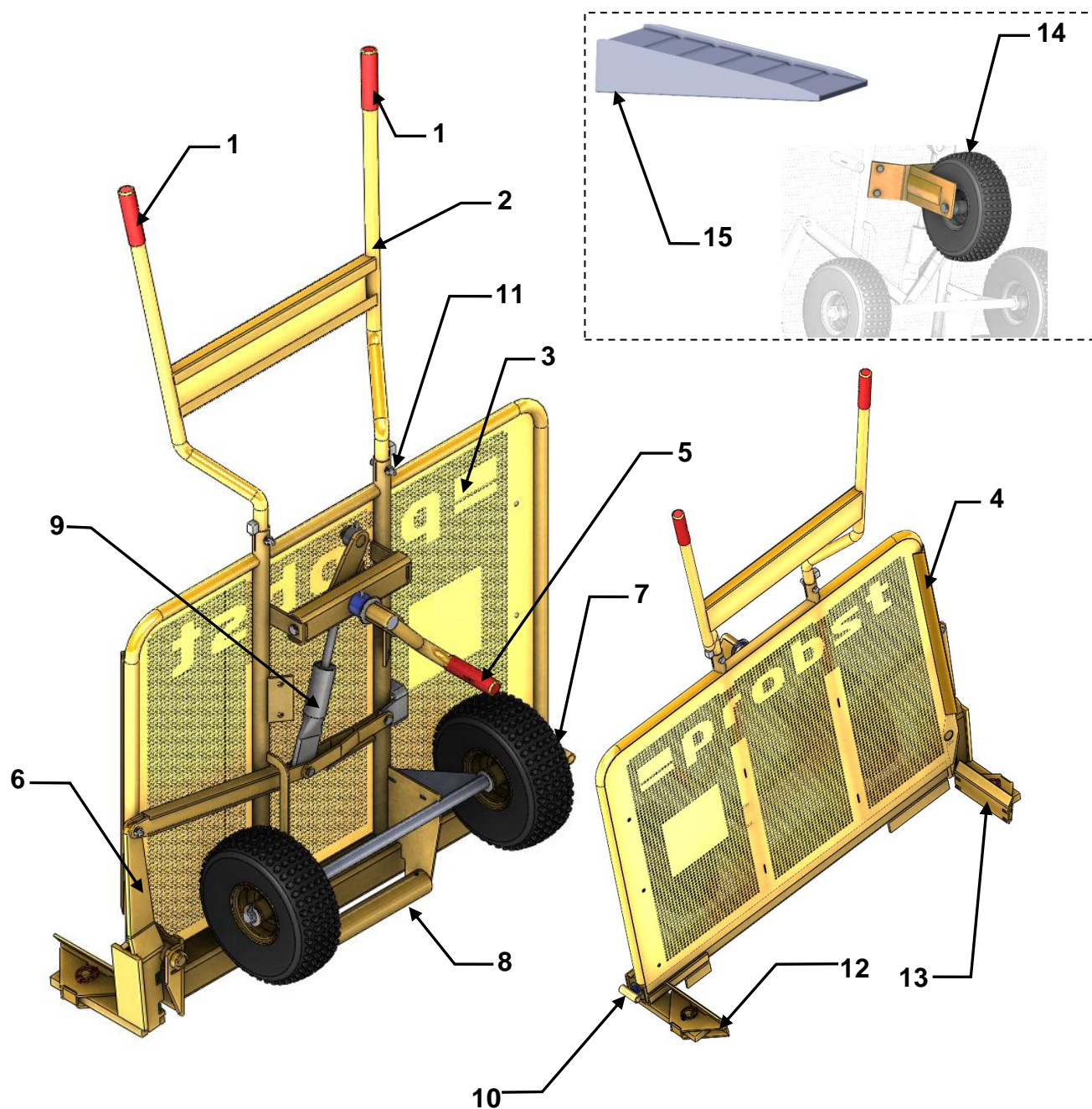

1	PVC ručke	9	Zaštita od preopterećenja
2	Vodeća ručka	10	Vijak za namještanje širine stezanja
3	Potporni lim	11	Stojeća cijev
4	Graničnik za proizvod za zahvaćanje	12	Podesiva čeljust
5	Stezna poluga	13	Pomična čeljust za namještaje dubine zahvaćanja
6	Zakretna ručica za držač čeljusti	14	Opcijski džokej kotač VTK-V-SR/N
7	Kotač	15	Opcijska rampa VTK-V-AR
8	Potporni valjak		

2.3 Tehnički podaci

Točne tehničke podatke (kao što su npr. nosivost, vlastita masa) možete pronaći na označnoj pločici.

3 Sigurnost

3.1 Upute za sigurnost



Opasnost po život!

Označava neku opasnost. Ako je se ne izbjegne, posljedica su teške povrede pa i smrt.



Opasna situacija!

Označava neku opasnu situaciju. Ako je se ne izbjegne, posljedice mogu biti povrede ili materijalna oštećenja.



Zabrana!

Označava neku zabranu. Ako je se ne izbjegne, posljedica su najteže povrede ili smrt, ili materijalna oštećenja.



Wichtige Informationen oder nützliche Tipps zum Gebrauch.

3.2 Sigurnosna oznaka

ZNAK UPOZORENJA

Simbol	Značenje	Narudžbeni br.:	Veličina
	Opasnost od prignječenja ruku.	29040221	30 mm
		29040220	50 mm
		29040107	80 mm

ZNAK OBVEZNOG POSTUPANJA

Simbol	Značenje	Narudžbeni br.:	Veličina
	Svaki rukovatelj s razumijevanjem mora pročitati upute za uporabu uređaja sa sigurnosnim propisima.	29040665	30mm
		29040666	50 mm
		29041049	80 mm

UPUTE ZA RUKOVANJE

Simbol	Značenje	Narudžbeni br.:	Veličina
	Napomena „Pozor! Napetost opruge!“ i napomene o rukovanju	29040072	160 x 165

LOGOTIP PROIZVOĐAČA

Simbol	Značenje	Narudžbeni br.:	Veličina
	Probst VTK-V logotip	29040075	400 x 90

3.3 Definicija stručnog osoblja/stručne osobe

Radove postavljanja, održavanja i popravka na ovom uređaju smije obavljati samo stručno osoblje ili stručna osoba!

Stručno osoblje ili stručna osoba moraju posjedovati potrebna stručna znanja iz sljedećih područja, ako se to odnosi na ovaj uređaj:

- mehanika
- hidraulika
- pneumatika
- električna

3.4 Osobne sigurnosne mjere



- Svaki rukovatelj s razumijevanjem mora pročitati upute za uporabu uređaja sa sigurnosnim propisima.
- Uređajem i svim nadređenim uređajima u/na koje je uređaj urađen smiju rukovati samo za to zadužene i kvalificirane osobe.



- Ručno se smiju voditi samo uređaji s ručkama.
- **U suprotnom postoji opasnost od ozljeda šake!**

3.5 Osobna zaštitna oprema

U skladu sa sigurnosnim zahtjevima, zaštitna oprema se sastoji od:

- Zaštitna odjeća
- Čvrste radne rukavice (s čeličnom kapicom),
- Sigurnosnu obuću

3.6 Zaštita od nesreća



- Osigurajte radno područje u širokom opsegu za neovlaštene osobe, a posebno djecu.
- **Oprez u slučaju oluje! – Opasnost od udara groma!**
Ovisno o intenzitetu oluje, obustavite rad s uređajima ako je potrebno.



- Dovoljno osvijetlite radno područje.
- **Oprez u slučaju mokrih, smrznutih, zaprljanih građevnih materijala prekrivenih ledom!**
Postoji opasnost od iskliznuća predmeta za zahvaćanje. → OPASNOST OD NESREĆA!

3.7 Provjera funkcija

3.7.1 Opće informacije



- Prije svake primjene potrebno je obaviti provjeru funkcije i stanja uređaja.
- Radovi održavanja, podmazivanja i otklanjanja smetnji smiju se obavljati samo kada je uređaj isključen!



- U slučaju nedostataka koji se odnose na sigurnost, uređaj se smije ponovno upotrebljavati tek nakon cjelokupnog otklanjanja nedostataka.
- U slučaju postojanja pukotina, rascjepa ili oštećenih dijelova na bilo kojem dijelu uređaja, potrebno je **odmah** prekinuti s uporabom uređaja.



- Upute za uporabu uređaja uvijek moraju biti dostupne na mjestu primjene.
- Označna pločica na uređaju ne smije se uklanjati.
- Nečitljive znakove s napomenama (kao što su znakovi zabrane i upozorenja) potrebno je zamijeniti.

3.8 Sigurnost na radu

3.8.1 Opće informacije



- Ručno vođenje dopušteno je samo kod uređaja s ručkama.
- Rukovatelj ne smije napustiti mjesto upravljanja sve dok je uređaj opterećen teretom i uvijek mora paziti na teret.



- Tijekom rada zabranjeno je zadržavanje osoba u radnom području! Osim u slučaju da je neophodno. Uvjetovano načinom primjene uređaja, npr. ručno vođenje uređaja (za ručke).
- **Zabranjeno** je naglo podizanje ili spuštanje uređaja s opterećenjem i bez opterećenja, npr. prouzročeno brзом vožnjom s nosivim uređajem/dizalicom preko neravnog terena! To za posljedicu može imati nekontrolirane pokrete uređaja. **Opasnost od sklizavanja proizvoda za zahvaćanje!**



- Uređaj se ne smije otvarati kada je put otvaranja zapriječen otporom.
- Nosivost i nazivne širine uređaja ne smiju se prekoračiti.

4 Instaliranje

4.1 Sastavljanje

Transportna kolica za opločnike VTK-V isporučuju se prethodno montirana. Potrebno je postaviti samo vodeće ručke na sljedeći način:

- Ručke (1) umetnite u stojeće cijevi (11), a zatim ih fiksirajte s priloženim vijcima.

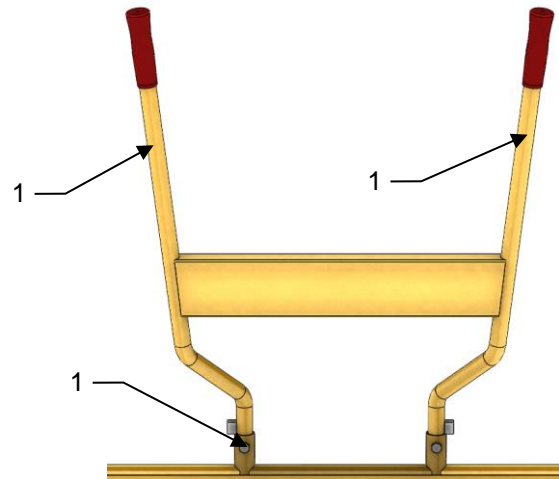

4.2 Namještanje prema predmetu za zahvaćanje

- Steznu polugu (5) položite ulijevo (kako je prikazano na slici).
- ➔ Lijeva čeljust (13) nalazi se u otvorenom položaju.
- Transportna kolica VTK-V dovezite tik uz predmet za zahvaćanje i pritom pazite da predmet za zahvaćanje naliježe na graničnik (4).
- Vijak za namještanje (10) okrenite u smjeru kretanja kazaljki na satu tako da desna čeljust (12) labavo naliježe na predmet za zahvaćanje.
- Vijak za namještanje (10) okrenite dva do tri okreta u smjeru suprotnom smjeru kretanja kazaljki na satu.
- Steznu polugu (5) okrenite u smjeru kretanja kazaljki na satu do graničnika.
- ➔ Lijeva čeljust (13) naliježe na predmet za zahvaćanje i steže ga.

Ako je za rukovanje steznom polugom (5) potrebno previše snage ili ako predmet za zahvaćanje nije propisno stegnut, potrebno je još jedanput obaviti postupak namještanja i odgovarajuće namjestiti vijak za namještanje (10).



Preveliko opterećenje na polugu može prouzročiti izobličenja materijala.

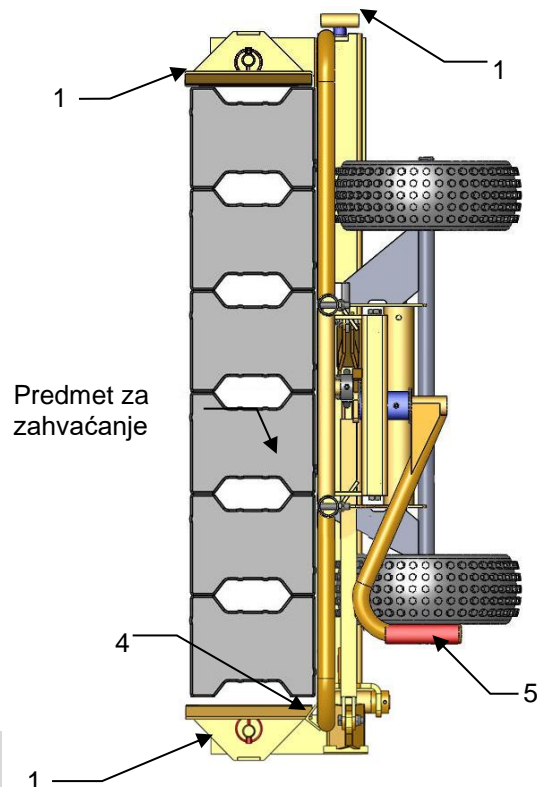

4.3 Postavljanje potpornog kotača (opcija)



Prije postavljanja dodatne opreme uvjerite se da je dodatna oprema u propisnom stanju.

Potporni kotač (41100041) sa četirima vijcima pričvrstite na transportna kolica za opločnike. Čvrsto pritegnite vijke. Položaj ugradnje potpornog kotača možete pronaći na susjednoj slici.

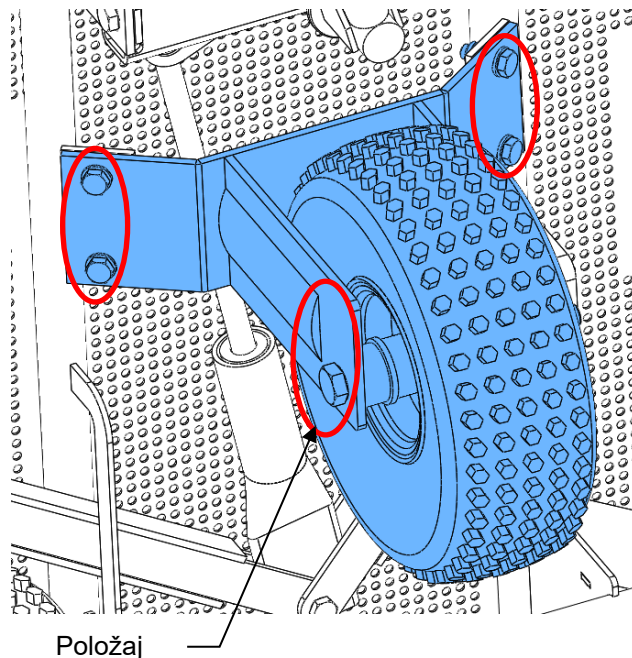

4.4 Postavljanje posebnih čeljusti i proširenja oslonaca (opcija)



Prije postavljanja dodatne opreme uvjerite se da je dodatna oprema u propisnom stanju.

1. Stezne čeljusti (12) demontirajte otpuštanjem sigurnosne rascjepke i uklanjanjem svornjaka.

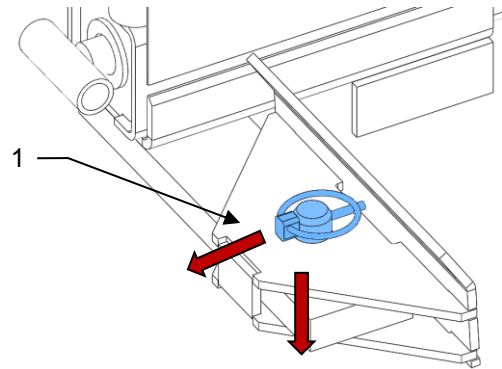

2. Otpustite oba vijka i demontirajte standardni držač čeljusti.

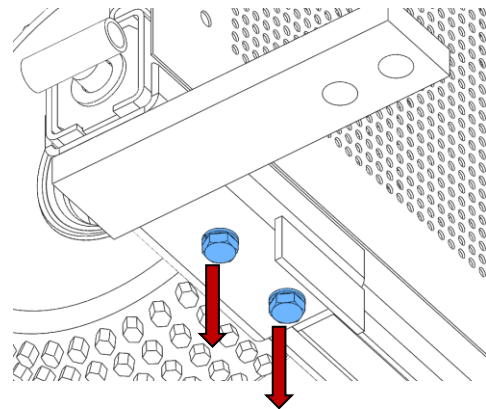

3. Montirajte produžetak za posebne čeljusti i pričvrstite ga s dvama vijcima. Čvrsto pritegnite vijke.

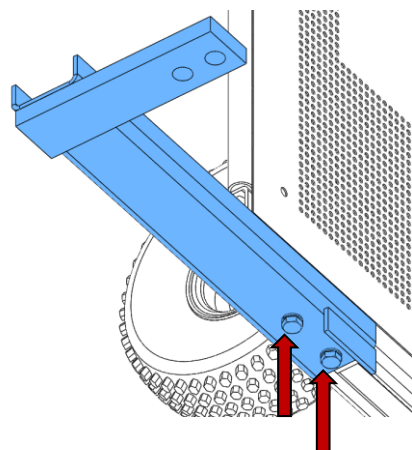

4. Stezne čeljusti (12) sa svornjakom i sigurnosnom rascjepkom montirajte na produžetak.

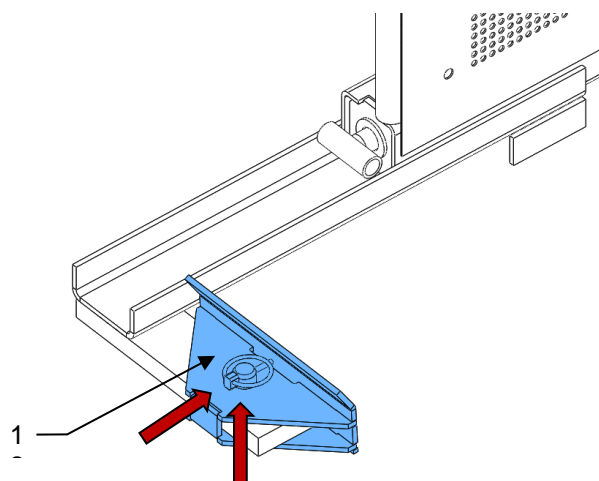

5. Proširenje oslonca pričvrstite s trima vijcima kako je prikazano na slici i čvrsto pritegnite tri matice.

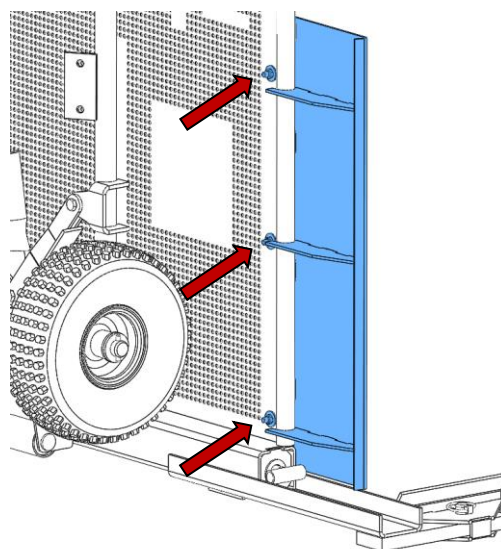

5 Posluživanje

5.1 Predmet za zahvaćanje na čvrstoj podlozi

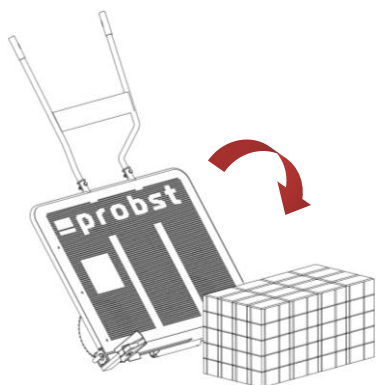

1. Transportna kolica VTK-V oprezno dovezite do predmeta za zahvaćanje.

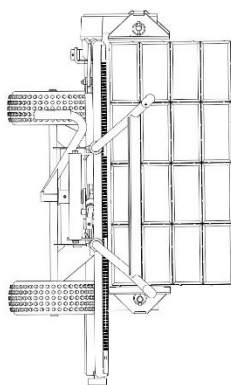

2. Graničnik i potporni lim dovedite u položaj stavljanjem transportnih kolica VTK-V u okomit položaj na predmet za zahvaćanje.

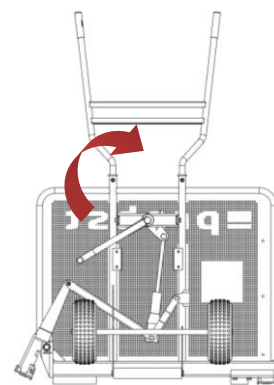

3. Steznu polugu okrećite u smjeru kretanja kazaljki na satu do graničnika tako da se predmet za zahvaćanje učvrsti.

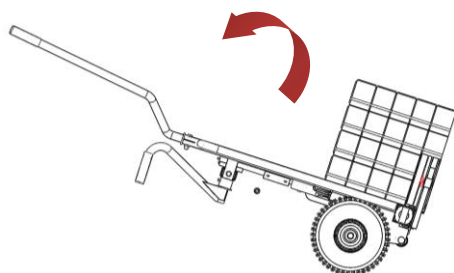

4. Transportna kolica VTK-V uzmite za ručke, potporni lim stavite u vodoravan položaj i zahvaćeni teret oprezno transportirajte na odredište.

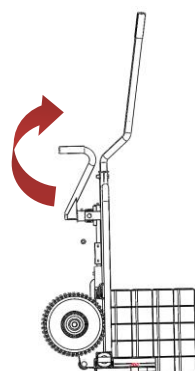

5. Transportna kolica VTK-V na odredištu oprezno dovedite u okomit položaj.

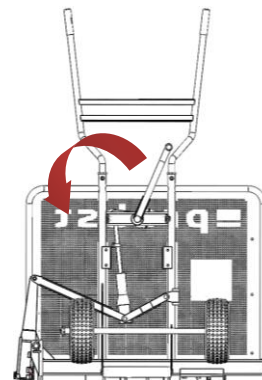

6. Steznu polugu okrećite u smjeru suprotnom smjeru kretanja kazaljki na satu da otpustite predmet za zahvaćanje.

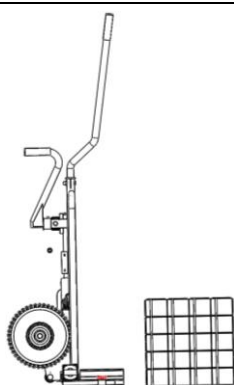

7. Transportna kolica VTK-V sada možete odvesti.

5.2 Predmet za zahvaćanje na paleti

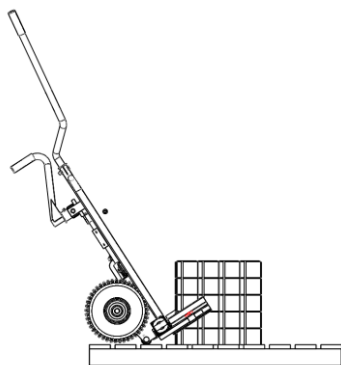

1. Transportna kolica VTK-V pomoću potpornog valjka dovezite do palete, a zatim oprezno do predmeta za zahvaćanje.

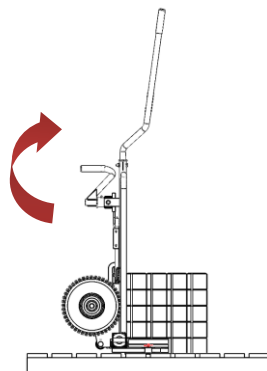

2. Graničnik i potporni lim dovedite u položaj stavljanjem transportnih kolica VTK-V u okomit položaj na predmet za zahvaćanje.

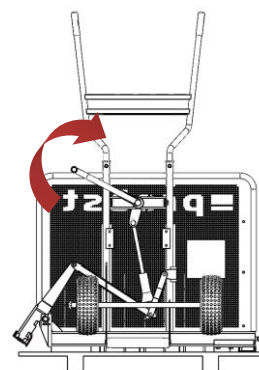

3. Steznu polugu okrećite u smjeru kretanja kazaljki na satu do graničnika tako da se predmet za zahvaćanje učvrsti.

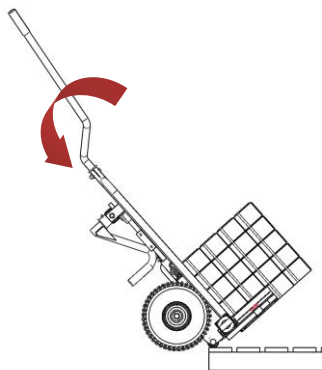

4. Transportna kolica VTK-V nagnite prema tijelu i s kotačem povucite do ruba palete tako da kotači transportnih kolica VTK-V budu preko palete.

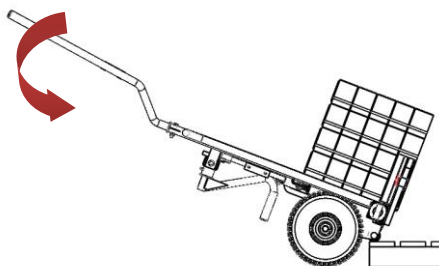

5. Transportna kolica VTK-V u ovom položaju nastavite nagnjati dok ne budu na kotačima.

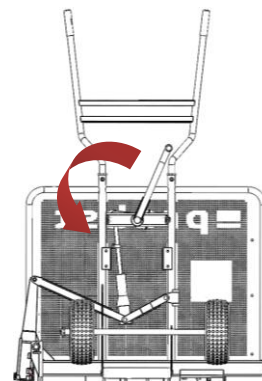

6. Transportna kolica VTK-V na određuju oprezno dovedite u okomit položaj i steznu polugu okrećite u smjeru suprotnom smjeru kretanja kazaljki na satu da otpustite predmet za zahvaćanje.

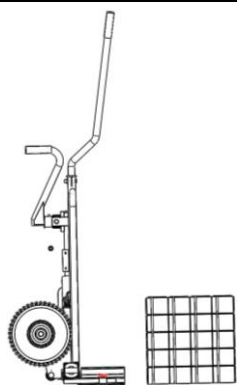

7. Transportna kolica VTK-V sada možete odvesti.

6 Održavanje i njega

6.1 Održavanje



Radi osiguranja besprijekorne funkcije, radne sigurnosti i životnog vijeka uređaja, nakon isteka navedenih rokova potrebno je obaviti radove održavanja navedene u tablici u nastavku.

Smiju se upotrebljavati **samo originalni zamjenski dijelovi**, jer u suprotnom gubi se pravo na jamstvo.



Svi radovi smiju se obavljati samo kada je uređaj isključen!

6.1.1 Mehanika

ROK ZA ODRŽAVANJE	Radovi koje je potrebno obaviti
Prvi pregled nakon 25 radnih sati	<ul style="list-style-type: none"> • Provjera, odnosno pritezanje svih pričvrstnih vijaka (smije obavljati samo stručna osoba).
Nakon svakih 50 radnih sati	<ul style="list-style-type: none"> • Pritezanje svih pričvrstnih vijaka (vodite računa da se vijci pritegnu u skladu s važećim momentima pritezanja pripadajućih razreda čvrstoće). • Provjera besprijekorne funkcije svih postojećih sigurnosnih elemenata (kao što su preklopne rascjepke) i zamjena neispravnih sigurnosnih elemenata. → 1) • Provjera besprijekorne funkcije svih zglobova, vodilica, svornjaka i zupčanika, lanaca i prema potrebi naknadno namještanje ili zamjena. • Čeljusti hvataljke (ako postoje) provjerite na postojanje istrošenosti i očistite ih, a prema potrebi i zamijenite ih. • Sve postojeće vodilice i zglobove pokretnih komponenti ili komponenti stroja potrebno je podmazati radi smanjenja trošenja i optimalnog kretanja (preporučena mast: Mobilgrease HXP 462) • Sve mazalice (ako postoje) podmažite prešom za mast.
Najmanje 1x godišnje (kod teških uvjeta primjene skratiti interval promjene)	<ul style="list-style-type: none"> • Provjera svih dijelova za ovješanje, kao i svornjaka i spojnica. Provjera postojanja pukotina, istrošenosti, korozije i sigurnosti funkcije koju obavlja stručna osoba.

1)

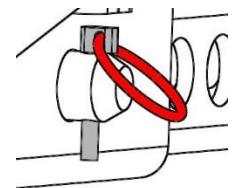
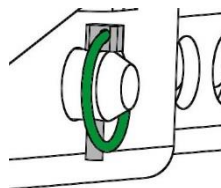

6.2 Otklanjanje smetnji

SMETNJA	UZROK	OTKLANJANJE
Stezna sila nije dostatna, teret sklizava.		
(opcija)	Čeljusti hvataljke su istrošene.	Zamijenite čeljusti hvataljke.
(opcija)	Opterećenje je veće od dopuštenog.	Smanjite opterećenje.
Namještanje područja zahvaćanja (opcija)	Namješteno je pogrešno područje zahvaćanja.	Područje zahvaćanja namjestite u skladu s proizvodima koje je potrebno transportirati.
Svojstva materijala	Površina materijala je zaprljana ili građevni materijal nije prikladan/odobren za ovaj uređaj.	Provjerite površinu materijala ili obratite se proizvođaču u vezi toga je li građevni materijal odobren za ovaj uređaj.

6.3 Popravci





- Popravke na uređaju smiju izvoditi samo one osobe koje za to posjeduju potrebna i propisana znanja.
- Prije ponovnog puštanja u rad mora se provesti izvanredni pregled od strane stručnjaka .

6.4 Uputa uz tipsku pločicu



- Tip uređaja, broj uređaja i god.proizvodnje su važni podaci za identifikaciju uređaja. Njih se uvijek treba navoditi kod Uputa za rezervne dijelove, bilo kojih prigovora vezanih za jamstvo i drugih sličnih uputa vezanih za uređaj.
- Maximalna nosivost se navodi za koje maksimalno opterećenje je uređaj dizajniran. Maximalni kapacitet (WLL) uređaja se ne smije prekoračivati.
- Vlastitu težinu označenu na tipskoj pločici treba uzeti u obzir kad se upotrebljava nosivi/osnovni stroj (npr. dizalica, sajle, viličar, bager...).

XXX-XXX-XXX		
Art.-Nr.:	12345678	
SN:	31234567-00010-00001	
Baujahr./Year of manufacture:	20XX	Probst GmbH Seefeld-Dammstr. 6 20356 71720 Erdmannshausen Germany Tel.: +49 7144 3309-0 www.probst-handling.com
Eigengewicht/ Dead Weight:	00.000 kg/ 00.000 lbs	
Tragfähigkeit/ Working Load Limit:	00.000 kg/ 00.000 lbs	 Made in Germany
Greifbereich/ Gripping Range:	0.000-0.000 mm/ 0.00-0.00 in	
Eintauchtiefe/ Inside Height:	0.000 mm/ 0000 in	 4 854979 583282

Primjer:

6.5 Uputa uz iznajmljivanje PROBST-uređaja



Kod iznajmljivanja/posuđivanja PROBST-uređaja **mora se** obvezno isporučiti i **za to** pripadajuće **originalno** Uputstvo za rad (kod izmjene jezika zbog korisnikove zemlje, treba dodatno dostaviti odgovarajući prijevod originala „Uputstvo za rad“)

7 Zbrinjavanje/recikliranje uređaja i strojeva



Stavljanje proizvoda izvan pogona i pripremu proizvoda za zbrinjavanje/recikliranje **smije** obavljati samo kvalificirano stručno osoblje. Odgovarajuće postojeće **pojedinačne komponente** (kao što su metali, plastike, tekućine, baterije/akumulatori i sl.) **potrebno je** zbrinuti/reciklirati u skladu s **nacionalnim zakonima i propisima za zbrinjavanje/zakonima i propisima za zbrinjavanje specifičnima za zemlju primjene!**



Proizvod se ne smije zbrinjavati u otpad iz kućanstva!

Dokaz o održavanju



Jamstvo za ovaj uređaj važi samo kada se provode propisani poslovi održavanja (putem autorizirane i ovlaštene stručne radionice)! Nakon svakog izvršenog intervala održavanja ovaj se Dokaz o održavanju (s potpisom i pečatom) mora odmah proslijediti nama. ¹⁾

¹⁾ e-mailben a service@probst-handling.de címre / faxon vagy postai úton

Operater: _____
Typ uređaja: _____ Artikul-Br.: _____
Uređaj-Br.: _____ God.proizvodnje: _____

Poslovi održavanja nakon 25 radnih sati		
Datum:	Vrsta održavanja:	Održavanje provela Firma:
		<i>štambij</i>
	
		Ime / Potpis

Poslovi održavanja svakih 50 radnih sati n		
Datum:	Vrsta održavanja:	Održavanje provela Firma:
		<i>štambij</i>
	
		Ime / Potpis
		Održavanje provela Firma:
		<i>štambij</i>
	
		Ime / Potpis
		Održavanje provela Firma:
		<i>štambij</i>
	
		Ime / Potpis

Poslovi održavanja 1x godišnje		
Datum:	Vrsta održavanja:	Održavanje provela Firma:
		<i>štambij</i>
	
		Ime / Potpis
		Održavanje provela Firma:
		<i>štambij</i>
	
		Ime / Potpis

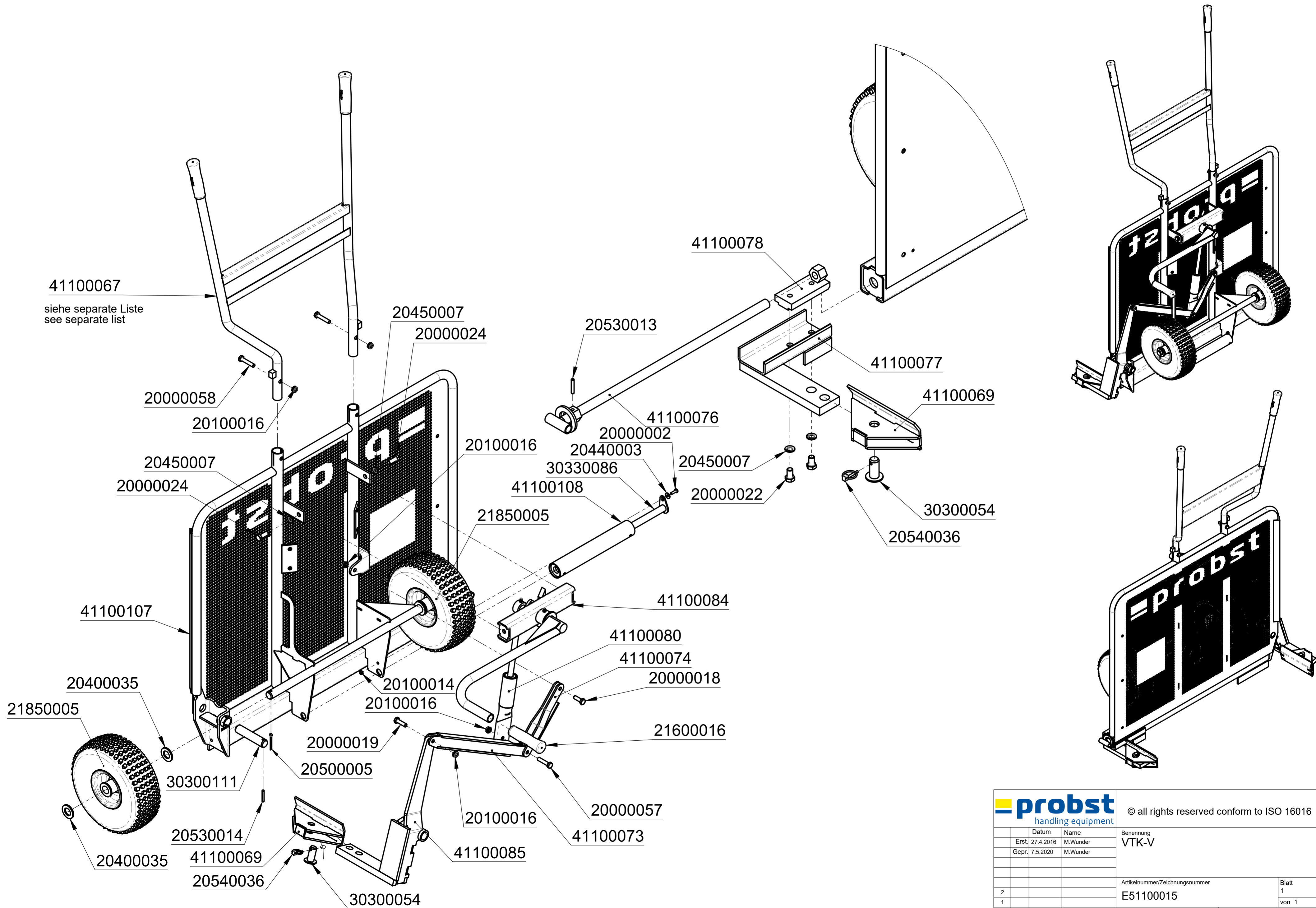

 probst handling equipment		© all rights reserved conform to ISO 16016													
<table border="1"> <thead> <tr> <th>Datum</th> <th>Name</th> <th>Benennung</th> <th></th> </tr> </thead> <tbody> <tr> <td>Erst. 27.4.2016</td> <td>M.Wunder</td> <td>VTK-V</td> <td></td> </tr> <tr> <td>Gepr. 7.5.2020</td> <td>M.Wunder</td> <td></td> <td></td> </tr> </tbody> </table>		Datum	Name	Benennung		Erst. 27.4.2016	M.Wunder	VTK-V		Gepr. 7.5.2020	M.Wunder				
Datum	Name	Benennung													
Erst. 27.4.2016	M.Wunder	VTK-V													
Gepr. 7.5.2020	M.Wunder														
		Artikelnummer/Zeichnungsnummer E51100015	Blatt 1 von 1												
Zust.	Urspr.	Ers. f.	Ers. d.												

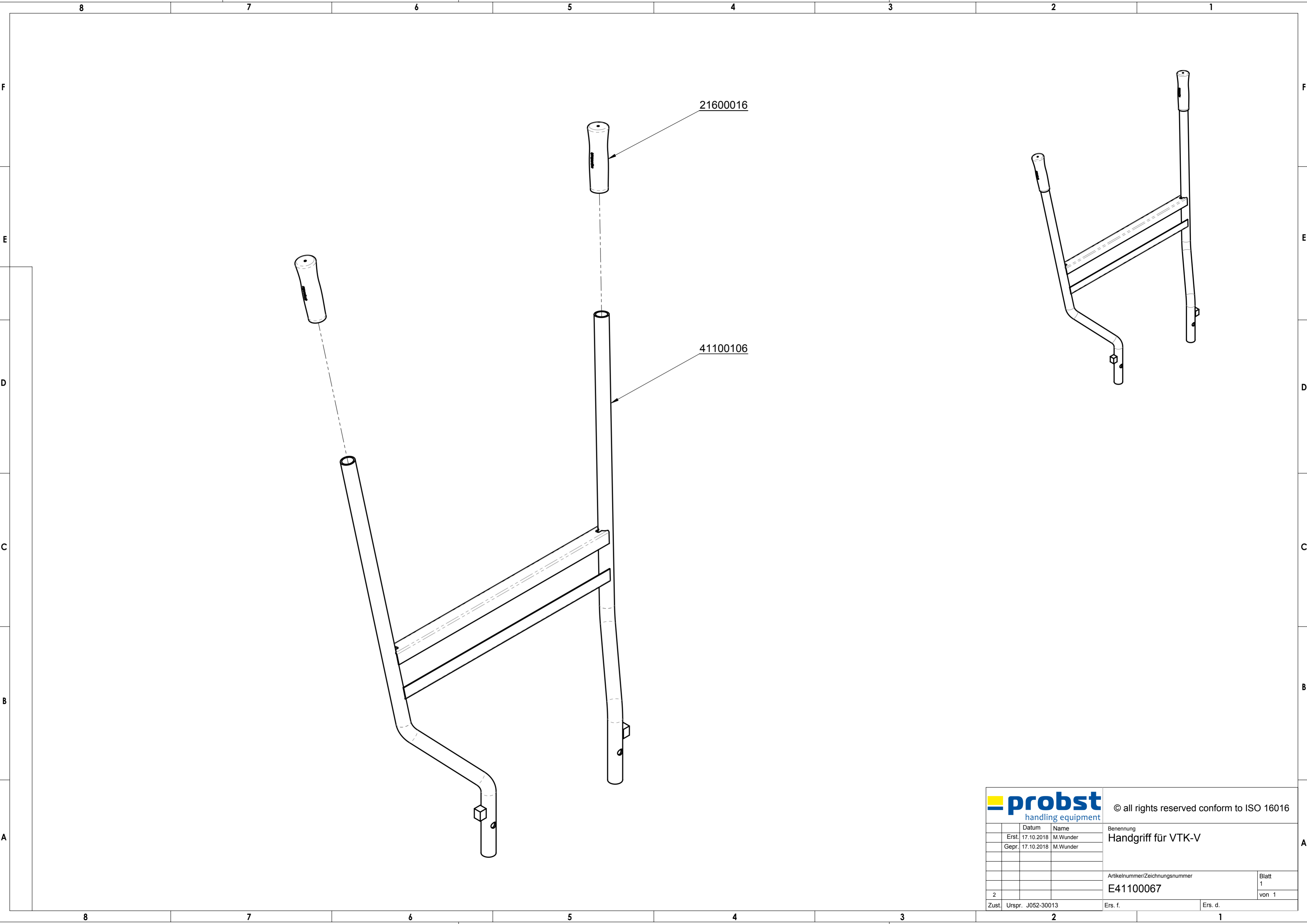

21600016

41100106

		© all rights reserved conform to ISO 16016	
	Datum	Name	Benennung
	Erst. 17.10.2018	M.Wunder	Handgriff für VTK-V
	Gepr. 17.10.2018	M.Wunder	
			Artikelnummer/Zeichnungsnummer
			E41100067
			Blatt 1 von 1
Zust.	Urspr. J052-30013	Ers. f.	Ers. d.



29040075

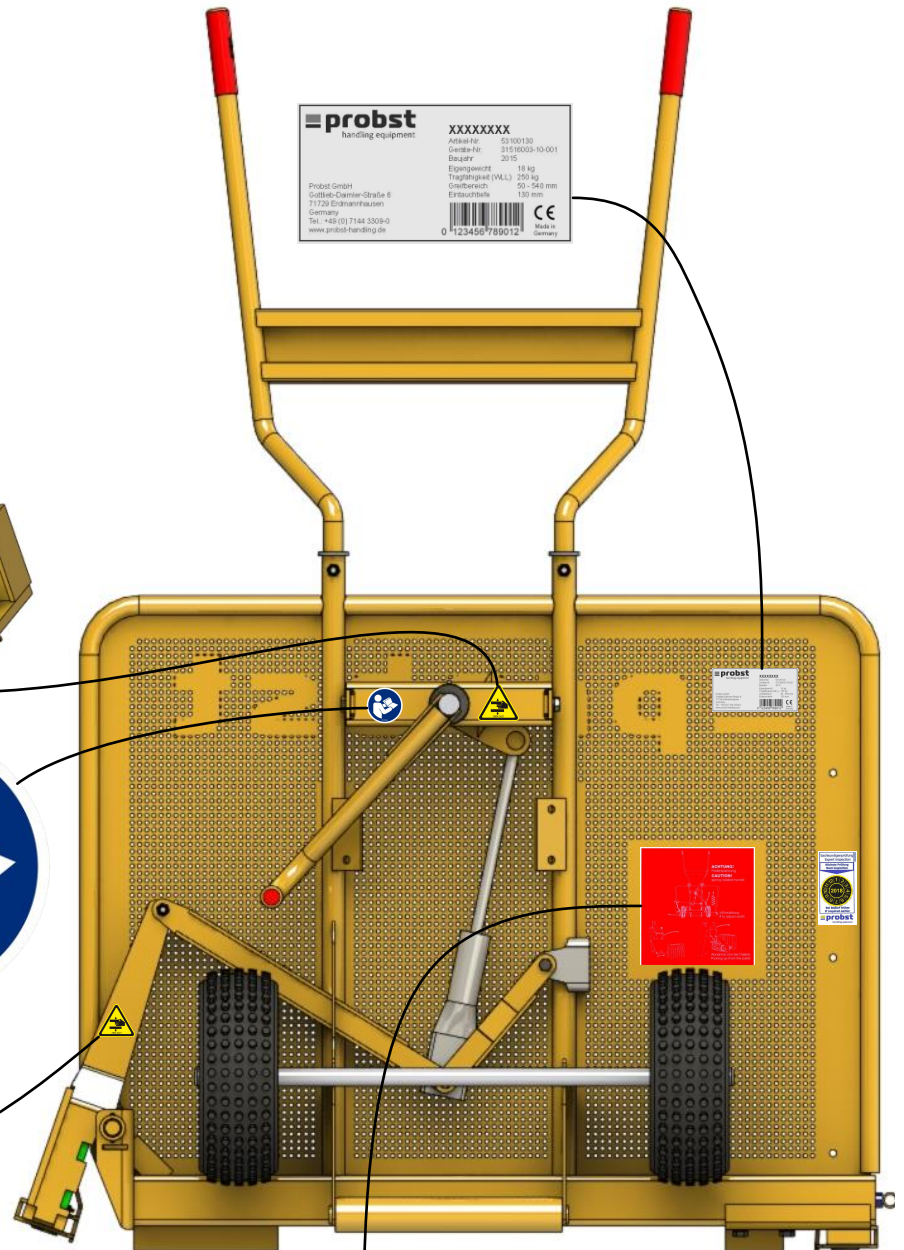

29040665



29040221



29040072



29040056